



Algemene Vergadering NOC*NSF

14 mei 2018, 19:30 uur, hotel en congrescentrum Papendal

aan Leden, geassocieerden en genodigden
van Bestuur NOC*NSF
datum 30 april 2018

agendapunten	1. Opening en mededelingen	
	2. Verslag Algemene Vergadering 20 november 2017	<i>bijlage</i>
	3. Plan van Aanpak aanbevelingen Commissie De Vries	<i>bijlage</i>
	4. Reserveringsbeleid	
	a. Herziening reserveringsbeleid	<i>bijlage</i>
	b. Advies Financiële Commissie	<i>bijlage</i>
	5. Rapportage NOC*NSF	
	a. Jaarverslag NOC*NSF 2017	<i>bijlage</i>
	b. Advies Financiële Commissie	<i>bijlage</i>
	c. Décharge bestuur NOC*NSF	
	d. Rapportage Vaststellingen 2016 en Toekenningen 2018	<i>bijlage</i>
6. Bestedingsplan Sportagenda		
a. Bestedingsplan 2019+ en richtlijnen	<i>bijlage</i>	
b. Advies CRBS	<i>bijlage</i>	
7. Lidmaatschapsaanvragen geassocieerde leden	<i>bijlage</i>	
a. Fonds Gehandicaptensport		
b. Nederlandse Vechtsport Autoriteit		
8. Samenstelling bestuur NOC*NSF	<i>bijlage</i>	
9. Terugblik Olympische en Paralympische Spelen Pyeongchang 2018		
10. Rondvraag		
11. Sluiting		

Verslag van de Algemene Vergadering NOC*NSF 20 november 2017

Aanwezig NOC*NSF-bestuur

A. Bolhuis (voorzitter)
H. Been
R. den Besten
J.W. Maas
M. Mesker
A. Mosman
C. Warners

Afwezig NOC*NSF bestuur

Aanwezig NOC*NSF directie

G. Dielessen
J. Bierling

Aanwezig IOC-leden

C. Eurlings

Aanwezige Ereleden

J. Berteling
W. de Heer
F. Schreve
E. Terpstra

Aanwezig genodigden

H. Gerrits Jans – Financiële Commissie
P. de Jong – Financiële Commissie
J. Los – Financiële Commissie
A. Tielemans – Financiële Commissie
F. Vrijlandt
R. Heerema

Aanwezig leden

Aikido Nederland – G. Dielissen
Atletiekunie – Th. Hoex, J. Staps
Badminton Nederland – T. Wijers, B. Mura,, D. Oosterbeek
Koninklijke Nederlandse Baseball en Softball Bond – B. Volkerijk
Nederlandse Basketball Bond – S. Volmer
Koninklijke Nederlandse Biljart Bond – G. Kolhorn, W. La Rivière
Bob en Slee Bond Nederland – V. Kortbeek, M. Schram
Nederlandse Boks Bond – P. Bonthuis, H. de Bruin
Nederlandse Bowling Federatie – A. de Vries, B. Schut
Nederlandse Bridge Bond – Th. van Munnen
Koninklijke Nederlandse Cricket Bond – B. Timmer
Koninklijke Nederlandse Dambond – E. de Jong
Nederlandse Algemene Danssport Bond – J. van Meerkerk, N. Burg
Nederlandse Darts Bond – R. Loof van Overmeeren,
Nederlandse Floorball en Unihockey Bond – V. de Bruin
Nederlandse Frisbee Bond – J. Verhoeven
Gehandicaptensport Nederland – D. Engelaar, H. Suvaal

Nederlandse Go Bond – M. Tel, H. Ellenbroek
Koninklijke Nederlandse Golf Federatie – W. Zelsmann, J. Stevens
Koninklijke Nederlandse Gymnastiek Unie – M. van der Plas
Nederlands Handbal Verbond –N. Uhlenbusch
Nederlandse Handboog Bond – L. Roolvink
Koninklijke Nederlandse Hippische Sportfederatie – R. Plandsoen
Koninklijke Nederlandse Hockey Bond –R. Imhof, E. Cornelissen
Nederlandse Jeu de Boules Bond – J.W. Meerwaldt
Koninklijke Nederlandse Klim- en Bergsport Vereniging – J. Driessen
Nederlandse Klootschiet Bond – C. van der Sluis
Koninklijke Nederlandse Kolf Bond – M. Aberkrom
Koninklijk Nederlands Korfbal Verbond – R. Meijer, K. Rodenburg, S. van den Bos
Lacrosse Nederland – H. van Sandick, S. Palfenier
Koninklijke Nederlandse Vereniging voor Luchtvaart – R. Luijt
Koninklijke Nederlandse Motorrijders Vereniging – P. Assendelft
Nederlandse Onderwatersport Bond – J. de Vries, A. de Vries
Federatie Oosterse Gevechtkunsten – G. Dielissen
Reddingsbrigade Nederland – K. Breedveld
Koninklijke Nederlandsche Roei Bond – R. Arisz
Rugby Nederland – J.H. Pieterse
Koninklijke Nederlandse Schaakbond – M. van Amerongen, D. Tjiam
Koninklijke Nederlandsche Schaatsenrijders Bond – T. Lekkerkerker
Koninklijke Nederlandse Schietsport Associatie – D. van der Plas
Nederlandse Ski Vereniging – M. Creyghton, F. Avis
Sportvisserij Nederland – J. Bongers, H. Holtman
Squash Bond Nederland – H. Groen
Survival Bond Nederland – F. Koelewijn, H. te Veldhuis, M. van Groningen
Nederlandse Tafeltennis Bond – A. Sialino
Koninklijke Nederlandse Lawn Tennis Bond – W. Born, E. Poel
Nederlandse Toer Fiets Unie – R. de Jager, A. de Vries
Nederlandse Triathlon Bond – R. Groenman
Koninklijke Nederlandse Voetbal Bond – gemachtigde: E. Gerritsen
Nederlandse Volleybal Bond – P. Sprenger, G. Davio
Koninklijke Wandel Bond Nederland – P. Sanders
Nederlandse Waterski en Wakeboard Bond – P. Jongepier
Watersportverbond – P. de Jong, H. Wagemakers
Koninklijke Nederlandsche Wielren Unie – M. Wintels, V. Luyendijk
Koninklijke Nederlandse Zwembond – M. van Zeijts, J. Wals

Aanwezig overige (geassocieerde) organisaties

Vereniging voor Sport en Recht – M. van Dijk
Dopingautoriteit – H. Ram
Staatsloterij / De Lotto – R. van de Laar
Hotel- en Congrescentrum Papendal – J. Schellens
Skateboard Federatie Nederland – B. Waterman, P. Herlaar, R. van Bragt, H. van Dorssen. N. Lely
Kenniscentrum Sport – B. van Oostveen
Ministerie van VWS – J. Hutten

Afwezig leden met kennisgeving

Nederlandse Curling Bond
Karate-do Bond Nederland

1. **Opening en mededelingen**

- De voorzitter heet alle aanwezigen van harte welkom. Speciaal welkom voor de ereleden, mevrouw Terpstra, de heren Schreve, Berteling en De Heer, vertegenwoordigers uit de politiek en de vertegenwoordigers van de pers.
- De voorzitter staat stil bij het overlijden van het erelid, de heer Hein Verbruggen. Hij overleed op 14 juni 2017 en was van 1991 tot 2005 voorzitter van de internationale wielrenunie UCI en als zodanig lid van het Internationaal Olympisch Comité en daarmee ook bestuurslid van NOC*NSF. Hein Verbruggen was al langere tijd ziek en is 75 jaar geworden.
- Vervolgens stelt de voorzitter enkele nieuwe voorzitters van bonden voor:
 - Mevrouw Marjan Kampen-Nouwen, Sportvisserij Nederland
 - De heer Ebbo de Jong, Koninklijke Nederlandse Dam Bond
 - De heer Felix Thieme, Nederlandse Judo Bond
 - De heer Wim Noorman, Bob en Snee Bond Nederland
 - De heer Hans van der Aa, Nederlandse Minigolf Bond
 - De heer Michiel Tel, Nederlandse Go Bond
- Bij binnenkomst heeft een ieder de Sportbondenmonitor ontvangen. Deze bevat weer waardevolle informatie over de belangrijkste ontwikkelingen en trends bij sportbonden. Er zijn ook per bond monitoren beschikbaar, deze zijn uitgereikt tijdens het laatste Ledenberaad en nog beschikbaar via de accountmanager.
- Vervolgens geeft de voorzitter het woord aan de algemeen directeur, de heer Dielessen die ingaat op het onlangs gepresenteerde regeerakkoord. Het is bijzonder positief en een groot succes dat de nieuwe regering in 2018 al 20 miljoen extra investeert in de sport en vanaf 2019 25 miljoen structureel aan de begroting toevoegt, met als doel de sport in Nederland te versterken. NOC*NSF onderschrijft dit doel vanzelfsprekend en wil daar samen met de nieuwe minister, de Tweede Kamer, het ministerie en de leden aan gaan werken. Vandaag is in de Tweede kamer het onderdeel Sport van de begroting besproken. Er komt 10 miljoen beschikbaar voor het versterken van de positie van sportbonden en een bloeiend verenigingsleven. Sportbonden en hun verenigingen maken een transformatie door om beter in te kunnen spelen op de (toekomstige) behoeftes van de sporter. Zij kunnen daarin worden ondersteund. Om meer medailles te winnen in meer sporten met meer impact willen we met de 10 miljoen voor topsport onze bestaande focusprogramma's versterken en het huidige topsportsysteem verder verbeteren, o.a. door de ontwikkeling van het beroep van topsporter. Daarnaast wordt, naast de investering in topsport, ruimte gemaakt voor topsporttalenten om topsport en onderwijs te combineren. Het investeren van 5 miljoen euro in sportevenementen maakt het organiseren van meer EK's, WK's en multi-sportevenementen mogelijk.

Het Sportakkoord en het Preventieakkoord bieden kansen om op verschillende beleidsterreinen de investeringen in sport en bewegen verder te vergroten. Er zijn mogelijkheden om de samenwerking te zoeken op domeinen zoals onderwijs, zorg en preventie en de sociale sector, waarmee de sport een raakvlak heeft. Het Preventieakkoord kan uitstekend in het verlengde liggen van het Sportakkoord, maar dan met name gericht op een gezonde leefstijl. Veelal met dezelfde partners, maar wel met andere doelstellingen.

Bij de publicatie van de startnota van het nieuwe kabinet werd bekend dat de verruiming van de sportvrijstelling doorgaat. De btw-sportvrijstelling moet door een uitspraak van het Europese Hof van Justitie worden aangepast. Dit leidt tot een extra opbrengst voor de schatkist van 241 miljoen euro in 2019. Voor gemeenten en sportverenigingen leidt dit tot een financieel nadeel van dezelfde omvang. Om hen hiervoor te compenseren wordt 241 miljoen euro overgeheveld van de

inkomsten- naar de uitgavenkant van de rijksbegroting: 88 miljoen voor sportverenigingen en sportstichtingen en 153 miljoen voor gemeenten. NOC*NSF zal zich ervoor inzetten dat het geld op de goede plek komt.

- Door de voorzitter gevraagd gaat de heer Dielessen vervolgens verder met het lopende onderzoek naar Seksuele Intimidatie en Misbruik in de sport. De commissie de Vries, die op verzoek van het bestuur van NOC*NSF hier onderzoek naar doet, heeft laten weten dat zij – zoals afgesproken – in december het rapport zal opleveren. Gerard Dielessen benadrukt dat de commissie een onafhankelijke commissie is die daarom ook de vrijheid heeft gekregen om zelf te bepalen op welke wijze de bevindingen met NOC*NSF en met de samenleving gedeeld worden. Na ontvangst van het rapport in december zullen zowel NOC*NSF als de commissie De Vries dit openbaarbaar maken.

De commissie heeft gevraagd haar te helpen het rapport ook bij alle sportverenigingen in de brievenbus te laten vallen met een brief van de commissie daarbij ingesloten. Hieraan wil NOC*NSF graag medewerking verlenen; binnenkort kunnen de leden een verzoek hiertoe tegemoet zien.

Met de commissie is ook afgesproken dat zij de uitkomsten van het rapport voor publicatie met de leden van NOC*NSF zal delen. Hiertoe zal een uitnodiging voor een informatiebijeenkomst worden verstuurd.

De voorzitter geeft aan dat de commissie is uitgenodigd voor de bestuursvergadering van 14 december a.s.

- De voorzitter geeft aan dat hij eind november samen met de algemeen directeur aanwezig zal zijn bij de General Assembly van het EOC, de vereniging van Europese Olympische Comit es. Tijdens deze ledenvergadering wordt een nieuw bestuur gekozen. De voorzitter is gevraagd zich kandidaat te stellen voor het vice-voorzitterschap. Na beraad in het bestuur heeft de voorzitter zich inderdaad voor deze functie kandidaat gesteld; het NOC*NSF bestuur heeft deze kandidatuur onderschreven.

De verkiezing is vrijdag 24 november; het resultaat van de stemming zal gedeeld worden.

- Tot slot van de mededelingen geeft de voorzitter het woord aan de heer Rob Meijer, voorzitter van het Koninklijk Nederlands Korfball Verbond met betrekking tot de uitzending naar de World Games 2017 in Wroclaw, Polen. Samen met de Chef de Mission Jan Sjouke van den Bosch blikt hij terug op deze World Games en vraagt hij aandacht voor dit evenement. Tijdens de World Games 2013 in Colombia bleek dat de Nederlandse afvaardiging als los zand samenwerkte. Naar aanleiding hiervan heeft de heer Meijer – mede namens een aantal andere bonden die op de World Games actief zijn - contact gezocht met NOC*NSF en dit heeft ertoe geleid dat NOC*NSF het KNKV gevraagd heeft de lead te nemen bij deze World Games. Vanuit NOC*NSF is een bijdrage toegekend o.a. om te zorgen voor een goed kledingpakket voor alle sporten. Jan Sjouke van den Bosch was als Chef de Mission intermediair tussen alle sporters. Op basis van de complimenten van het organisatiecomit e en andere deelnemende landen is het goed om aandacht te besteden aan deze World Games.

De World Games zijn de Spelen voor de niet-olympische sporten en zouden – ook volgens het IOC – eigenlijk het voorportaal moeten zijn van de Olympische Spelen.

De heer Meijer bedankt het bestuur van NOC*NSF voor de support en geeft vervolgens het woord aan Jan Sjouke van den Bosch die een uitgebreide presentatie geeft over de World Games Wroclaw en de daar geleverde prestaties.

2. Verslag Algemene Vergadering 15 mei 2017

- De voorzitter stelt het verslag van de Algemene Vergadering van 15 mei 2017 paginagewijs aan de orde.
- Op pagina 7, 4e bullit: in plaats van bijlage moet hier bijdrage staan.

- Verder zijn er geen op- of aanmerkingen.
- Het verslag wordt vastgesteld.

3. Jaarplan en begroting 2018

3a. Jaarplan 2018

- De voorzitter geeft aan dat het Jaarplan 2018 dezelfde vertrouwde vorm heeft als de afgelopen jaren volgens de bekende sjablonen. Hierdoor is overzichtelijk gemaakt wat NOC*NSF voor haar leden probeert te doen.
- De heer Dielessen licht toe dat het Jaarplan 2018 inderdaad gemaakt is op basis van het sjabloon dat al een aantal jaren gehanteerd wordt. Het Jaarplan 2019 zal volgens een andere opzet gemaakt worden omdat we ook binnen de werkorganisatie NOC*NSF bezig zijn met de transitie en wat de gevolgen hiervan zijn voor de werkorganisatie.
- Eén van de opvallende onderwerpen in dit jaarplan is het punt lobby/belangenbehartiging. Dit zal de komende maanden al op een andere manier ingericht worden, en dat leidt mede tot een andere aanpak van het Jaarplan 2019.
- De heer Arisz (Koninklijke Nederlandsche Roei Bond) geeft aan het een mooi Jaarplan te vinden, in zijn ogen beter dan vorig jaar. Hij vraagt zich af of onder dit plan een aantal SMART-acties liggen om te kijken in hoeverre deze doelstellingen worden gerealiseerd en of deze over 1,5 jaar gepresenteerd kunnen worden zodat duidelijk wordt of en hoe de doelen bereikt zijn.
- De heer Dielessen geeft aan dat er uiteraard doelstellingen onder het Jaarplan zijn geformuleerd die uiteindelijk ook weer landen in het jaarverslag. Echter de werkorganisatie constateert dat scherper geacteerd kan worden op de doelstellingen zoals die geformuleerd zijn. En dan kan naar buiten nog duidelijker gemaakt worden wat er gerealiseerd is. Op een aantal onderdelen zijn al flinke vorderingen gemaakt m.b.t. SMART, bijvoorbeeld Topsport en de reviewgesprekken die plaatsvinden; bij Sportparticipatie ligt dit wat moeilijker, maar het is zeker de intentie om dit op te pakken op alle onderdelen waarop we acteren.
- De heer Van Sandick (Lacrosse Nederland) gaat in op de veranderende wet rondom privacy en gegevensbescherming die in mei 2018 in werking treedt. Hij heeft vanmiddag tijdens het voorzittersoverleg gemerkt dat veel bonden niet op de hoogte zijn van de consequenties hiervan. Die consequenties zijn er wel degelijk, zowel voor de bonden als voor de clubs. Hij vraagt in hoeverre NOC*NSF hierin wat kan betekenen voor haar leden.
- De heer Dielessen antwoordt dat NOC*NSF hierin veel kan betekenen. Het is in andere overleggen vandaag ook aan de orde geweest en de afdeling Juridische Zaken is hier samen met andere bonden al volop mee bezig. Er is een handboek beschikbaar en de kennis en informatie kan en zal gedeeld worden.

3b. Begroting 2018

- De penningmeester, mevrouw Mosman, geeft een korte toelichting op de begroting 2018. Deze is besproken in de Financiële Commissie, het Ledenberaad en het Penningmeestersoverleg. De begroting is goedgekeurd door het Bestuur en ligt nu voor aan de Algemene Vergadering. Aanhakend op wat eerder is gezegd meldt de penningmeester dat de Financiële Commissie heeft aangegeven dat de onderliggende acties met betrekking tot de begroting meer SMART mogen. De begroting is behoudend; de afspraken in het regeerakkoord en de consequenties daarvan zijn hierin niet opgenomen. De penningmeester hoopt hierop in de voorjaarsvergadering 2018 nader terug te kunnen komen.

Alle toegewezen subsidies zijn opgenomen in de begroting, evenals de ondertekende contracten met betrekking tot TeamNL, inclusief de laatste toevoeging KPN.

De begroting komt zo uit op een batenkant van € 96,7 miljoen en een lastenkant van € 99,5 miljoen. Dit betekent dat er ca. € 2,7 miljoen uit de reserves wordt gehaald om een aantal activiteiten mee te kunnen financieren.

De penningmeester gaat in op een aantal grote posten in de begroting:

- NLO: in de Algemene Vergadering van mei 2017 is gesproken over de prognose van de NLO en hoe deze werd opgenomen in de begroting. De prognose van de NLO lag op € 45,6 miljoen met de verwachting van een groei door de fusie Staatsloterij/Lotto. Deze groei zien we helaas niet terug; de forecast van de NLO voor de afdracht 2017 ligt tussen de € 42 en € 44,5 miljoen. Inmiddels lopen de gesprekken met NLO en zijn er afspraken gemaakt omtrent het belang van een juiste prognose voor de begroting van NOC*NSF. Het effect op de huidige begroting valt mee; in het bestedingsplan was € 42,5 miljoen opgenomen, dit kan worden gefinancierd. E.e.a. betekent wel dat er minder besteed kan worden aan het opbouwen van de reserveringen. Voor 2018 is in de begroting – mede op aangeven van NLO - € 43,5 miljoen opgenomen: € 42,5 miljoen t.b.v. het bestedingsplan en € 1 miljoen wordt toegevoegd aan de Bestemmingsreserve.
- TeamNL: de penningmeester geeft aan dat er sinds mei 2017 een goede ontwikkeling is geweest. Het aantal deelnemende bonden (marketingrechten) bedraagt momenteel 29. De vierde partner KPN heeft inmiddels getekend. Er is veel aanbod in VIK (Value In Kind) en wat minder aan de cash-kant. Voor 2017 was € 10,2 miljoen begroot, de verwachting is uit te komen op € 8,4 miljoen. Van de € 2,5 miljoen die in 2017 is voorzien zal dus slechts € 1,5 miljoen nodig zijn. De overblijvende € 1 miljoen zal worden toegevoegd aan de reservering voor 2018.
Kijkend naar de gecontracteerde bonden is er in 2017 € 4,1 miljoen begroot. Er wordt € 4,4 miljoen daadwerkelijk uitgekeerd. De begroting voor 2018 voor de deelnemende bonden is € 4,8 miljoen.
Het doel m.b.t. TeamNL is en blijft om op 0 uit te komen. Voor 2018 is dus nog € 1 miljoen gereserveerd om de opstart te financieren. Daarna moet TeamNL zelfdragend zijn.
- De verwachting is dat voor 2017 een positief resultaat behaald kan worden van € 427.000. Dit resultaat komt tot stand door: lagere NLO-inkomsten dan begroot. Dit leidt niet tot een tekort, maar wel tot een lagere toevoeging aan de reserveringen. Sponsorinkomsten beter dan verwacht; verwacht tekort komt uit op € 1,5 miljoen, meer aan de bonden uitbetaald dan begroot in 2017. Dit tekort is gedekt door de reservering ad € 2,5 miljoen die in 2016 is gemaakt. Deze reservering is dus niet geheel nodig, voorgesteld wordt om de resterende € 1 miljoen door te schuiven naar 2018. Subsidies waren materieel hoger dan begroot, de lasten stegen hier niet helemaal synchroon aan mee. Personeels- en huisvestingskosten zijn in control en ontwikkelen zich in lijn met het budget.
Voor 2018 zijn alle activiteiten die voorzien zijn in de Sportagenda 2018 en Jaarplan 2018 in de begroting opgenomen. Vanuit de NLO-inkomsten wordt € 42,5 miljoen begroot voor het Bestedingsplan en € 1 miljoen voor de Bestemmingsreserve. De kosten voor de uitzending Olympische en Paralympische Spelen 2018 zijn reeds voorzien.
- De voorzitter dankt mevrouw Mosman voor haar toelichting.
- De heer Arisz (Koninklijke Nederlandsche RoeiBond) stelt met betrekking tot de personeelskosten dat deze goed onder controle lijken te zijn. Deze komen dit jaar lager uit dan begroot, echter voor 2018 worden toch weer hogere kosten verwacht, namelijk een stijging van ca. 7%. Lezend in de toelichting zou dit te maken hebben met de CAO stijging, maar hij vraagt zich af of dit het enige element is dat deze verhoging veroorzaakt. Hij hoopt dat het ook te maken heeft met het feit dat het jaarplan nog beter wordt uitgevoerd. Daarnaast vraagt hij of er een verband ligt tussen de hogere personeelskosten en de specifieke kosten doelstellingen.
- De penningmeester licht toe dat de personeelskosten in tweeën uiteen valt: de vaste personeelskosten (werkorganisatie): deze vallen voor 2017 lager uit dan begroot en voor 2018 wordt de CAO-verhoging voorzien.
Daarnaast is volgend jaar meer sprake van inhuur van flexibele krachten voor de realisatie van de projecten; dit zorgt samen met de CAO-verhoging voor een stijging van de personeelskosten van ca. 7%.

De extra kosten in de post “specifieke kosten doelstellingen” worden veroorzaakt door de activatiekosten Olympische/Paralympische spelen; hierin ligt geen relatie met de stijging van de personeelskosten.

- De heer Bongers (Sportvisserij Nederland) geeft aan het een degelijke begroting te vinden. Het is een goede ontwikkeling dat er geen inkomsten zijn opgenomen die misschien nog gerealiseerd kunnen worden, maar dat wordt uitgegaan van getekende overeenkomsten dan wel toegekende subsidies. Hij spreekt zijn complimenten uit.

3c. Advies Financiële Commissie

- De heer Arjan de Vries vraagt aan de Financiële Commissie waarom door de Algemene Vergadering nogmaals aan bestuur en directie NOC*NSF moet worden gevraagd hoe met het reserveringsbeleid wordt omgegaan; hij gaat ervan uit dat de Financiële Commissie dit namens de leden aan het bestuur heeft gevraagd.
- De heer H. Gerrits Jans antwoordt dat er nog een aantal aanbevelingen die gedaan zijn aan de Algemene Vergadering van mei 2017, openstaan. De FC vindt het reserveringsbeleid een belangrijk punt, dat ook de continuïteit van de organisatie betreft; vandaar dat het nu opnieuw benoemd wordt.
- De penningmeester geeft aan dat het reserveringsbeleid de aandacht heeft; in het laatste penningmeestersoverleg is het ook aan de orde geweest. Zo ontstaat hiervoor zowel op bondenniveau als op koepelniveau één aanpak.
- De heer Gerrits Jans merkt naar aanleiding van het verslag van de Financiële Commissie nog op dat op pagina 2, 8^e regel: “Begrote resultaatbestemming 2017” moet staan: “Begrote resultaatbestemming 2018”.
- Daarnaast staat op pagina 3, laatste regel: “29 van de 30 olympische bonden”. Dit zijn echter 29 bonden die op enige wijze binnen TeamNL participeren.

3d. Vaststelling contributie 2018

- De contributie voor leden van NOC*NSF wordt jaarlijks geïndexeerd op basis van het geschoonde prijsindexcijfer voor de gezinsconsumptie volgens het CBS. Voor 2018 is deze indexatie vastgesteld op 1,11%.
- De vergadering stemt bij acclamatie in met de voorgestelde contributieverhoging.
- Vervolgens vraagt de voorzitter de Algemene Vergadering in te stemmen met het Jaarplan 2018 en de Begroting 2018.
- De vergadering stemt bij acclamatie in met het Jaarplan 2018 en de Begroting 2018.

4. Harmonisatie reglementen CRBS en Financiële Commissie

- De voorzitter licht toe dat de CRBS en Financiële Commissie de twee adviescommissies zijn van de Algemene Vergadering en dat deze zijn ingesteld op basis van de statuten van NOC*NSF. In de afgelopen decennia zijn de reglementen van beide commissies separaat van elkaar ontwikkeld en geactualiseerd. Mede daardoor verschillen de reglementen op diverse onderdelen van elkaar. Beide commissies zijn tot de conclusie gekomen dat dit onhandig en onwenselijk is en niet bijdraagt aan de continuïteit en kwaliteit van hun advieswerk. Daarom stellen zij gezamenlijk voor om beide reglementen meer in lijn met elkaar te brengen. Uiteraard wijzigt er aan de adviesopdracht van beide commissies niets. De CRBS adviseert over het Bestedingsplan en de Richtlijnen, de Financiële Commissie adviseert over de Begroting en Jaarrekening.
- De voorzitter vraagt de voorzitters van de CRBS en Financiële Commissie of zij dit nog nader willen toelichten. Daaraan is geen behoefte.
- Vervolgens stemt de vergadering bij acclamatie in met de voorstelde aanpassingen in de reglementen van CRBS en Financiële Commissie.

5. Lidmaatschapsaanvraag Skateboard Federatie Nederland

- Met grote regelmaat wordt NOC*NSF benaderd door organisaties die zich graag bij NOC*NSF willen aansluiten. Bij elke aanvraag wordt een standaard werkwijze gehanteerd, zo ook bij de aanvraag van Skateboard Federatie Nederland. Al sinds 2004 is er contact over mogelijke aansluiting. Naar aanleiding van een eerste conceptaanvraag is een werkgroep samengesteld voor het uitvoeren van een eerste toets. Deze toets heeft een aantal aanbevelingen opgeleverd. De Skateboard Federatie heeft deze aanbevelingen ter harte genomen en een intensief traject doorlopen onder begeleiding van SportAssist en mr. Marjan Olfers om een substantiële kwaliteits- en professionaliseringsslag in de organisatie door te voeren en zo ook te voldoen aan alle toelatingseisen en Minimale Kwaliteits Eisen. Gelet op alle in het vergaderdocument genoemde overwegingen stelt het bestuur van NOC*NSF voor om positief te besluiten op het verzoek van de Skateboard Federatie Nederland en deze voor een periode van twee jaar de status "aspirant lid" te verstrekken.
- De vergadering stemt bij acclamatie in met dit voorstel, waarna de voorzitter de heer Bram Waterman, penningmeester SFN van harte feliciteert en een boeket overhandigt.
- De heer Waterman dankt de voorzitter en de vergadering voor het vertrouwen. Daarnaast spreekt hij zijn dank uit aan allen die geholpen hebben om tot dit lidmaatschap te komen.

6. Vooruitblik Olympische en Paralympische Spelen PyeongChang 2018

- De Chefs de Mission Jeroen Bijl en Esther Vergeer geven een vooruitblik op respectievelijk de Olympische en Paralympische Spelen die in februari en maart 2018 in PyeongChang (Zuid-Korea) zullen plaatsvinden.

7. Rondvraag

- De heer Arjan de Vries gaat in op de in het regeerakkoord genoemde € 10 miljoen die structureel ten goede gaat komen aan de sportbonden in Nederland. Hij vraagt of er wellicht iemand vanuit de politiek aanwezig is om toe te lichten wat hiervan concreet verwacht mag worden.
- De voorzitter reageert dat de politiek de sport in Nederland zeer serieus neemt en dat deze passage in het regeerakkoord dat bewijst. In de AV van mei 2018 zal hierop nader teruggekomen worden, hoe de gelden binnen de sport besteed kunnen worden.
- De heer Dielessen voegt toe dat vandaag het wetgevingsoverleg heeft plaatsgevonden. Hiervan heeft hij bij de opening verslag gedaan. Helder is dat er in de Tweede Kamer afspraken zijn gemaakt hoe de € 10 miljoen voor Topsport via de normale governance verdeeld gaat worden. Hiervoor wordt een plan gemaakt. Daarnaast is een debat gaande over de verdeling van € 10 miljoen voor de infrastructuur van de sport in Nederland (verenigingen en bonden). Het Sportakkoord zal hier een belangrijke rol in gaan spelen.
- De heer Van der Plas (Koninklijke Nederlandse Schietsport Associatie) verwijst naar een arrest van het Europese Hof in verband met de sport-vrijstelling van een bridgevereniging. Hij vraagt wat de consequenties zijn van dit arrest voor sportverenigingen.
- De heer Dielessen geeft aan dat hij dit in de opening al heeft genoemd: er zal € 241 miljoen gecompenseerd worden in verband met de btw-sportvrijstelling, waarvan € 88 miljoen ten goede zal komen aan de sportverenigingen en sportstichtingen. NOC*NSF zal hierover met de minister spreken over hoe dit zal plaatsvinden.
- De heer Van der Plas geeft aan vooral benieuwd te zijn naar de posities en eventueel juridische benoeming van sport: wanneer is iets een sport? Wat zijn de definities die gehanteerd worden in dit arrest en wanneer valt dus iets wel of niet onder de vrijstelling.

- De voorzitter geeft aan dat alle leden van NOC*NSF een sport uitoefenen en dat de leden dus vanzelfsprekend geholpen worden bij de uitwerking van deze btw-sportvrijstelling. Hij stelt voor hierover na de vergadering verder van gedachten te wisselen met de heer Van der Plas.
- De heer Arisz (Koninklijke Nederlandsche RoeiBond) geeft complimenten voor het Albert Heijn initiatief en het TeamNL@Work initiatief. Hij is het eens dat oud-sporters veel te bieden hebben voor de maatschappij. Met de hockeyers is erover gesproken om hier alumni voor in te zetten. Allemaal ervaringsdeskundigen die inmiddels een netwerk hebben opgebouwd tijdens het werken. Dit werkt buitengewoon goed. De heer Arisz deelt graag met anderen de ervaringen die hiermee zijn opgedaan.

8. Sluiting

- Voordat hij de vergadering sluit gaat de voorzitter in op het feit dat deze Algemene Vergadering de laatste AV is in aanwezigheid van de heer Theo Hoex, voorzitter van de Atletiekunie. De voorzitter prijst de inbreng van de heer Hoex, zowel voor de Atletiekunie als voor NOC*NSF. De heer Hoex heeft altijd een zeer actieve bijdrage geleverd aan en in deze Algemene Vergadering, maar ook aan informele platforms binnen NOC*NSF, zoals Ledenberaden en bijeenkomsten rond specifieke inhoudelijke dossiers. De voorzitter dankt de heer Hoex voor zijn inbreng en bijdragen in de vereniging NOC*NSF en in de Algemene Vergaderingen.
- Niets meer aan de orde zijnde, sluit de voorzitter vervolgens onder dankzegging voor een ieders inbreng de vergadering.



Notitie

Ter bespreking en besluitvorming

aan Algemene Vergadering NOC*NSF
van Bestuur NOC*NSF
betreft Plan van Aanpak aanbevelingen Commissie De Vries
datum 30 april 2018

Toelichting

Bijgaand treft u een aantal documenten ten aanzien van het Plan van Aanpak naar aanleiding van de aanbevelingen Commissie de Vries:

1. Plan van aanpak 'Tegengaan misbruik in de sport'
 - a. Bijlage 1: kamerbrief
 - b. Bijlage 2: stand van zaken implementatie aanbevelingen
2. Gevraagde besluiten aan de Algemene Vergadering van NOC*NSF
3. Aangepaste Blauwdruk tuchtrecht seksuele intimidatie in de sport

Voorliggende documenten zijn opgesteld in samenspraak met een aantal bonden in de hiervoor in het leven geroepen Taskforce. Het onderwerp is ook besproken tijdens het Ledenberaad van woensdag 4 april jl.

Notitie

Ter bespreking

aan Algemene Vergadering NOC*NSF
van Bestuur NOC*NSF
betreft Plan van Aanpak aanbevelingen Commissie De Vries
datum 30 april 2018

Notitie **1. Inleiding en samenvatting**

De commissie Seksuele Intimidatie en Misbruik in de sport, op 15 mei 2017 ingesteld door NOC*NSF heeft onder voorzitterschap van Klaas de Vries onderzoek gedaan naar seksuele intimidatie en seksueel misbruik in de sport. Op 12 december 2017 presenteerde de commissie haar rapport inclusief aanbevelingen om de intimidatie en het misbruik te bestrijden en te voorkomen.

De commissie beschrijft in het rapport dat eind 2016 een einde kwam aan een periode waarin naar de mening van de commissie de bestuurlijke aandacht voor seksuele intimidatie en misbruik in de sport te kort schoot. Dat is het moment waarop NOC*NSF besloot opdracht te geven voor dit onafhankelijke onderzoek. Daarbij gesteund door de minister van VWS die het onderzoek financieel gezien mede mogelijk heeft gemaakt.

De onafhankelijke onderzoekscommissie heeft in de ogen van haar opdrachtgever gedegen onderzoek gedaan. De commissie heeft haar bevindingen en conclusies helder weergegeven en bruikbare aanbevelingen opgeleverd. NOC*NSF hecht er aan de commissie hiervoor te danken en zeer veel respect uit te spreken voor de slachtoffers die hun ervaringen met de commissie hebben gedeeld om daarmee het onderzoek een goede fundering te geven.

NOC*NSF deelt de conclusies van de commissie en is met de aanbevelingen aan de slag gegaan. De sportkoepel dankt de minister van VWS die dit onderzoek mede mogelijk heeft gemaakt.

NOC*NSF is net als de commissie getroffen zijn door het immense leed dat slachtoffers van seksueel misbruik wordt aangedaan. Het is voor de slachtoffers bijzonder ingrijpend, in veel gevallen gaan zij daar jarenlang en soms wel hun hele leven onder gebukt.

Nu het rapport in december 2017 is uitgekomen, kan het gezien worden als een spiegel die een heldere kijk geeft op wat er binnen de sport aan seksueel misbruik en intimidatie plaatsvindt, hoe

de sport daar mee omgaat en op welke wijze geprobeerd wordt dit tegen te gaan. Deze inkijk van buitenaf geeft de sport de mogelijkheid om een aantal zaken anders en vooral beter te doen.

De commissie geeft aan dat seksuele intimidatie en misbruik een maatschappelijk probleem is waar de sport helaas geen uitzondering op vormt. Machts- en afhankelijkheidsrelaties komen overal in de samenleving voor, zegt de commissie, en helaas seksueel misbruik daarmee ook. De commissie maakt duidelijk dat de sport op zichzelf geen bijzondere kenmerken heeft, zoals de fysieke component, waardoor het verklaarbaar zou zijn dat seksuele intimidatie en misbruik juist in de sport voor zou komen.

De commissie heeft met haar rapport nog eens bevestigd dat seksuele intimidatie en misbruik in de sport helaas vaak voorkomt. Dat geeft des te meer redenen om dit met extra energie aan te pakken. De tijd lijkt er ook rijp voor, nu iedereen zich, mede dankzij de #METOO beweging meer en meer realiseert dat dit overal en dus ook in de eigen sportomgeving plaats kan vinden.

De commissie vindt dat de sportwereld zelf goed is toegerust om met regels, maatregelen en toezicht de bescherming te bieden waar sporters recht op hebben. Dat ziet NOC*NSF ook zo en deze waarneming van de commissie is voor de sport een welkome aansporing om alles te doen dat nodig is om seksueel misbruik in de sport zo veel mogelijk uit te bannen.

NOC*NSF is het eens met de prioriteitstelling van de commissie zelf, om (1) slachtoffers zo goed mogelijk te ondersteunen; (2) daadkrachtig en effectief tegen plegers op te treden en (3) te voorkomen dat er meer slachtoffers vallen.

Wat de bescherming van, en hulp aan slachtoffers betreft zijn op advies van de commissie met deskundige organisaties buiten de sport, zoals Slachtofferhulp Nederland en anderen gesprekken gevoerd om die hulp te versterken.

Het Vertrouwenspunt Sport wordt omgebouwd naar het Centrum Veilige Sport, een punt binnen de sport dat verenigingen, sportbonden en NOC*NSF in staat stelt om adequaat met meldingen om te gaan en daarnaast over kennis beschikt om sportbonden en verenigingen te adviseren over voorkomen en bestrijden van seksueel grensoverschrijdend gedrag. Daarbij wordt intensief samengewerkt met de leden van NOC*NSF, tuchtrechtspraak, politie en OM.

In combinatie met de invoering van de door de commissie voorgestelde meldplicht, die voor bestuurders wordt ingevoerd, kunnen deze maatregelen een belangrijke bijdrage leveren aan een effectieve aanpak van plegers van seksuele intimidatie en misbruik.

Op preventiegebied is vooral lokaal nog heel wat te winnen. Ook daarvoor biedt het rapport tal van mogelijkheden. De commissie geeft aan dat sportverenigingen verantwoordelijk zijn voor het creëren en handhaven van veilige sport en breekt in dit verband een lans voor nauwe lokale samenwerking met gemeenten en GGD-en.

De minister van VWS heeft inmiddels zijn reactie op het rapport van de commissie per brief aan de Tweede Kamer gezonden. Deze is in bijlage bij dit plan van aanpak gevoegd.

2. Gewenste situatie

In de gewenste situatie neemt iedere sportvereniging en sportbond maatregelen die de bewustwording bij de leden en de begeleiding creëren dat seksuele intimidatie en misbruik overal voor kan komen. Daardoor worden situaties van intimidatie of misbruik vroegtijdig onderkend en ondervangen. Bovendien wordt aan slachtoffers de sociale ruimte en veiligheid geboden om naar voren te stappen met hun verhaal.

De leden en het verenigingskader kennen wanneer nodig de weg naar de vereniging, de bond of het centrum Veilige Sport. Besturen zijn zich bewust van de meldplicht die zij hebben en handelen daar naar.

Ook besturen van verenigingen weten de bond of het centrum Veilige Sport te vinden voor advies of het doen van een melding. Alle betrokken/aangesloten meldpunten (inclusief VCP's) gebruiken hetzelfde case-management systeem. Bovendien werken zij mee aan het produceren van rapportages. Een melding wordt door bond/Veilige Sport gemonitord wat voortgang en opvolging betreft.

Vanuit de bond en/of centraal vanuit centrum Veilige Sport wordt de vereniging begeleid bij het nemen van stappen om de situatie te stoppen, het slachtoffer te beschermen, de mogelijke dader aan te pakken en toekomstige slachtoffers te voorkomen.

In geval van een vermoeden van een misdrijf of strafrechtelijke overtreding wordt in overleg met de bond dan wel met het Centrum Veilige Sport, contact gezocht met de politie. Desnoods (in eerste instantie) zonder de gegevens van het slachtoffer daarbij over te dragen.

In geval van een vermoeden van een tuchtrechtelijke overtreding vindt analoog aan bovenstaande contact plaats met het ISR of het tuchtcollege van de bond.

Aangifte (bij Politie of ISR/tuchtspraak) volgt door of met instemming van het slachtoffer, waarbij Politie en ISR/tuchtcollege met slachtoffer hebben gesproken over strafbaarheid en vervolgbaarheid (kansen voor opsporing en vervolging) en de hulpbehoefte.

Indien er gevaar voor (potentiële) slachtoffers dreigt wordt in samenspraak met politie een bestuurlijke (orde)maatregel genomen. Voor hulp en ondersteuning aan slachtoffers zijn GGD, huisartsen, wijkteams, Slachtofferhulp Nederland en de Centra voor Seksueel Geweld beschikbaar.

Het centrum Veilige Sport heeft in de toekomstige gewenste situatie met Politie, OM en ISR afspraken over het delen van informatie. Daarmee wordt het voor Politie, OM en ISR makkelijker om zaken tegen daders rond te krijgen, tegelijkertijd geeft dit de sport meer mogelijkheden om op te treden daar waar bestuurlijke (orde)maatregelen gewenst zijn.

Eens in de twee jaar wordt een prevalentie onderzoek gedaan waardoor bezien kan worden of de maatregelen effect hebben gesorteerd.

Stappenplan voor vereniging

Het moet voor een verenigingsbestuur helder zijn wat zij moet doen om seksueel grensoverschrijdend gedrag te voorkomen, evenals dat het helder moet zijn hoe er gehandeld moet worden wanneer er signalen zijn van seksueel grensoverschrijdend gedrag. Voor beide zullen uniforme en toegankelijke geformuleerde stappenplannen worden geformuleerd.

Het komt er op neer dat iedereen zijn verantwoordelijkheid kent en neemt.

Bij het voorkomen van grensoverschrijdend gedrag is het van belang de betrokkenheid van leden, ouders, coaches en trainers te vergroten. Het voorkomen van seksueel grensoverschrijdend gedrag moet in de "genen" van de sportverenigingen komen te zitten. Het komen van beleid naar daadwerkelijke gewenste gedrag is daar een belangrijke stap waarin goede en zich herhalende communicatie met deze groepen over dit onderwerp van belang is.

3. Proces opvolging aanbevelingen commissie de Vries

Direct na publicatie van het rapport is een proces ingericht om toe te werken naar een meerjarig plan van aanpak (inclusief begroting op hoofdlijnen) dat gepresenteerd zou worden aan de AV van 14 mei 2018. Ook is gekeken naar het invoeren van aanpassingen in onze huidige aanpak die al snel mogelijk zouden zijn.

Niet alle aanbevelingen komen uitvoerig aan de orde in dit plan van aanpak. In bijlage 1 bij dit plan van aanpak tref u aan welke aanbevelingen wij al hebben opgepakt en wat daar de laatste stand van zaken is. Wij zullen dit overzicht regelmatig actualiseren en publiceren.

De volgende stappen zijn min of meer gelijktijdig ondernomen:

- Gesprekken met experts over hoe aanbevelingen de Vries te implementeren in de sport
- Overleggen met belangrijke partners over implementatie aanbevelingen (o.a. Slachtofferhulp Nederland, Politie/OM, Nationaal Rapporteur Mensenhandel en seksueel geweld tegen kinderen, VWS, VSG, Stichting Augeo, Rutgers, NI actief en NPZ)
- Instellen Taskforce "Tegengaan Seksuele Intimidatie en Misbruik in de sport" vanuit de sport zelf om ontwikkeling Plan van Aanpak te toetsten.
- Aparte ambtelijke gesprekken met VWS over inhoud plan van aanpak en financiering
- Overige toetsing van plan van aanpak zoveel mogelijk via reguliere overleggen (ledenberaad bestuur en MT NOC*NSF)
- Quick wins uit plan van aanpak direct realiseren en communiceren

De bovengenoemde Taskforce bestaat uit volgende personen:

- Gerard Dielessen (Algemeen directeur NOC*NSF, voorzitter Taskforce)
- Guido Davio (Directeur Nevobo)
- Rosalie Tamminga (Manager Bestuurlijke Zaken/Compliance KNLTB)
- Mark van Berkum (Bestuurssecretaris KNVB)
- Jan Kossen (Directeur KNZB)
- Anne Loes Kokhuis (Manager Marketing & Sponsoring KNWU)
- Roel ten Boekel (Hoofd Sport en Marketing Nederlandse Ski Vereniging)
- Ary Hordijk (programmamanager Veilig Sportklimaat)
- Emiel Krijt (projectleider opvolging aanbevelingen commissie de Vries)

4. Plan van aanpak tegengaan misbruik in de sport

De aanbevelingen uit het rapport de Vries zijn langs zes lijnen opgebouwd. Deze vormen ook de kern van plan van aanpak:

- I. Over een meldplicht voor seksuele intimidatie en misbruik
- II. Over de regelgeving en het tuchtrecht
- III. Over de inrichting van het Centrum Veilige Sport (herijking Vertrouwenspunt Sport)
- IV. Over het op verenigingsniveau bevorderen van de betrokkenheid van leden en ouders
- V. Over onderzoek naar prevalentie van seksuele intimidatie
- VI. Over een veiliger Sportklimaat

I. Over een meldplicht voor seksuele intimidatie en misbruik

Het invoeren van een meldplicht voor bestuurders is een belangrijke aanbeveling uit het rapport van commissie de Vries. Het is een duidelijk signaal dat we niet tolereren dat dergelijk gedrag in de sport voorkomt en dat we het aanpakken. NOC*NSF heeft in samenspraak met sportbonden en met advies van hoogleraar sport en recht Marjan Olfers de blauwdruk tuchtrecht seksuele intimidatie aangepast. In de AV van 14 mei ligt een gewijzigde versie van de blauwdruk

tuchtrecht seksuele intimidatie voor waarin naast de meldplicht diverse andere wijzingen zijn doorgevoerd. Over de overige wijzigingen is meer informatie opgenomen in hoofdstuk II.

Naast de meldplicht voor bestuurders is een meldverantwoordelijkheid opgenomen voor leden. Op ieder lid, dat een redelijk vermoeden heeft dat sprake is van een overtreding van dit reglement, rust een verantwoordelijkheid hiervan melding te doen bij het bestuur van de vereniging, tenzij dit in redelijkheid in de gegeven omstandigheden niet van het desbetreffende lid verwacht mag worden. Om aan te geven wanneer men tot een melding kan over gaan en hoe dit kan zal een meldcode worden ontwikkeld. Voor medewerkers in de sport (medewerkers sportbonden, trainers, coaches en begeleiders) gaat NOC*NSF samen met de Taskforce en experts in gesprek via welke lijn (arbeidsrechtelijk of verenigingsrechtelijk) we voor hen een meldplicht en/of meldverantwoordelijkheid kunnen invoeren.

Het invoeren van de meldplicht en de meldverantwoordelijkheid in de tuchtreglementen is een belangrijke eerste stap. Het is daarnaast van groot belang om in de communicatie vanuit NOC*NSF en sportbonden en andere sportorganisaties het onderwerp meer bespreekbaar te maken en de meldingsbereidheid te vergroten. Hiertoe zullen NOC*NSF en sportbonden een communicatiecampagne initiëren richting de sportclubs, sporters en trainers en coaches. Daarnaast pleit NOC*NSF voor een grote landelijke campagne om de bespreekbaarheid van het onderwerp seksuele intimidatie en misbruik breed in de maatschappij te vergroten.

II. Over de regelgeving en het tuchtrecht

Binnen de sport is sprake van grensoverschrijdend gedrag zoals seksuele intimidatie. De meldingen variëren van o.a. verbale seksuele intimidatie, ongewenste aanrakingen, het versturen van seksueel getinte whatsapp berichten en voyeurisme tot aanranding, verkrachting en langdurig misbruik. Ongeveer een derde van de meldingen betreft deze laatste drie ernstige vormen van seksueel misbruik. Het aantal zaken dat uiteindelijk resulteert in een tuchtzaak of strafzaak blijft achter, zeker in vergelijking tot het aantal geregistreerde meldingen bij instanties. In de herziene blauwdruk staan de volgende verbeteringen om de keten van melding tot tuchtzaak te verbeteren:

- Een meldplicht voor bestuurslid
- Uniformering van het kunnen/mogen doen van aangifte
- Mogelijkheid voor aanklager van ISR of bond om op eigen initiatief een zaak te starten
- Verjaringstermijn verwijderd
- Maximering van sancties is verwijderd
- Affectieve relaties tussen begeleiders en sporters dienen te worden gemeld bij bestuur
- Anonieme melding is mogelijk om gevaarstelling te stoppen
- Gedragsregels voor sporters onderling toegevoegd

NOC*NSF legt de nieuwe versie van deze blauwdruk ter vaststelling voor in de Algemene Vergadering van 14 mei 2018.

Naast de aanpassingen in de regelgeving is ook afgesproken met het instituut voor Sportrechtspraak (ISR) dat zij vanaf heden alle tuchtrechtelijke uitspraken Seksuele Intimidatie altijd openbaar zal publiceren. Ook heeft ISR het voornemen een voorziening te treffen ten behoeve de proceskosten die samenhangen met aanbrengen van zaak, zodat niet langer meer een drempel vormt voor het slachtoffer om een zaak te starten.

NOC*NSF zal vanaf 2018 twee keer per jaar een overleg organiseren over tuchtreglement seksuele intimidatie, behandeling en opvolgingen van signalen en meldingen en de samenwerking hierbij met politie, Instituut voor Sportrechtspraak maar mogelijk ook nog andere

stakeholders. Hierbij zullen genoemde partijen en een afvaardiging van sportbonden worden uitgenodigd.

Een goede opvolging van signalen of meldingen is cruciaal. Het is belangrijk dat bij de verschillende organisaties waar signalen en meldingen komen in de basis dezelfde stappen worden genomen om deze op te volgen. Om dit te bereiken zal één basismodel worden ontwikkeld voor een stappenplan hoe te handelen bij een incident op gebied van seksueel grensoverschrijdend gedrag. Al bestaande modellen van de KNLTB en KNVB zullen hiervoor worden gebruikt. Ook is ISR bezig met een initiatief om te komen tot een eenvoudig model van melding tot tuchtuitspraak. Het is van belang deze te koppelen, te uniformeren en beter te ontsluiten. Naast een stappenplan zal ook een animatiefilm en/of infographic worden ontwikkeld om dit zo eenvoudig mogelijk weer te geven, zodat de informatie toegankelijk is.

Tot slot zal worden onderzocht welke verbeteringen er mogelijk zijn in het huidige register voor ontuchtplegers in de sport. Daarbij wordt ook onderzocht of er alternatieven beschikbaar zijn om ontuchtplegers in de sport eenvoudiger te registreren. NOC*NSF laat zich hierbij extern adviseren door Bureau Beke en zal zeker rekening houden met de aankomende verscherping van de privacy wetgeving.

III. Over de inrichting van het centrum Veilige Sport

De commissie de Vries beveelt aan een duidelijke scheiding te maken tussen het zijn van een meldpunt en het voeren van een persoonlijk vertrouwelijk adviesgesprek. NOC*NSF is begonnen met de herijking van het Vertrouwenspunt Sport en heeft hierover met diverse experts en sportbonden overgesproken. NOC*NSF wil naar een heldere en stevige ondersteuning structuur in de sport en hanteert daarbij een aantal uitgangspunten.

Voor ontvangen van signalen en een eerste opvolging, advies en ondersteuning op preventief beleid ligt eerste verantwoordelijkheid bij sportbonden en sportverenigingen. Daar waar het verenigingen en bonden dit niet lukt of waar melders die lagen liever overslaan kan gebruikt worden gemaakt van centrum Veilige Sport voor het voorkomen en bestrijden van seksueel grensoverschrijdend gedrag. Deze collectieve voorziening wordt vanuit NOC*NSF geboden. Tot slot dient de kennis die de afgelopen 20 jaar bij de hulplijn seksuele intimidatie en later het Vertrouwenspunt Sport is opgedaan zo goed mogelijk te worden geborgd. Dit zal worden meegenomen in de planvorming voor de omvorming. NOC*NSF heeft per april 2018 een projectleider aangesteld om het Vertrouwenspunt Sport om te vormen naar een centrum Veilige Sport.

Centrum Veilige Sport

Het doel van het centrum Veilige Sport is het bieden van mogelijkheden tot melding van misstanden ten aanzien van seksuele intimidatie en misbruik én uniforme en krachtige opvolging daarvan, dan wel het geven van advies hierover aan verenigingen en sportbonden.

De meldingen worden geregistreerd in een centraal casemanagementsysteem dat het mogelijk maakt om goed met ISR, de Politie, het OM en anderen te kunnen samenwerken. Zodoende kunnen ongewenste situaties snel worden gestopt, slachtoffers beschermd en daders aangepakt. Voor de veelal vertrouwelijke hulpverlening aan slachtoffers zal worden aangesloten bij meerdere organisaties die daartoe in het leven zijn geroepen en daar grote ervaring mee hebben zoals Centrum Seksueel Geweld, SHN, Perspectief Herstelbemiddeling en mogelijk nog anderen.

Ten behoeve van het door slachtoffers kunnen voeren van vertrouwelijk gesprekken om een situatie eerst door te kunnen spreken, zal NOC*NSF op de nieuwe website wijzen op diverse mogelijkheden die er zijn om een dergelijk vertrouwelijk gesprek te voeren, zoals bij de huisarts, maar ook Slachtofferhulp Nederland. Daarnaast bieden we ook nog de mogelijkheid te bellen

met een vertrouwenspersoon bij NOC*NSF. Een aantal sportbonden (KNLTB) hebben zelf ook vertrouwenspersonen waarmee gebeld kan worden.

Casemanagementsysteem

Een betere opvolging van signalen en meldingen in de sport over seksueel grensoverschrijdend gedrag is van groot belang om slachtoffers beter te kunnen helpen en daders beter te vervolgen. Bovendien zou daar een preventieve werking van uit kunnen gaan. De huidige registratie en monitoring van signalen en meldingen in de sport biedt onvoldoende overzicht en is onvoldoende transparant.

Binnen grote internationale bedrijven, maar ook in andere sectoren is de nodige ervaring met het werken met casemanagementsystemen om grensoverschrijdend gedrag te registreren, monitoren en te rapporteren. Met dergelijk systemen kan een melding of signaal van het moment dat het binnenkomt worden gevolgd tot het moment dat de melding is afgedaan in de zin van een gerechtelijk of tuchtrechtelijke afspraak en/of dat het slachtoffer adequate hulp heeft verkregen. Ook biedt het de mogelijkheid eenvoudig verslagen te generen die geanonimiseerd gepubliceerd kunnen worden door NOC*NSF of een sportbond.

NOC*NSF heeft gesproken met een bedrijf die dergelijke systemen levert gesproken of een dergelijk systeem ook voor de sport zou kunnen worden ontwikkeld en of deze ook goed door hen te gebruiken is. In het gesprek is de werking van systeem getoond en in de offerte is het volgende bevestigd:

- Registratie van melding tot en met uitspraak van tuchtrechter of strafrechter
- Mogelijk om onderscheid te maken tussen meldingen, registratie van vertrouwelijke gesprekken, en advies aan verenigingen
- Signaal registratie van lichte zaken met als doel samenhang in signalen te ontdekken
- Te gebruiken door aangesloten sportbonden, meldpunt, vertrouwenspersonen
- Alle sportbonden inzicht in hun eigen cases
- Mogelijkheid tot oproepen verslagen (sportspecifiek en overall)
- Mogelijkheid op centraal overzicht op kwaliteit registratie en opvolging
- Systeem kan casemanagers herinneren aan uitvoeren van bepaalde actie
- Systeem kan op maat gemaakt worden voor sport
- Trainingen om met casemanagementsysteem om te gaan
- Voldoet aan privacy wetgeving (GDPR certified)

In de AV van 14 mei wordt sportbonden gevraagd in te stemmen met het gebruik van een nog te ontwikkelen casemanagementsysteem. Dit casemanagementsysteem wordt ontwikkeld in samenwerking met sportbonden en het bedrijf dat deze systemen levert.

IV. Over het op verenigingsniveau bevorderen van de betrokkenheid van leden en ouders

Het rapport van de commissie de Vries bevat een uitstekend deelrapport "Het moet in de genen gaan zitten. Preventie van Seksueel grensoverschrijdend gedrag in de sport" van Marianne Cense en Iris Coehoorn die werkzaam zijn voor Rutgers. NOC*NSF heeft gesproken met Rutgers en hen gevraagd een offerte op te stellen om onder andere de volgende zaken te realiseren:

- Het ontwikkelen van een helder, visueel stappenplan voor besturen van verenigingen met daarin geïntegreerd de communicatie met trainers en coaches en leden/ouders.
- Het ontwikkelen van een tool voor het bespreekbaar maken van omgang / integriteit en grenzen met trainers/coaches en andere vrijwilligers, en met ouders en sporters.
- Uitzetten van bovenstaande tools, middels o.a. sociale media

Hierbij zal gebruik worden gemaakt van eerder ontwikkelde materialen. De uitdaging is om de informatie uiteindelijk te laten landen bij de bestuurders, ouders, trainers, leden en ouders. Om die reden zal in de ontwikkeling van de materialen en het plan om deze te verspreiden de doelgroep zelf nadrukkelijk worden betrokken evenals de sportbonden.

V. Over onderzoek naar prevalentie van seksuele intimidatie

Het is van belang de mate waarin seksueel grensoverschrijdend gedrag in de sport voorkomt te monitoren. NOC*NSF gaat tweejaarlijks prevalentieonderzoek over de gehele sport laten uitvoeren. Daarnaast wil NOC*NSF sport specifiek prevalentieonderzoek stimuleren, waarmee ook sport specifieke beleidsmaatregelen kunnen worden getroffen. De KNWU heeft hier afgelopen jaar, met steun van subsidie van VWS, goede ervaring mee op gedaan en we merken dat er ook meer sportbonden zijn die hier interesse in hebben. De ambitie is om dit bij meer sportbonden te laten plaatsvinden, waarbij publiek private financiering van het onderzoek het uitgangspunt is.

VI. Over een veiliger Sportklimaat

Mogelijkheden van de VOG-regeling

De commissie beveelt aan om criteria (checklist), al dan niet in de vorm van een keurmerk, te formuleren waaraan een vereniging zou moeten voldoen om veiligheid te creëren op de vereniging wat betreft het voorkomen van seksueel grensoverschrijdend gedrag. Hierover is in de Taskforce uitgebreid gesproken. De Taskforce vindt het een goed idee om een dergelijke checklist te ontwikkelen en mogelijk (deels) te koppelen aan deelname aan de gratis VOG-regeling voor sportverenigingen. Nu dienen verenigingen ook aan enkele zaken te voldoen om aan de VOG regeling te mogen deelnemen. Uitgangspunt is dat het geen enorme administratieve last wordt voor de vereniging, waardoor het risico bestaat dat deze afhaakt. Om die reden is ondersteuning aan de vereniging ook van belang.

Hierbij zal worden onderzocht of het mogelijk is dat verenigingen bij het gebruik maken van de VOG regeling een adviseur kunnen krijgen die de vereniging adviseert hoe hij zijn preventief beleid kan vorm geven. Een poule van experts dient hier voor te worden opgeleid. In ieder geval wordt de vereniging actief geattendeerd op het stappenplan voor preventief beleid, wat zal worden ontwikkeld. NOC*NSF zal in overleg met Ministerie van VWS en Ministerie van J & V onderzoeken of en hoe de criteria bij de VOG-regeling voor sportvereniging kunnen worden uitgebreid tot een checklist. Hierbij zal ook onderzocht worden of continue of screening op VOG's binnen de sport mogelijk is.

NOC*NSF pleit ervoor om de extra beschikbare middelen voor de VOG-regeling te besteden aan ondersteuning van verenigingen voor het vorm geven van preventief beleid. NOC*NSF roept daarnaast gemeenten op het gebruik van een VOG-regeling door sportverenigingen te koppelen aan subsidievoorwaarden, zodat het gebruik van de regeling wordt gestimuleerd. NOC*NSF heeft een dergelijk oproep ook gepositioneerd in de campagne voor de gemeenteraadsverkiezing van 2018 en zal hier aandacht voor blijven vragen. Tot slot roepen wij onze sportbonden op om het overleggen van een VOG te verplichten wanneer iemand een bondsopleiding tot trainer/coach wil volgen. Een aantal sportbonden doet dit al.

Thema seksueel grensoverschrijdend gedrag positioneren in voorlichting en opleidingen

Het is van belang dat de kennis en vaardigheden van trainers, coaches en bestuurders op het thema seksueel grensoverschrijdend gedrag maar ook andere integriteitsthema's omhoog gaan. Het onderwerp seksueel grensoverschrijdend gedrag evenals enkele andere integriteitsthema zal dan ook worden opgenomen in de kwalificatiestructuur sport. Hierdoor komt het onderwerp nadrukkelijker aan de orde in de basisopleiding van verenigingstrainers en niet meer als een mogelijkheid tot een bijscholingsmodule. NOC*NSF heeft sinds 2017 binnen haar mastercoachesprogramma een verplichte module voor ethiek ontwikkeld waarin dilemma's op

terrein van seksueel grensoverschrijdend gedrag ook aan de orde komen evenals doping en matchfixing. Naast de eigen opleidingen vanuit de sportbonden zal NOC*NSF ook het gesprek aangaan met diverse andere aanbieders van sportopleiding om ook daar het onderwerp seksueel grensoverschrijdend gedrag nadrukkelijker in het curriculum te krijgen.

Naast de trainers en coaches is het van belang de bestuurders voor te lichten. De module Sportief besturen die ontwikkeld is binnen het programma Veilig Sportklimaat (VSK) zal de komende jaren worden geactualiseerd en worden aangeboden aan gemeenten om in te zetten naar de sportverenigingen binnen de gemeente. Hier zal nadrukkelijker aandacht zijn voor seksueel grensoverschrijdend gedrag. In 2018 zijn er extra middelen vrij gemaakt uit VSK om 30 awarenessmeeting op clubs te organiseren (inclusief vervolgtrajecten) om het onderwerp seksueel grensoverschrijdend gedrag bespreekbaar te maken en preventief beleid te stimuleren. Trajectbegeleiders zullen worden opgeleid voor de begeleiding van verenigingen die, geïnspireerd door een awarenessbijeenkomst, aan de slag willen maar niet goed weten hoe te beginnen. Tot slot merken we dat door alle aandacht voor het onderwerp seksueel grensoverschrijdend gedrag een grote behoefte is aan de bestaande opleiding tot vertrouwenscontactpersoon. Vanuit VSK worden dit jaar extra middelen vrij gemaakt om meer trainers op te leiden om deze opleiding te kunnen geven. Gemeenten worden opgeroepen deze training af te nemen voor de sportverenigingen binnen hun gemeente. Veel gemeente pakken dit al op.

Naast een goede positionering van het onderwerp seksueel grensoverschrijdend gedrag in de bestaande opleidingen zullen de volgende opleidingsmaterialen worden ontwikkeld met behulp van middelen uit Veilig Sportklimaat en de beschikbare middelen uit de subsidie van VWS voor sport en integriteit:

- Ontwikkeling van e-learningmodule in 2018 gericht op het herkennen, resp. voorkómen van seksuele intimidatie (SI) en misbruik (gericht op trainers, coaches en teambegeleiders)
- Ontwikkeling van e-learning module(s) in 2019 voor bestuurders, trainers, coaches sportbonden/topclubs, sportverenigingen hoe om te gaan met dilemma's op terrein van integriteit (matchfixing, doping seksueel grensoverschrijdend gedrag)
- Ontwikkeling awarenessbijeenkomst bestuurders op thema seksueel grensoverschrijdend gedrag in 2018.

Samenwerking met OM en Politie

De sportsector werkt samen met de politie en het OM aan een betere samenwerking om seksueel grensoverschrijdend gedrag aan te pakken. In juni 2017 is een convenant gesloten op hoofdlijnen om deze samenwerking te verbeteren op de volgende onderwerpen:

1. Bijdragen aan de preventie
2. Zorg hebben voor de slachtoffers en andere betrokkenen
3. Voorkomen of verkleinen van maatschappelijke onrust
4. Delen en/of afstemmen van interventies, onderzoekshandelingen en maatregelen
5. Terugkoppelen van het verloop en afloop van casussen

NOC*NSF werkt momenteel in samenwerking met politie en OM een werkdocument uit waarin deze samenwerking nader wordt geconcretiseerd. Recent is een extern advies hierop ontwikkeld door Bureau Beke wat wij zullen bespreken met OM en Politie, maar ook met de Taskforce. Hiermee wordt een effectievere aanpak van ongewenst seksueel gedrag in en rondom de sport beoogd, specifiek in gevallen waarbij sprake is van een vermoeden van een strafbaar feit.

Rol van gemeente

De gemeente kan een belangrijke rol spelen in het aanjagen van de agendering en samenwerking op preventief beleid seksueel grensoverschrijdend gedrag op lokaal niveau. NOC*NSF pleit er samen met de Vereniging Sport en Gemeenten (VSG) voor om een brede aanjaagfunctie expliciet in het sportakkoord op te nemen en hier middelen voor vrij te maken. Deze aanjaagfunctie is niet alleen van belang voor het tegengaan van seksuele intimidatie en misbruik, maar gaat op voor meer thema's op terrein van preventieve beleid zoals alcohol, roken, tegengaan overgewicht etc. De aanjaagfunctie zou kunnen worden vormgegeven door een buurtsportcoach (in toekomst mogelijk clubcoach). Die coach zou het onderwerp preventief beleid grensoverschrijdend gedrag op de agenda moeten zetten bij de vereniging. De clubcoach is ook degene die externe expertise kan laten invliegen vanuit een poule van experts (dezelfde als die bij de VOG) die verenigingen kunnen adviseren op preventief beleid. Het invliegen van deze experts zou kunnen worden bekostigd met de extra middelen van het Sportakkoord in co-financiering met budget vanuit de gemeente.

De gemeente kan wanneer zij betrokken is bij de ontwikkeling en het herinrichten van accommodaties aandacht hebben voor de bescherming van sporters tegen ongewenst seksueel gedrag. In een aantal nieuwe accommodaties is de ruimte waarin wordt gesport transparant gemaakt door het aanbrengen van glazen wanden die vanuit 1 kant doorschijnend zijn. Hierdoor is voor een ieder zichtbaar wat er in de sportruimte gebeurt en is de 'pakkans' bij ernstig misbruik ook sterk vergroot. Aan de normcommissie sportaccommodaties is gevraagd om te beoordelen of dit aangepast zou kunnen worden in de huidige normen en op welke andere wijze dit kan worden gestimuleerd.

5. Financiering plan van aanpak

NOC*NSF is nog in gesprek met diverse organisaties en bedrijven die een deel van de werkzaamheden zullen uitvoeren. Daarnaast is NOC*NSF met VWS in gesprek over een extra financiële bijdrage die noodzakelijk is om het plan van aanpak uit te voeren. Op dit moment is het dan nog niet mogelijk om een volledig overzicht te geven van de exacte kosten en benodigde investering voor het uitvoeren van het plan van aanpak. Niettemin is NOC*NSF positief gestemd over de financiële mogelijkheden om dit plan van aanpak uit te kunnen voeren door de volgende ontwikkelingen:

- Aantal al lopende initiatieven in 2018 worden gefinancierd vanuit VSK (€160.000 beschikbaar)
- De actualisatie en communicatie van de interventies vanuit VSK (sportief besturen en sportief coachen) zal worden gefinancierd vanuit subsidie van het Ministerie van VWS voor sport en integriteit. Dit gaat ook op voor de e-learningmodule(s) voor bestuurders, trainers en coaches voor omgaan met dilemma's op gebied van integriteit (waaronder seksueel grensoverschrijdend gedrag (€160.000 vanaf 2019)
- Het Vertrouwenspunt Sport en proces van herijking kunnen worden gefinancierd vanuit de al gereserveerde bijdrage uit contributie en bestedingsplan (€310.000)
- Over de benodigde extra middelen voor realisatie plan van aanpak zijn we in gesprek met het Ministerie van VWS. In de beleidsreactie van de Minister toont hij zich bereid om de sport te ondersteunen bij de implementatie van het plan van aanpak.
- NOC*NSF stelt bij de behandeling van de jaarrekening 2017 de Algemene Vergadering voor €300.000 als winstbestemming te reserveren voor de realisatie van het plan van aanpak. Dit is opgenomen in rubriek 2.8 bij bestedingsplan 2019.
- Voor de huidige VOG regeling is er ongeveer €1,5 miljoen beschikbaar voor 100.000 gratis VOG aanvragen. De passage uit het Regeerakkoord roept op tot het uitbreiden van

de bestaande regeling 'Gratis VOG' voor alle vrijwilligers die werken binnen een afhankelijkheidssituatie. Hiervoor is vanaf 2018 structureel €7 miljoen per jaar beschikbaar. Naast een uitbreiding van de regeling zijn er ook middelen beschikbaar om verenigingen te ondersteunen in het integriteitsbeleid. Dit is ook bevestigd in de beleidsreactie van het Ministerie van VWS als reactie op het rapport van de commissie de Vries. (Bijgevoegd)

- Het kunnen inzetten van experts op lokaal niveau om verenigingen te adviseren op preventief beleid zou mogelijk kunnen worden bekostigd met de extra middelen van het Sportakkoord in co-financiering met budget vanuit de gemeente. Het is daarbij van belang om op korte termijn gesprekken te organiseren met de VSG en het Ministerie van VWS

6. **Planning**

NOC*NSF werkt samen met sportbonden en diverse andere betrokkenen continue aan de implementatie van de aanbevelingen van het plan van aanpak. De implementatie van de diverse aanbevelingen verloopt in verschillende snelheden en is onder andere afhankelijk van samenwerking met andere partners en beschikbaarheid van capaciteit en middelen. Om die reden is geen detailplanning opgenomen, maar besloten om met regelmaat een overzicht van de stand van zaken van de implementatie van de aanbevelingen te publiceren. Op de wat korte termijn zijn de volgende mijlpalen te onderscheiden:

- | | |
|---|--------------|
| • Aanpassing blauwdruk seksuele intimidatie: | 14 mei 2018 |
| • Principe besluit gebruik casemanagementsysteem: | 14 mei 2018 |
| • Reservering eigen bijdrage sport €300 K : | mei 2018 |
| • Verzoek tot ophoging subsidie VWS voor implementatie plan van aanpak: | mei 2018 |
| • Start vorm geven centrum veilige sport: | mei 2018 |
| • Uitvoering plan van aanpak: | continue |
| • Tussenrapportage stand van zaken implementatie aanbevelingen: | januari 2019 |

Ministerie van Volksgezondheid,
Welzijn en Sport

> Retouradres Postbus 20350 2500 EJ Den Haag

De Voorzitter van de Tweede Kamer
der Staten-Generaal
Postbus 20018
2500 EA DEN HAAG

Bezoekadres
Parnassusplein 5
2511 VX Den Haag
www.rijksoverheid.nl

Kenmerk
1276416-174626-S

Bijlage(n)
-

Uw brief

Datum 4 april 2018
Betreft Beleidsreactie op het rapport van commissie De Vries over
seksuele intimidatie en misbruik in de sport

*Correspondentie uitsluitend
richten aan het retouradres
met vermelding van de
datum en het kenmerk van
deze brief.*

Geachte voorzitter,

De onderzoekscommissie seksuele intimidatie en misbruik in de sport, onder leiding van Klaas de Vries, heeft op 12 december 2017 haar rapport gepubliceerd. In deze brief geef ik, mede namens de minister van Justitie en Veiligheid en de minister voor Rechtsbescherming, een reactie op het rapport en informeer ik u over de opvolging van de aanbevelingen uit het rapport. Aanleiding voor het onderzoek waren sporters die met hun verhaal naar buiten kwamen en daarmee de groeiende behoefte in de sport naar onafhankelijk onderzoek rondom dit onderwerp. Een onderwerp dat niet alleen in de sport actueel is, maar maatschappijbreed leeft zoals de huidige #metoo beweging laat zien. De sportsector heeft haar verantwoordelijkheid hierin genomen en, ondersteund door het ministerie van VWS, opdracht gegeven voor een onafhankelijk onderzoek naar de aard, omvang en aanpak van seksuele intimidatie en misbruik in de sport. Het rapport is te downloaden via:
www.nocnsf.nl/grensoverschrijdendgedrag/onderzoekscommissie-seksuele-intimidatie-en-misbruik-in-de-sport.

Ik vind het belangrijk dat iedereen onbezorgd en met plezier kan sporten en dat iedereen lol aan sport kan beleven. Een veilige en plezierige sportomgeving is daarvoor van groot belang. Jong en oud moeten kunnen deelnemen aan sport zonder angst voor intimidatie op welke manier dan ook. Seksuele intimidatie en misbruik horen niet thuis in de sport. Daarom moet seksuele intimidatie in de sport zoveel mogelijk voorkomen worden. Als het zich toch voordoet, moet dit adequaat worden aangepakt. Met het grote aantal aanbevelingen dat commissie De Vries heeft gedaan kunnen de hiervoor nodige verbeteringen worden aangebracht die aansluiten bij de ambitie van dit kabinet om steviger in te zetten op de aanpak van onder andere misbruik in de sport¹. Dit geldt primair voor de sportsector. Ook aan ons en aan andere partijen die bij de sportsector betrokken zijn, zijn aanbevelingen gedaan. Het totale palet aan aanbevelingen geeft goede handvatten voor de aanpak van seksuele intimidatie waarmee de sportsector slagvaardig aan de slag is gegaan.

¹ Regeerakkoord 2017 – 2021, "Vertrouwen in de toekomst", VVD, CDA, D66 en ChristenUnie, 2017: p.20

Opvolging aanbevelingen commissie De Vries

De sportsector voert al jaren beleid om grensoverschrijdend gedrag, waaronder seksuele intimidatie, te voorkomen en aan te pakken met ondersteuning van het ministerie van VWS. Toch laat het rapport van commissie De Vries zien dat er verbetering nodig is. NOC*NSF is daarom gestart met een taskforce "Tegengaan seksuele intimidatie en misbruik in de sport" met daarin vertegenwoordiging uit verschillende sportbonden. De taskforce werkt aan een plan van aanpak waarin de aanbevelingen uit het rapport van commissie De Vries opgevolgd worden. Het plan van aanpak zal medio mei 2018 tijdens de algemene vergadering van NOC*NSF naar verwachting worden vastgesteld en openbaar worden gemaakt. Hoewel het plan van aanpak nog vastgesteld moet worden zijn de contouren van het plan al duidelijk. De sportsector pakt alle aanbevelingen van commissie De Vries op. De aanbevelingen worden uitgewerkt in maatregelen op korte, middellange en lange termijn en maatregelen die nog nader onderzoek behoeven. Een groot aantal aanbevelingen wordt direct uitgevoerd, zoals: het extra opleiden van vertrouwenscontactpersonen, een e-learningmodule voor sportbegeleiders en voorlichtingsbijeenkomsten op sportverenigingen. Daarnaast worden bestaande werkzaamheden rondom preventie (zoals genoemd onder thema vier) doorgezet die de commissie in haar rapport als goed beschouwd. De sport gaat in vier geclusterde thema's aan de slag met de aanbevelingen.

1. Centrum voor Veilige Sport

Het huidige Vertrouwenspunt Sport trad op als vertrouwelijk adviseur en als meldpunt. Commissie De Vries beveelt aan deze taken te scheiden vanwege verwarring tussen beide functies. Daarom wordt op korte termijn toegewerkt aan het ombouwen van het Vertrouwenspunt Sport naar een Centrum voor Veilige Sport. Daarbij wordt het vertrouwelijk adviseren van slachtoffers los gekoppeld van het doen van een melding. Het Centrum voor Veilige Sport zal mogelijkheid bieden voor het melden van seksueel grensoverschrijdend gedrag en zal zorgen voor een meer uniforme en krachtige opvolging van meldingen. Er komt een casemanagementsysteem waarmee meldingen en de opvolging ervan goed geregistreerd en gemonitord kunnen worden. Daarnaast zal het Centrum voor Veilige Sport een belangrijke rol krijgen bij het ondersteunen en begeleiden van sportbonden en verenigingen. Bijvoorbeeld bij het opzetten van een effectief preventiebeleid maar ook bij het praktisch reageren op seksueel grensoverschrijdend gedrag. Wat mij betreft zal het Centrum voor Veilig Sport zich hierna ook breder gaan richten op het ondersteunen van de sportsector in het gehele integriteitsbeleid. Bij de omvorming van het Vertrouwenspunt Sport naar een Centrum voor Veilige Sport wordt ook meegenomen op welke wijze slachtoffers een vertrouwelijk gesprek kunnen voeren en hoe zij worden doorverwezen naar gespecialiseerde hulporganisaties. NOC*NSF heeft een projectleider aangesteld om deze omvorming nog dit kalenderjaar gestalte te geven.

2. Meldplicht en opvolging

Commissie De Vries laat zien dat het proces rondom het doen van meldingen van seksuele intimidatie en misbruik in de sport verbeterd moet worden. Het blijkt dat ondanks de verschillende mogelijkheden om seksuele intimidatie te melden, veel casussen niet gemeld worden. En dat meldingen niet altijd leiden tot effectieve vervolgstappen. De commissie beveelt daarom een meer verplichtend karakter aan voor het doen van meldingen. De sportsector gaat hiermee direct aan de slag

door het invoeren van een meldplicht. Dit houdt in dat als het bestuur van een sportvereniging seksueel misbruik vermoedt of vaststelt, zij verplicht is dit te melden aan de betreffende sportbond. De sportbond is verantwoordelijk voor verdere vervolgstappen passend bij de situatie. Uiteraard geldt dat daar waar sprake is van een strafbaar feit slachtoffers worden aangemoedigd om daarvan melding te doen bij de politie. Na een melding bij de politie voert de politie met een slachtoffer een informatief gesprek waarin het slachtoffer onder meer wordt geïnformeerd over de mogelijkheden van hulpverlening, het proces van aangifte en hun slachtofferrechten.

Kenmerk
1276416-174626-S

Om het proces van melden te verbeteren komt er een uniform stappenplan voor sportverenigingen over wat te doen bij het vermoeden van seksueel misbruik. Daarnaast wordt de verjaringstermijn uit het tuchtrecht gehaald, de wijze van melding doen geüniformeerd en de mogelijkheid geïntroduceerd dat een aanklager zelfstandig een zaak kan openen. Bovendien werkt de sportsector al enige tijd intensiever samen met partijen zoals de politie en het OM bij de vormgeving van de aanpak van seksueel misbruik in de sport. Belangrijke thema's zijn:

- preventie;
- zorg hebben voor de slachtoffers en andere betrokkenen;
- voorkomen of verkleinen van maatschappelijke onrust;
- delen en/of afstemmen van interventies, onderzoekshandelingen en maatregelen;
- terugkoppelen van het verloop en afloop van casussen.

Hiermee wordt een effectievere aanpak van ongewenst seksueel gedrag in en rondom de sport beoogd.

Naast de aanbeveling van commissie De Vries voor een meldplicht, wordt in het rapport ingegaan op een wettelijke verankering daarvan. Aan mij is gevraagd te onderzoeken of een wettelijk kader ondersteuning kan bieden bij het bevorderen van een veiliger sportklimaat. Naar voorbeeld van andere sectoren heb ik onderzocht of de wettelijke verankering en de verplichte meldingen die daar gebruikt worden, ook een meerwaarde zouden kunnen hebben voor de sport. De huidige structuur, inclusief de opvolging van de aanbevelingen, biedt voldoende mogelijkheden om de gesignaleerde problemen te bestrijden zodat het maken van nieuwe wet- of regelgeving niet opportuun is. De sportsector kan opvolging aan meldingen geven, namelijk via het sporttuchtrecht en het verenigingsrecht. Met het invoeren van de meldplicht heeft de sportsector goede handvatten om ongewenst seksueel gedrag in de sport aan te pakken. Bovendien is op basis van het Wetboek van Strafrecht onvrijwillige en ongelijkwaardige seksuele interactie strafbaar. Ook voor de sportsector geldt dat het wenselijk is dat slachtoffers van (strafbaar) onwenselijk seksueel gedrag zich melden bij de politie of Centra Seksueel Geweld.

3. Hulp aan slachtoffers en fonds voor proceskosten

Slachtoffers van seksueel misbruik hebben primair de behoefte aan erkenning en professionele hulp. Daarnaast is een goede procesbegeleiding van belang. Beide thema's kunnen verbeterd worden. De sportsector is momenteel in gesprek met Slachtofferhulp Nederland Centra Seksueel Geweld over het verbeteren van de hulp aan slachtoffers. Bovendien zal een fonds worden opgezet waaruit de proceskosten betaald kunnen worden zodat de kosten geen belemmering vormen voor slachtoffers om aangifte te doen.

4. Voorkomen van seksuele intimidatie

Het belang van preventie is evident. De sportsector voert daarom al jaren beleid om grensoverschrijdend gedrag, waaronder seksuele intimidatie, te voorkomen met ondersteuning van het ministerie van VWS. Een aantal maatregelen van het huidige beleid zal worden doorgezet en geïntensiveerd. Dit zijn bijvoorbeeld: het aanstellen en opleiden van vertrouwenscontactpersonen, het aanvragen van een gratis verklaring omtrent gedrag (VOG) voor vrijwilligers en het ter beschikking stellen van voorlichtingsmateriaal en scholing voor verenigingen. Daarnaast stelt commissie De Vries dat er ook op het vlak van preventie verbeteringen nodig zijn. Het beter toegankelijk maken van bestaand ondersteuningsmateriaal is reeds uitgevoerd en deze zal op korte termijn uitgebreid worden met materialen waar verenigingen behoefte aan hebben. Op de middellange termijn is de ambitie om het thema te integreren in de bestaande sportopleidingen waar dat nu nog niet het geval is. Naast de bestaande e-learningmodule voor trainers over het herkennen en voorkomen van grensoverschrijdend gedrag wordt nog een e-learningmodule ontwikkeld. Hierin worden bestuurders, trainers en coaches getraind om te gaan met situaties en dilemma's op het gebied van integriteit waaronder ook seksueel grensoverschrijdend gedrag. Tot slot wordt de zichtbaarheid van gedragsregels gestimuleerd op sportverenigingen.

Kenmerk
1276416-174626-S

Afhandeling zedenzaken door strafrechtketen

Seksueel misbruik is zeer ingrijpend voor slachtoffers. Vaak, zoals ook in de sport, zijn verdachten en slachtoffers van seksueel misbruik bekenden van elkaar. Dit kan het voor slachtoffers ingewikkeld maken om daarvan een melding te doen bij de politie. Uit recent onderzoek is gebleken dat de omgeving van het slachtoffer een positieve invloed kan hebben op de meldingsbereidheid van slachtoffers. De bevindingen inzake belemmerende en stimulerende factoren voor de meldingsbereidheid van slachtoffers geven aanleiding – zoals in de beleidsreactie op voornoemd onderzoek² is aangegeven – om in te zetten op betere voorlichting aan slachtoffers van zedenmisdrijven en hun omgeving. Recentelijk is door het ministerie van Justitie en Veiligheid overleg gevoerd met de landelijk coördinator van de Centra Seksueel Geweld over hoe slachtoffers van zedenmisdrijven en hun omgeving via gerichte voorlichting kunnen worden gestimuleerd om zich bij politie of hulpverlening te melden. De uitkomsten zullen worden meegenomen in een voorlichtingsplan waarover het ministerie ook nog nader zal spreken met de politie en slachtofferorganisaties zoals Slachtofferhulp Nederland. Het is belangrijk dat in de voorlichting wordt aangesloten bij de behoeften van slachtoffers, met het doel dat meer slachtoffers zich zullen gaan melden bij politie en hulpverlening.

Verder maakt de Commissie De Vries zich zorgen over de lange duur van procedures bij zedenzaken. Door Openbaar Ministerie (OM) en de politie is de afgelopen tijd veel geïnvesteerd in het verkorten van de doorlooptijden. In bijna 80% van de gevallen is de doorlooptijd van het politie-deel van het proces aanzienlijk teruggedrongen naar maximaal 6 maanden na de aangifte. Dit is een forse verbetering ten opzichte van vijf jaar geleden, toen deze termijn gemiddeld anderhalf jaar per zaak bedroeg. Het streven is om de periode vanaf het moment dat het dossier bij het OM is ingestuurd en de zitting, ook maximaal 6 maanden te laten duren. De minister voor Rechtsbescherming heeft het OM middelen verstrekt om in het komende jaar te onderzoeken welke factoren het proces – met name de beoordeling van zedenzaken en zittingsvoorbereiding - negatief beïnvloeden en

² Kamerstuknummer 33 552, nr. 33

hoe die inwerken op de doorlooptijd. Het onderzoek moet tevens inzicht geven in de afhankelijkheden van beslissingen van de gehele strafrechtketen. Vervolgens zullen oplossingsrichtingen worden geformuleerd om te komen tot minder lange doorlooptijden. Dit onderzoek is naar verwachting volgend jaar gereed.

Kenmerk
1276416-174626-S

Interdepartementale samenwerking

Aan verschillende departementen is gevraagd om intensiever samen te werken op dit onderwerp. Ook deze aanbeveling neem ik ter harte. Het onderzoek en de aanbevelingen van commissie De Vries heb ik actief met andere departementen gedeeld en dit heeft reeds geleid tot meerdere interdepartementale overleggen. Momenteel wordt er samengewerkt als het gaat om de Regeling Gratis Verklaring Omtrent Gedrag (VOG). Daarnaast zie ik mogelijkheden om relevante kennis, instrumenten en goede voorbeelden actief te delen tussen departementen. Een onderzoek naar de versterking van de positie van vertrouwenspersonen, dat momenteel door het ministerie van SZW wordt uitgevoerd en waarover de Kamer voor de zomer geïnformeerd zal worden, is een voorbeeld van kennisontwikkeling waar ook andere ministeries baat bij kunnen hebben. Ik zal de actieve uitwisseling van kennis en initiatieven in de toekomst voortzetten om samen met collega's te werken aan een veilige omgeving.

Motie van de leden Westerveld en Dijkema over VOG's

Tijdens het Wetgevingsoverleg Sport op 20 november 2017 is een motie ingediend door de leden Westerveld (GL) en Dijkema (PvdA) over de VOG voor trainers, coaches en sportbestuurders.³ De motie vraagt om met sportverenigingen in gesprek te gaan over de VOG en het gebruik hiervan te vergroten. Dit wordt gedaan als onderdeel van het Actieplan "Naar een Veilig Sportklimaat". De Regeling Gratis VOG is bedoeld voor vrijwilligersorganisaties waaronder sportverenigingen. Met als doel om meer bewustwording te creëren over de potentiële risico's op grensoverschrijdend gedrag die samenhangen met de inzet van vrijwilligers. Daarnaast beoogt de Regeling te bevorderen dat verenigingen integriteitsbeleid ontwikkelen. De meeste vrijwilligers in de sport komen in aanmerking voor de Regeling Gratis VOG. Het stimuleren van het gebruik van de Regeling is onderdeel van lopend beleid.⁴ Zo is het totaal aangevraagde VOG's voor vrijwilligers in de sport gegroeid van 76.731 in 2016 naar 98.361 in 2017.⁵ Deze aanpak wordt verder doorgezet en geïntensiveerd en past ook in het plan van aanpak van NOC*NSF omtrent de opvolging van de aanbevelingen van commissie De Vries. Daarnaast werken het ministerie van JenV en VWS op dit moment aan het vormgeven van een in het Regeerakkoord aangekondigde uitbreiding van de Regeling Gratis VOG.⁶ Als onderdeel van deze Regeling zal eveneens worden ingezet op het ondersteunen van vrijwilligersorganisaties bij het vormgeven van breder integriteitsbeleid. De Tweede Kamer wordt voor de zomer nader geïnformeerd over de wijze waarop de nieuwe Regeling Gratis VOG wordt vormgegeven.

³ Kamerstuknummer 34775-XVI-19

⁴ Actieplan "Naar een Veilig Sportklimaat"

⁵ Kamerstuknummer 30 234-168

⁶ Regeerakkoord 2017 – 2021, "Vertrouwen in de toekomst", VVD, CDA, D66 en ChristenUnie, 2017: p.16

Vervolg

Ik vind het een goede zaak dat de sportsector de opvolging van de commissie De Vries voortvarend oppakt en dat alle aanbevelingen in beginsel opgevolgd worden. Ik volg het proces van de taskforce en de totstandkoming en implementatie van het plan van aanpak waarbij de sportsector primair verantwoordelijk is. Omdat de aanpak van seksuele intimidatie blijvend aandacht behoeft ondersteun ik de sportsector bij de aanpak van seksuele intimidatie als onderdeel van het Actieplan "Naar een Veilig Sportklimaat". En ben ik bereid de sportsector financieel te ondersteunen bij de uitvoering van het plan van aanpak.

Kenmerk
1276416-174626-S

Hoogachtend,

de minister voor Medische Zorg
en Sport,

Bruno Bruins

Stand van zaken implementatie aanbevelingen rapport onderzoekscommissie de Vries over seksuele intimidatie en misbruik in de sport

Voor NOC*NSF, sportbonden en sportverenigingen

	<u><i>I Over een meldplicht voor seksuele intimidatie en misbruik</i></u>	<i>Aanvullingen op aanbevelingen vanuit rapport</i>	<i>Visie op aanbeveling</i>	<i>Status implementatie</i>
1.	Maak ondubbelzinnig duidelijk dat in de sport seksuele intimidatie en misbruik niet worden getolereerd	Stimuleren van zichtbaarheid van gedragsregels bij binnenkomst van de sportaccommodatie (naar voorbeeld KNLTB borden en website).	Dit kan binnen de diverse sport op eingen sportspecifieke manier worden ingevuld. Niettemin is het overkoepelend van belang bij het grote de bewustwording te vergroten op dit onderwerp en slachtoffers te stimuleren naar voren te treden. Een landelijke campagne is hierbij van belang.	Het is van groot belang om in de communicatie vanuit NOC*NSF en sportbonden en andere sportorganisaties duidelijk te maken dat in de sport seksuele intimidaties niet worden getolereerd. Met het invoeren van een meldplicht en een meldverantwoordelijkheid in de gewijzigde blauwdruk tuchtrecht seksuele intimidatie zet de sport hiermee een belangrijke eerste stap. Daarnaast is het van belang het onderwerp meer bespreekbaar te maken en de meldingsbereidheid te vergroten. Hiertoe zullen NOC*NSF en sportbonden een communicatiecampagne initiëren richting de sportclubs, sporters en trainers en coaches. NOC*NSF heeft 2 sportbonden uitgedaagd met een opzet voor een sportspecifieke campagne te komen. Daarnaast pleit NOC*NSF voor een grote landelijke campagne om de bespreekbaarheid van het onderwerp seksuele intimidatie en misbruik breed in de maatschappij te vergroten. Inzet op sportbrede campagne om onderwerp op de kaart te zetten (onderdeel postion paper NOC*NSF ronde tafel). Tot slot staat NOC*NSF in nauw contact met de Stichting de Stille Verbroken van Renald Majoor. Wij onderzoeken de mogelijkheid hoe Renald met zijn stichting bij kan dragen aan het meer bespreekbaar maken van dit onderwerp en de meldingsbereidheid te vergroten.
2.	Neem elke melding daarvan serieus en handel deze zorgvuldig af.			Een goede opvolging van signalen of meldingen is cruciaal. Het is belangrijk dat bij de verschillende organisaties waar signalen en meldingen komen in de basis dezelfde stappen worden genomen om deze op te volgen. Om dit te bereiken zal één basismodel worden ontwikkeld voor een stappenplan hoe te handelen bij een incident op gebied van seksueel grensoverschrijdend gedrag. Al bestaande modellen van de KNLTB en KNVB zullen hiervoor worden gebruikt. Ook is ISR bezig met een initiatief om te komen tot eenvoudig model van melding tot tuchtuitspraak. Het is van belang deze te koppelen, te uniformeren en beter te ontsluiten. Naast een stappenplan zal ook een animatiefilm en/of infographic worden ontwikkeld om dit zo eenvoudig mogelijk weer te geven, zodat de informatie toegankelijk is.
3.	Zorg dat alle betrokkenen bij de sport eenvoudig kennis kunnen nemen van de geldende gedragsregels	Stimuleren van zichtbaarheid van gedragsregels bij binnenkomst van de sportaccommodatie (naar voorbeeld KNLTB borden en website).		De gedragsregels voor trainers en coaches zullen worden geagendeerd in de opleidingen voor trainers en coaches. De communicatie van de gedragsregels voor sporters is opgenomen in de offere aan Rutgers (zie aanbeveling 1 van IV)
4.	Stel verplicht dat leden die kennis krijgen van een geval van seksuele intimidatie of misbruik, dit meteen melden bij het bestuur van de vereniging.			Er is een meldverantwoordelijkheid opgenomen voor leden in de gewijzigde blauwdruk tuchtrecht seksuele intimidatie, welke geagendeerd staat in de AV van 14 mei
5.	Het bestuur van een sportvereniging moet gevallen afhandelen die niet onder het tucht- en strafrecht vallen, eventueel in overleg met het bondsbestuur.		Bij Seksuele Intimidatie of misbruik is het altijd tuchtrecht of ordemaatregel en dus de bond. Maar bij ander grensoverschrijdend gedrag zoals pesten moet afhankelijk van ernst vereniging het zelf oppakken.	Onderzoeken of bestuurders van verenigingen behoefte hebben aan modellen of best practices om hier mee om te gaan. Zo ja dan zullen deze ontwikkeld moeten worden
6.	Als een bestuur van een sportvereniging kennisneemt van gepleegde tucht- of strafrechtelijke vergrijpen, is het verplicht dit te melden bij het bondsbestuur en – na overleg daarmee – handelend op te treden tegen de verdachte met een ordemaatregel of sanctie.			Er is een meldplicht opgenomen voor bestuurders in de gewijzigde blauwdruk tuchtrecht seksuele intimidatie, welke geagendeerd staat in de AV van 14 mei. Om aan te geven wanneer men tot een melding kan over gaan en hoe dit kan zal een meldcode worden ontwikkeld. Voor medewerkers in de sport in de sport (medewerkers sportbonden, trainers, coaches en begeleiders) gaat NOC*NSF samen met de Taskforce en experts in gesprek via welke lijn (arbeidsrechtelijk of verenigingsrechtelijk) we een meldplicht en/of meldverantwoordelijkheid het beste kunnen inregelen.
7.	Als het bestuur van een sportbond kennisneemt van gepleegde tuchtrechtelijke vergrijpen, stelt het een onderzoekscommissie in. Als die vaststelt dat het aannemelijk is dat het vergrijp inderdaad heeft plaatsgevonden, maakt het bestuur de zaak aanhangig bij de tuchtrechter.			Faciliteiten zijn al aanwezig bij groot aantal sportbonden en ISR. NOC*NSF heeft samen met ISR in 2016 initiatief genomen om onderzoekscommissie en poule van aanklagers in te richten bij het ISR waarvan sportbonden gebruik kunnen maken. Mede naar aanleiding van de aandacht door het rapport van commissie de Vries zijn er 8 onderzoeken gestart in 2017. Meer uniformiteit in procedure, centrale registratie (volgen zaak) en verslaglegging noodzakelijk. Offerte voor casemanagementsysteem in de sport verkregen. In de AV van 14 mei ligt besluit voor om een casemanagementsysteem te ontwikkelen en hier allen mee te gaan werken.
8.	Als het bestuur van een sportbond kennisneemt van gepleegde strafrechtelijke vergrijpen, meldt het die bij de politie en volgt het bovendien de procedure die hierboven voor tuchtrechtelijke vergrijpen is beschreven.		Het is van belang hierbij te communiceren voor welke type vergrijpen men contact opneemt met de politie.	Dit zal worden opgenomen in het stappenplan hoe te handelen bij een incident.

9.	<p>Het is een verantwoordelijkheid van besturen van sportbonden en verenigingen om te zorgen dat slachtoffers op emotioneel, praktisch en juridisch gebied worden bijgestaan. Zorg voor een goede samenwerking met Slachtofferhulp Nederland.</p>	<p>Het is vooral een verantwoordelijkheid hierin te faciliteren. Veelal zullen andere gespecialiseerde partijen hier een rol in kunnen spelen waar de sport naar door kan verwijzen.</p>	<p>Gesprek met SHN heeft plaatsgevonden. SHN bereidwillig een rol te nemen in hulp aan slachtoffer SI en misbruik. Naast Slachtofferhulp zijn er meer partijen zoals centra voor seksueel geweld die ondersteuning kunnen bieden. Afspraak met landelijk coördinator cenrra seksueel geweld wordt gemaakt. Daarnaast staat overleg gepland met Stichting perspectief herstelbemiddeling. Doel is met al deze partijen afspraken te maken over doorverwijzingen van slachtoffers naar adequate hulp.</p>
----	---	--	---

	<i>II Over de regelgeving en het tuchtrecht</i>	<i>Aanvullingen op aanbevelingen vanuit rapport</i>	<i>Visie op aanbeveling</i>	<i>Status implementatie</i>
1.	<p>Verricht een permanente inspanning om gedragscodes, gedragsregels en het tuchtrecht in de sport met betrekking tot seksuele intimidatie en misbruik te uniformeren.</p>	<p>Zorgen dat begeleiders ook onder tuchtrecht sportbond vallen. Mogelijkheden voor het vergroten van reikwijdte van tuchtreglementen uitwerken en ter beschikking stellen aan sportbonden. Overwegen reikwijdte tuchtrechtreglement SI op te nemen in Minimale Kwaliteitseisen NOC*NSF</p>		<p>Offerte van Olfers verkregen voor ontwikkelen voorstellen. Gedragsregel in blauwdruk tuchtrecht seksuele intimidatie zijn gewijzigd. De gedragscodes dienen nog te worden geuniformeerd.</p>
2.	<p>Uniformeer de mogelijkheid om aangifte te doen en regel dat aanklagers zelfstandig een zaak kunnen openen.</p>	<p>Niet elke sportbond werkt met aanklagers, enkele sportbonden zoals KNHB werken niet met aanklagers, maar met commissie die onderzoekt. Dit systeem werkt voor die sportbonden en het is niet wenselijk dat verplicht te veranderen naar aanklagers. Het is wel de intentie dat dergelijke organen ook zelfstandig onderzoek zouden kunnen openen, zonder dat hiertoe opdracht hoeft te worden gegeven door bestuur van de bond. Het is aan deze sportbonden zelf om deze bevoegdheid in te richten. NOC*NSF zal hen hier wel toe oproepen. Voor de bij ISR aangesloten sportbonden die al grotendeels de aanklager in hun reglementen hebben staan zal worden voorgesteld deze bevoegdheid (om zelfstandig zaak te openen) toe te voegen.</p>		<p>De mogelijkheid tot het doen van aangifte is geuniformeerd in de gewijzigde blauwdruk tuchtrecht seksuele intimidatie, welke geagendeerd staat in de AV van 14 mei. In de blauwdruk is rekening gehouden met het feit dat sommige sportbonden met andere organen werken dan een aanklager.</p>
3.	<p>Bevorder dat tuchtrechtelijke uitspraken altijd (geanonimiseerd) openbaar worden gemaakt.</p>			<p>Is afgesproken met ISR en hebben zij opgenomen in hun jaarplan 2018</p>
4.	<p>Regel dat proceskosten die samenhangen met het aanbrengen van een als aangifewaardig beoordeelde zaak, niet door de aanbrenner maar door de sportbond worden vergoed, bijvoorbeeld uit een fonds of uit een voorziening.</p>			<p>ISR heeft in kaart gebracht wat de kosten hiervan jaarlijks ongeveer zullen bedragen. ISR zal het creëren van deze voorziening meenemen in de gesprekken over subsidie vanuit VWS naar het ISR.</p>
5.	<p>Bied slachtoffers die pas na geruime tijd melding willen doen, daartoe de gelegenheid en schrap verjaringstermijnen die daarvoor in tuchtreglementen een belemmering zijn.</p>			<p>De verjaringstermijnen zijn verwijderd in de gewijzigde blauwdruk tuchtrecht seksuele intimidatie, welke geagendeerd staat in de AV van 14 mei</p>
6.	<p>Hanteer voor registratie van tuchtrechtelijke veroordelingen een langere termijn dan de lengte van de periode waarin een tuchtrechtelijke sanctie van kracht is.</p>	<p>Onderzoeken hoe registratie van ontuchtplegers (zwarte lijst) verbeteren? Uitgangspunten: eenvoudiger mensen toe te voegen op lijst, toegankelijk systeem sportverenigingen, lagere kosten, voldoet aan privacy wetgeving, mogelijkheden koppeling zwarte lijsten andere branches.</p>		<p>Hierover gesproken met Scouting Nederland waar meer dan 80 mensen op een interne zwarte lijst staan die gekoppeld is met de ledenadministratie. Mensen met een strafrechtelijk verordening komen hier automatisch op wanneer dit beked is bij Scouting. Een strafrechtelijke verordening in een zeden is namelijk niet verenigbaar met het lid zijn bij Scouting. Daarnaast staan mensen met een ordemaatregel ook op deze lijst. Een efficiënt en effectief systeem. Het is noodzakelijk uit te zoeken in hoeverre een dergelijk systeem ook in te voeren is in de sport, gezien we daar te maken hebben met meerdere sportbonden en meerdere ledenadministraties. De wetgeving op terrein van privacy vormt daar mogelijkwerijs een belemmering. NOC*NSF heeft externe advies gevraagd van Bureau Beke en Marjan Olfers om te onderzoeken welke mogelijkheden er zijn voor betere systemen. Een eerste advies is opgeleverd en zal op korte termijn worden besproken met de opstellers, Taskforce, maar ook met politie en OM.</p>
7.	<p>Regel dat het opzeggen van het lidmaatschap van een sportbond niet kan leiden tot tuchtrechtelijke strafeloosheid.</p>	<p>Als het feit tijdens het lidmaatschap is gepleegd valt het wel onder tuchtrecht. Een tuchtzaak kan dan worden gevoerd, maar medewerking van een dader is dan moeilijk afdwingbaar. Niettemin kan een mogelijk straf wel leiden tot toevoeging aan de registratielijst. Ook kan een opgelegde schorsing weer ingaan als de persoon weer lid wil worden.</p>		<p>Geen extra maatregelen op noodzakelijk. Nog wel checken met de commissie of zij dezelfde visie op dit punt hebben of dat wij iets over het hoofd zien.</p>
8.	<p>Open de mogelijkheid om tegen een pleger die inmiddels van sportbond is gewisseld, via zijn nieuwe bond aangifte te doen in het kader van de tuchtrechtspraak.</p>	<p>Het is de vraag of dit noodzakelijk en wenselijk is gezien de persoon via het tuchtrecht van zijn oude sportbond vervolgbaar is. Immers het vergrijp heeft plaats gevonden in de periode dat hij/zij daar lid was.</p>		<p>Geen extra maatregelen op noodzakelijk. Nog wel checken met de commissie of zij dezelfde visie op dit punt hebben of dat wij iets over het hoofd zien.</p>
9.	<p>Zorg voor ruimere financiële ondersteuning van het Instituut Sportrechtspraak.</p>			<p>ISR heeft dit al meegenomen in aanvraag VWS</p>

10.	Overleg periodiek over de wijze waarop tuchtreglementen zijn ingericht en over de wijze van behandeling van bij de verschillende bonden gedane meldingen. Bespreek in dit overleg het jaarlijkse rapport van de Auditcommissie Seksuele Intimidatie.	Dit periodiek overleg van sportbonden mogelijk verbreden met politie en OM, zodat breder geëvalueerd kan worden hoe cassussen zijn opgevolgd en wat er mogelijke te verbeteren is. Brede bijeenkomst gehad in januari gehad dit jaar. Voorstel om dit 2 maal per te doen. Organisatie door NOC*NSF.	Periodiek overleg zal worden ingepland
-----	--	---	--

	<u>III Over de herijking van het Vertrouwenspunt Sport</u>	<u>Aanvullingen op aanbevelingen vanuit rapport</u>	<u>Visie op aanbeveling</u>	<u>Status implementatie</u>
1.	Maak bij het Vertrouwenspunt Sport een eind aan de verwarring tussen de functie van vertrouwelijk adviseur en die van meldpunt.			In het plan van aanpak is een nieuw model geschetst waarin een duidelijke scheiding is opgenomen tussen de rol en functie van een vertrouwenspersoon en het zijn van een meldpunt.
2.	Transformeer het Vertrouwenspunt Sport naar een Centrum voor Veilige Sport, dat zich actief richt op het preventiebeleid en de implementatie daarvan en dat als beleids- en kenniscentrum een adviserende, ondersteunende en activerende rol speelt voor NOC*NSF en de sportbonden.		Onderzoeken en afspraken maken over hoe we omgaan met andere vormen van grensoverschrijdend gedrag (discriminatie, pesten etc.), doping en matchfixing die nu binnen (kunnen) komen bij Vertrouwenspunt Sport. Hier specifiek ook aandacht voor die gedragingen die een opmaat kunnen zijn voor seksueel grensoverschrijdend gedrag.	In het plan van aanpak is de omvorming van vertrouwenspunt sport naar een centrum veilige sport beschreven. Alle benoemde rollen en functies zullen daar worden ingevuld t.a.v. seksueel grensoverschrijdend gedrag. Uitgangspunt daarbij is wel dat de sportbond zelf een eerste verantwoordelijkheid draagt wanneer zij hiertoe in staat is. In april is een projectleider ingesteld om deze omvorming te realiseren.
3.	Laat de expertise en activiteiten van dit Centrum zich uitstrekken tot alle onderdelen die thans door het actieplan 'Naar een veiliger sportklimaat' worden bestreken.		In eerste instantie zal het centrum veilige sport zich concentreren op seksueel grensoverschrijdend gedrag. In de afronding van project Veilig Sportklimaat zal in overleg met sportbonden worden bepaald of elementen uit VSK in dit punt dienen te worden ondergebracht of niet.	Te bespreken op een later moment in 2018
4.	Stel dit Centrum onder verantwoordelijkheid van de algemeen directeur/bestuurder van NOC*NSF in en laat deze daarover rapporteren aan de Algemene Ledenvergadering.			

	<u>IV Over het op vereni(n)sniveau bevorderen van betrokkenheid van leden en ouders</u>	<u>Aanvullingen op aanbevelingen vanuit rapport</u>	<u>Visie op aanbeveling</u>	<u>Status implementatie</u>
1.	Vergroot de betrokkenheid van leden en ouders door hen regelmatig te informeren – bijvoorbeeld op bijeenkomsten of per e-mail – over wat de vereniging probeert te realiseren en wat daarbij van hen verwacht wordt.		Betrokkenheid vergroten is van belang. De belangrijkste vraag is wel op welke wijze dit het beste kan.	NOC*NSF heeft gesproken met Rutgers en een offerte verkregen om onder andere de volgende zaken te realiseren: • Het ontwikkelen van een helder, visueel stappenplan voor besturen van verenigingen met daarin geïntegreerd de communicatie met trainers en coaches en leden/ouders. • Het ontwikkelen van een tool voor het bespreekbaar maken van omgang / integriteit en grenzen met trainers/coaches en andere vrijwilligers, en met ouders en sporters. • Uitzetten van bovenstaande tools, middels o.a. sociale media
2.	Betrek ouders bij het formuleren van gedragsregels.			Zie bovenstaand
3.	Bespaar leden en ouders moeizame en tijdrovende zoekexpedities op internet naar essentiële of nuttige informatie en stuur die informatie proactief zelf met enige regelmaat per gestandaardiseerde e-mail aan hen toe.		Onderzoek op welke wijze informatie het beste kan worden overgebracht.	zie 1 van IV
4.	Zorg dat in kantines en kleedruimtes altijd informatie hangt over de vrouwenscontactpersoon. Zet deze informatie ook standaard op de website en in het bonds- of verenigingsblad.			zie 1 van IV, maar ook 1 van I t.a.v. campagne vergroten bespreekbaarheid en meldingsbereidheid

	<u>V Over onderzoek naar prevalentie van seksuele intimidatie en misbruik en naar de beleving van sporters en andere betrokkenen</u>	<u>Aanvullingen op aanbevelingen vanuit rapport</u>	<u>Visie op aanbeveling</u>	<u>Status implementatie</u>
1.	Laat periodiek een onderzoek instellen naar prevalentie van seksuele intimidatie en misbruik in de sport. Draag daarbij zorg voor een vraagstelling die is afgestemd op onderzoek in andere landen en die bij een vervolgonderzoek consequent kan worden herhaald. Besteed in dit onderzoek ook aandacht aan de ernst van de verschillende vormen van seksuele intimidatie en misbruik, met inbegrip van nieuwe vormen zoals sextortion, en aan sportspecifieke aspecten hiervan in de verschillende takken van sport.	Onderzoeken of naast een landelijk periodiek onderzoek, prevalentieonderzoek op specifieke sporten wenselijk en haalbaar is. Gedachte is dat onderzoek in specifieke sport mogelijk inzicht in diepe inzichten biedt die nuttig zijn voor specifieke maatregelen in die sport (bij verschillende sporten vormen verschillende vormen van ongewenst gedrag zoals bijvoorbeeld pesten een opmaat tot SI). In samenwerking met wetenschappelijke experts onderzoeken of via het Erasmus + programma van de Europese Commissie het mogelijk prevalentie onderzoek naar seksueel grensoverschrijdend gedrag in diverse landen in EU uit te voeren.		Offerte verkregen voor uitvoeren landelijk prevalentieonderzoek. Kosten 60k. Anton van Wijk en Marjan Olfers gesproken over specifiek onderzoek bij sport. Het onderzoek wat zij hebben verricht bij KNWU is veelbelovend en dit kan voor meer sporten helpen om sportspecifiek inzicht te verkrijgen en maatregelen te kunnen treffen. Inmiddels is een offerte verkregen om dit uit te kunnen voeren bij meerdere sporten. Enkele andere sportbonden hebben hier ook belangstelling voor getoond. NOC*NSF wil middels financiële ondersteuning meer sporten stimuleren een dergelijk onderzoek te laten uitvoeren. Een iegen bijdrage van een sportbond zal daarbij wel gevraagd worden. NOC*NSF bespreekt met het Ministerie van VWS in hoeverre zij hier ook een bijdrage aan kunnen leveren.

2.	Houd periodieke enquêtes onder alle betrokkenen bij de vereniging om op de hoogte te blijven van hun beleving van het functioneren van de vereniging. Gebruik daarbij bijvoorbeeld technieken die in het hotel- en reiswezen worden toegepast.	Het is voor tal van onderwerpen goed om te weten wat er leeft binnen een vereniging. Het is wellicht niet voor elke kleine vereniging haalbaar.	Dit is iets wat veel verenigen al doen en diverse sportbonden ook stimuleren. Het is goed als er binnen dergelijke enquêtes ook aandacht is voor het sportklimaat op de vereniging. Om dit te stimuleren is het een mogelijkheid deze aanbeveling op te nemen in het stappenplan voor een vereniging om preventief beleid vorm te geven. Dit zal bij de ontwikkeling van stappenplan worden overwogen.
----	--	---	--

	<u>VI Over een veiliger sportklimaat</u>	<u>Aanvullingen op aanbevelingen vanuit rapport</u>	<u>Visie op aanbeveling</u>	<u>Status implementatie</u>
1.	Bevorder een open cultuur in de vereniging waarin gedrag bespreekbaar is.	44% van de plegers zijn medesporters en 62% van de slachtoffers geeft aan dat er meer dan 1 pleger betrokken was. Deze cijfers uit preventieonderzoek veranderen het beeld dat pleger bijna altijd een trainer of coach is. In de preventieve aanpak zal er specifiek aandacht moeten zijn voor deze groep van plegers.	De trainer en coach die voor een groep staat kan een belangrijke rol vervullen in het bevorderen van een open cultuur, evenals het herkennen en signaleren van seksueel grensoverschrijdend gedrag. Het zou dan ook goed zijn dat dit expliciet aandacht krijgt in de opleiding voor verenigingstrainer. Om die reden zal worden voorgesteld het onderwerp seksueel grensoverschrijdend gedrag op te nemen in de kwalificatiestructuur sport. Hierdoor komt het onderwerp nadrukkelijker aan de orde in de basisopleiding van verenigingstrainers en niet meer als een mogelijkheid tot een bijscholingsmodule. Naast de eigen opleidingen vanuit de sportbonden zal NOC*NSF ook het gesprek aangaan met diverse andere aanbieders van sportopleiding om ook daar het onderwerp seksueel grensoverschrijdend gedrag nadrukkelijker in het curriculum te krijgen.	NOC*NSF heeft sinds 2017 binnen haar mastercoachesprogramma een verplichte module voor ethiek ontwikkeld waarin dilemma's op terrein van seksueel grensoverschrijdend gedrag ook aan de orde komen evenals doping en matchfixing. Ontwikkeling van e-learningmodule in 2018 (voor zover gereed) gericht op het herkennen, resp. voorkomen van seksuele intimidatie (SI) en misbruik (gericht op trainers, coaches en teambegeleiders). Naast opleidingen zijn de campagnes genoemd onder 1 van I ook van groot belang om bespreekbaarheid te vergroten.
2.	Onderzoek of – analoog aan het onderwijs – een keurmerk 'Veilige Sportvereniging' kan worden ontwikkeld. Formuleer in elk geval aan welke criteria een vereniging die zo'n predicaat zou wensen, moet voldoen.		De commissie beveelt aan om criteria (checklist), al dan niet in de vorm van een keurmerk, te formuleren waaraan een vereniging zou moeten voldoen om veiligheid te creëren op de vereniging wat betreft het voorkomen van seksueel grensoverschrijdend gedrag. Hierover is in de Taskforce uitgebreid gesproken. De Taskforce vindt het een goed idee om een dergelijke checklist te ontwikkelen en mogelijk (deels) te koppelen aan deelname aan de gratis VOG-regeling voor sportverenigen. Nu dienen verenigen ook aan enkele zaken te voldoen om aan de VOG regeling te mogen deelnemen. Uitgangspunt is dat het geen enorme administratieve last wordt voor de vereniging, waardoor het risico bestaat dat deze afhaakt. Om die reden is ondersteuning aan de vereniging ook van belang. Hierbij zal worden onderzocht of het mogelijk is dat verenigen bij het gebruik maken van de VOG regeling een adviseur kunnen krijgen die de vereniging adviseert hoe hij zij preventief beleid kan vorm geven. Een poule van experts dient hier voor te worden opgeleid. In ieder geval wordt de vereniging actief geattendeerd op het stappenplan voor preventief beleid, wat zal worden ontwikkeld	Gesprek met VWS over VOG-regeling gepland, eerste reactie op ondersteuning verenigen integriteitsbeleid positief (beleidsreactie Ministerie VWS)
3.	Investeer in de uitbreiding en opleiding van vertrouwenscontactpersonen. Scherp hun taakomschrijving aan, zodat zij hun rol zo goed mogelijk kunnen vervullen.	Gemeenten oproepen en stimuleren de training Vertrouwenscontactpersoon kosteloos aan te bieden. Veel gemeenten zijn hier al mee begonnen (o.a. Rotterdam, Apeldoorn, etc). Gemeente hierbij adviseren een poule van vertrouwenscontactpersonen te faciliteren binnen hun gemeente die ook beschikbaar zijn voor meerdere verenigen en die onderling kennis uit kunnen wisselen.		Hier wordt momenteel via VSK invulling aan gegeven door extra investering (15.000 Euro) in scholing van opleiders.
4.	Zorg dat het belang van preventie bij iedere bestuurder in de sport en bij allen die daarin werkzaam zijn 'in de genen' komt te zitten.	Het is van belang dat op centra voor topsport en onderwijs en andere plekken waar grote groepen topsporters en talenten trainen, onderwijs volgen en soms wonen preventief beleid wordt gevoerd om seksuele intimidatie en misbruik te voorkomen. Bij de ontwikkeling van beleid en instrumenten is het goed om te onderzoeken of er ook specifieke beleid en tools nodig zijn voor deze specifieke doelgroep en locaties.	Implementatiekracht naar het lokale niveau (de sportvereniging). In het rapport komt een aantal maal nadrukkelijk naar voren dat de ondersteuningsmaterialen die zijn ontwikkeld zeer beperkt gebruikt worden door sportverenigen. Hoe de bewustwording, kennis en informatie om seksueel grensoverschrijdend gedrag te voorkomen bij de sportvereniging op peil te brengen en te houden? Hoe forceren we een doorbraak, zodat de informatie daadwerkelijk de mensen bereikt op de vereniging? Gesprekken met experts, gemeenten, en sportbonden wat de meest effectieve manier van ondersteuning van sportvereniging is om Seksuele Intimidatie en misbruik te voorkomen.	Het rapport van de commissie de Vries bevat een uitstekend deelrapport "Het moet in de genen gaan zitten. Preventie van Seksueel grensoverschrijdend gedrag in de sport" van Marianne Cense en Iris Coehoorn die werkzaam zijn voor Rutgers. NOC*NSF heeft gesproken met Rutgers en hen gevraagd een offerte op te stellen om onder andere de volgende zaken te realiseren: Het ontwikkelen van een helder, visueel stappenplan voor besturen van verenigen met daarin geïntegreerd de communicatie met trainers en coaches en leden/ouders. Ook volgende concrete acties via VSK direct in gang gezet: - Ontwikkeling van een awareness bijeenkomst voor bestuurders van sportverenigen die ingezet kan worden bij bestuurderscongressen en regionale bijeenkomsten van bestuurders + het scholen van experts die deze bijeenkomsten kunnen neerzetten. -Het opleiden van trajectbegeleiders voor de begeleiding van verenigen die geïnspireerd door een van de awareness meetings actief met het thema binnen hun vereniging aan de slag willen, maar niet goed weten hoe te beginnen. - Financiering verkregen voor ontwikkeling van e-learning module(s) in 2019 voor bestuurders, trainers, coaches sportbonden/topclubs, sportverenigen hoe om te gaan met dilemma's op terrein van integriteit (matchfixing, doping seksueel grensoverschrijdend gedrag)

5.	Ga systematisch na hoe de vindbaarheid en toegankelijkheid van het uitgebreide instrumentarium voor preventief handelen kunnen worden verbeterd.			Vormt onderdeel van offerte Rutgers
6.	Stel vast hoe moet worden omgegaan met de aanstelling van betaald personeel en van vrijwilligers. Denk daarbij aan een kennismakingsgesprek, het inwinnen van referenties bij organisaties waar betrokkene eerder heeft gewerkt, het inleveren van een Verklaring Omtrent Gedrag en het bevragen van het registratiesysteem veroordeelden seksuele intimidatie van NOC*NSF.	Onderzoek of continue screening van vrijwilligers in de sport mogelijk is, zoals dit nu ook al in de kinderopvang plaats vindt. Bij continue screening wordt dagelijks gescreend of een bepaalde groep mensen strafrechtelijke feiten op hun naam hebben staan nadat de VOG is afgegeven. Wanneer dit mogelijk is, behoeft de sport steun bij de invoering van een dergelijk systeem.	Nu dienen verenigingen ook aan enkele zaken te voldoen om aan de VOG regeling te mogen deelnemen. Het is mogelijk de criteria uit te breiden en daar bijvoorbeeld een aantal criteria aan te voegen over aanstellingsbeleid van betaald personeel en coaches en begeleiders. - Via subsidievoorwaarden van gemeenten stimuleren dat vereniging aantonen een vertrouwenscontactpersoon beschikbaar hebben en werken met VOG verklaring voor trainers/coaches, begeleiders en vrijwilligers	Gesprek met VWS over VOG-regeling gepland, eerste reactie op ondersteuning verenigingen integriteitsbeleid positief (beleidsreactie Ministerie VWS). Uitbreiding criteria mag sportverenigingen niet ontmoedigen om deel te nemen aan VOG regeling
7.	Investeer in de samenwerking met politie en justitie in de geest van het in juni 2017 gesloten akkoord, teneinde – met behoud van ieders verantwoordelijkheid – de signalering en opsporing van plegers te vereenvoudigen.		In samenspraak met OM onderzoeken wat de mogelijkheden zijn om vaker een verbod om actief te zijn als trainer, coach of begeleider in de sport, op te leggen bij gerechtelijke uitspraken in zedenmisdriven middels het opleggen van bepaalde bijzondere voorwaarden. Wanneer vastgesteld wordt dat de mogelijkheden beperkt zijn, of dat deze te weinig worden toegepast, zal NOC*NSF onderzoeken of een aanpassing in het huidige wetstelsel mogelijk is om er voor te zorgen dat bij gerechtelijke uitspraken bij zedenmisdriven (vanaf een nog vast te stellen zwaarte) het verplicht wordt direct een verbod op te leggen in de sport actief te zijn als trainer, coach of begeleider. Hiermee wordt voorkomen dat na een zware strafzaak slachtoffers ook nog eens een gang naar het tuchtrecht moet maken om er voor zorg te dragen dat een dader niet meer actief kan zijn in de sport als trainer, coach of begeleider.	In juni 2017 is een convenant gesloten op hoofdlijnen om deze samenwerking te verbeteren op de volgende onderwerpen: 1. Bijdragen aan de preventie 2. Zorg hebben voor de slachtoffers en andere betrokkenen 3. Voorkomen of verkleinen van maatschappelijke onrust 4. Delen en/of afstemmen van interventies, onderzoekshandelingen en maatregelen 5. Terugkoppelen van het verloop en afloop van casussen NOC*NSF werkt momenteel in samenwerking met politie en OM een werkdocument uit waarin deze samenwerking nader wordt geconcretiseerd. Recent is een extern advies hierop ontwikkeld door Bureau Beke wat wij zullen bespreken met OM en Politie, maar ook met de Taskforce. Hiermee wordt een effectievere aanpak van ongewenst seksueel gedrag in en rondom de sport beoogd, specifiek in gevallen waarbij sprake is van een vermoeden van een strafbaar feit.

8.	<p>Zoek samenwerking met gemeenten – plaatselijk of in regionaal verband – om gezamenlijk te bespreken hoe de veiligheid in de sport kan worden verbeterd.</p>	<p>De gemeente kan een belangrijke rol spelen in het aanjagen van de agendering en samenwerking op preventief beleid seksueel grensoverschrijdend gedrag op lokaal niveau. NOC*NSF pleit er samen met de Vereniging Sport en Gemeenten (VSG) voor om een brede aanjaagfunctie expliciet in het sportakkoord op te nemen en hier middelen voor vrij te maken. Deze aanjaagfunctie is niet alleen van belang voor het tegengaan van seksuele intimidatie en misbruik, maar gaat op voor meer thema's op terrein van preventieve beleid zoals alcohol, roken, tegengaan overgewicht etc. De aanjaagfunctie zou kunnen worden vormgegeven door een buurtsportcoach (in toekomst mogelijk clubcoach). Die coach zou het onderwerp preventief beleid grensoverschrijdend gedrag op de agenda moeten zetten bij de vereniging. De clubcoach is ook degene die externe expertise kan laten invliegen vanuit een poule van experts (dezelfde als die bij de VOG) die verenigingen kunnen adviseren op preventief beleid. Het invliegen van deze experts zou kunnen worden bekostigd met de extra middelen van het Sportakkoord in co-financiering met budget vanuit de gemeente.</p>	<p>Inzet met VSG afgestemd en opgenomen in position paper ronde tafel Tweede Kamer. Samen met de VSG zal een afspraak worden gemaakt met VWS om te bezien of en hoe deze inzet te realiseren is.</p>
9.	<p>Besteed bij het ontwikkelen en inrichten van accommodaties aandacht aan de bescherming van sporters tegen ongewenst seksueel gedrag.</p>	<p>De gemeente kan wanneer zij betrokken is bij de ontwikkeling en het herinrichten van accommodaties aandacht hebben voor de bescherming van sporters tegen ongewenst seksueel gedrag. In een aantal nieuwe accommodaties is de ruimte waarin wordt gesport transparant gemaakt door het aanbrengen van glazen wanden die vanuit 1 kant doorschijnend zijn. Hierdoor is voor een ieder zichtbaar wat er in de sportruimte gebeurt.</p>	<p>Aan de norcommissie sportaccommodaties is gevraagd om te beoordelen of dit aangepast zou kunnen worden in de huidige normen en op welke andere wijze dit kan worden gestimuleerd.</p>

Voor andere betrokkenen

Voor de minister van Volksgezondheid, Welzijn en Sport

Onderzoek of een wettelijk kader ondersteuning kan bieden bij het bevorderen van een veiliger sportklimaat.

Voor de minister van Volksgezondheid, Welzijn en Sport, de minister van Onderwijs, Cultuur en Wetenschap, de minister van Sociale Zaken en Werkgelegenheid, de minister van Binnenlandse Zaken en Koninkrijksrelaties en de minister van Justitie en Veiligheid

Werk veel intensiever samen bij het ontwikkelen van beleid om seksuele intimidatie en misbruik tegen te gaan. Benoem wie hierbij het voortouw heeft en stel een agenda op.

Voor de minister van Justitie en Veiligheid

Onderzoek in welke mate de grote discrepantie tussen prevalentie van seksueel misbruik en het aantal aangiften, vervolgingsbeslissingen en rechterlijke uitspraken in ernstige zedenzaken, alsmede de lange duur van procedures, mede valt toe te schrijven aan gebrek aan capaciteit bij politie, Openbaar Ministerie en rechterlijke instanties.

Voor gemeenten

Intensiveer de ondersteuning van vrijwilligersorganisaties in de sport bij hun inzet om een veiliger sportklimaat te creëren, in het kader van het gemeentelijk beleid op het gebied van veiligheid, maatschappelijke ondersteuning en jeugdzorg.

Notitie

Ter besluitvorming

aan Algemene Vergadering NOC*NSF
van Bestuur NOC*NSF
betreft Gevraagde besluiten ten aanzien van de Aanbevelingen Commissie de Vries
datum 30 april 2018

gevraagd besluit

De Algemene Vergadering wordt gevraagd in te stemmen met:

- 1. De gewijzigde blauwdruk tuchtrecht seksuele intimidatie in de sport**
- 2. Implementatie van de gewijzigde blauwdruk tuchtrecht seksuele intimidatie in de sport in de eigen tuchtreglementen voor 1 januari 2020. De implementatie van deze gewijzigde blauwdruk voor 1 januari 2020 zal onderdeel vormen van de minimale kwaliteitseisen in 2020 ten behoeve van het bestedingsplan NLO middelen 2021**
- 3. Het meldpunt binnen centrum Veilige Sport bij NOC*NSF en alle sportbonden gaan signalen over seksueel grensoverschrijdend gedrag registreren in een nog te ontwikkelen casemanagementsysteem. Dit casemanagementsysteem wordt ontwikkeld in samenwerking met sportbonden en het bedrijf dat deze systemen levert**

toelichting Ruim een jaar geleden (december 2016) heeft NOC*NSF, naar aanleiding van een aantal verontrustende misbruikkwesties in binnen- en buitenland besloten om een uitgebreid onafhankelijk onderzoek te doen naar 'de aard en omvang van seksuele intimidatie en seksueel misbruik in de sport' en ook te laten onderzoeken of de wijze waarop de sportwereld omgaat met dit onderwerp wel adequaat is georganiseerd.

Inmiddels is de Onderzoekscommissie onder leiding van oud-minister mr. Klaas de Vries en medeleden drs. Clemence van Dorp (o.a. oud-staatssecretaris) en mr. Egbert Myjer (o.a. oud-rechter Europees Hof voor de Rechten van de mens in Straatsburg) klaar. De commissie heeft 42

aanbevelingen en conclusies neergelegd in hun rapport. Daaruit blijkt dat de georganiseerde sport een groot aantal initiatieven kan nemen om intimidatie en misbruik terug te dringen.

NOC*NSF neemt in beginsel alle conclusies en aanbevelingen van de Onderzoekscommissie over. Waar mogelijk worden aanbevelingen direct in acties omgezet. Voor de implementatie van de aanbevelingen is een plan van aanpak opgesteld die in een separaat stuk ter informatie en bespreking aan de AV is gestuurd en waarvan de kern is besproken in het ledenberaad van 4 april. De besluitvorming die in dit stuk wordt voorgesteld kan niet los worden gezien van genoemd plan van aanpak.

Onderdeel van de aanbevelingen bevat een aantal wijzigingen in de "Blauwdruk tuchtrecht seksuele intimidatie in de sport".

Onderstaand treft u de kern van de voorgestelde wijzigingen. De uitgeschreven wijzigingen in de blauwdruk zijn geschreven door Marjan Olfers (hoogleraar sport en recht) en besproken met de Taskforce en het ledenberaad. In het ledenberaad (4 april jl.) zijn door een aantal sportbonden vragen gesteld en hebben er 2 bonden per e-mail gereageerd. De vragen gingen vooral over de meldplicht en zijn mondeling toegelicht in de vergadering. De 2 sportbonden die per e-mail hebben gereageerd hebben reactie verkregen op hun vragen en opmerkingen. De vragen en opmerkingen hebben geleid tot de volgende wijzigingen/aanvullingen:

- In het plan van aanpak is opgenomen dat er op korte termijn een meldcode zal worden ontwikkeld welke beschrijft wanneer men tot een melding kan over gaan en op welke wijze dit kan.
- Voor medewerkers in de sport (medewerkers sportbonden, trainers, coaches en begeleiders) gaat NOC*NSF samen met de Taskforce en experts in gesprek via welke lijn (arbeidsrechtelijk of verenigingsrechtelijk) we voor hen een meldplicht en/of meldverantwoordelijkheid kunnen inregelen.

Ad 1. De gewijzigde blauwdruk tuchtrecht seksuele intimidatie in de sport

Kern van de wijzigingen in de blauwdruk en argumentatie:

- Een meldplicht voor bestuursleden

Het invoeren van een meldplicht is een belangrijke aanbeveling uit het rapport van commissie de Vries. Met alleen het invoeren van de meldplicht zijn we er niet. De meldingsbereidheid moet omhoog evenals de bewustwording bij verenigingen dat dit soort problematiek ook bij hun kan voorkomen. Dit zal aan de orde komen in het plan van aanpak.

Naast de meldplicht is een meldverantwoordelijkheid opgenomen voor leden. Op ieder lid, dat een redelijk vermoeden heeft, dat sprake is van een overtreding van dit reglement, rust een verantwoordelijkheid hiervan melding te doen bij het bestuur van de vereniging, tenzij dit in redelijkheid in de gegeven omstandigheden niet van het desbetreffende lid verwacht mag worden. Voor medewerkers in de sport (medewerkers sportbonden, trainers, coaches en begeleiders) gaat NOC*NSF samen met de Taskforce en experts in gesprek via welke lijn (arbeidsrechtelijk of verenigingsrechtelijk) we een meldplicht en/of meldverantwoordelijkheid het beste kunnen inregelen.

- Uniformering van het kunnen/mogen doen van aangifte en mogelijkheid voor aanklager om op eigen initiatief een zaak te starten.

Dit volgt direct uit de aanbevelingen van commissie de Vries. In de tekst is hier beschreven hoe een aanklager zou moeten werken en welke bevoegdheden hij heeft. Het is mogelijk voor sportbonden om te werken met een ander orgaan dan een aanklager.

- Verjaringstermijn verwijderd

Gezien het feit dat veel slachtoffers pas na jaren met hun verhaal naar buiten durven te komen is besloten de verjaringstermijn uit de blauwdruk te halen. Ook dit vormt onderdeel van de aanbevelingen van commissie de Vries.

- Maximering van sancties is verwijderd

Op dit moment overheerst het gevoel dat we te lage sancties hanteren. Hierdoor zien we dat besturen van sportbonden, naast de tuchtrechtelijke sanctie over gaat tot bestuurlijke maatregelen, omdat zij de opgelegde sanctie als te laag ervaren.

- Affectieve relaties tussen begeleiders en sporters dienen te worden gemeld bij bestuur
Er zijn heimelijke relaties binnen de sport, waarvan een aantal ook in de publiciteit zijn geweest. Het is belangrijk dat het heimelijke eraf gaat en de sportbond in gesprek gaat met betrokkenen, ook over eventuele gevolgen. Om die reden zijn de gedragsregels voor begeleiders in de bijlage bij de blauwdruk ook gewijzigd op een aantal onderdelen.

- Anonieme melding is mogelijk om gevaarstelling te stoppen

Formeel kan men geen anonieme aangifte doen. De betrokkene moet zich kunnen verweren en dit kan niet tegen een anonieme aangifte. In de jurisprudentie is de rechter geneigd om de kant van betrokkene te kiezen. Wanneer anonieme aangiftes binnen komen zullen deze worden beschouwd als een anonieme melding. Anonieme meldingen zullen wel worden onderzocht om op die manier vaker gevaarstelling te kunnen stoppen.

Ad 2. Implementatie blauwdruk in tuchtreglementen tbv bestedingsplan en richtlijnen NLO middelen 2021

Op dit moment staat in de minimale kwaliteitseisen:

“Het bestuur zorgt ervoor dat de organisatie in ieder geval naast de statuten de volgende reglementen heeft: een tuchtreglement, een dopingreglement, een regeling tegen seksuele intimidatie, een regeling voor de bestrijding van matchfixing en een regeling voor klachten. Daarnaast draagt bestuur zorg voor een algemene bepaling dat strafbare feiten ook als overtreding zijn aangemerkt mitsdien begaan in relatie tot de sport, de sportbeoefening en, of de sportbond en, of zijn leden.”

Dit artikel zal voor de richtlijnen ter verkrijging van NLO middelen voor 2021 worden aangepast zodat het verplicht is om de gewijzigde blauwdruk tuchtrecht seksuele intimidatie in de sport in de eigen tuchtreglementen van ISR en bonden te verwerken. Deze herziening van de tuchtreglementen zal vanwege de benodigde besluitvorming niet voor 1 januari 2020 plaats kunnen vinden. Opnemen van deze gewijzigde tuchtreglementen vindt daarom pas in 2020 plaats in de minimale kwaliteitseisen voor het verkrijgen van NLO middelen voor het jaar 2021.

Ad 3. Casemanagementsysteem

Een betere opvolging van signalen en meldingen in de sport over seksueel grensoverschrijdend gedrag is van groot belang om slachtoffers beter te kunnen helpen en daders beter te vervolgen. De huidige registratie en monitoring van signalen en meldingen in de sport biedt onvoldoende overzicht en is onvoldoende transparant.

Binnen grote internationale bedrijven, maar ook in andere sectoren is de nodige ervaring met het werken met casemanagementsystemen om grensoverschrijdend gedrag te registreren, monitoren en te rapporteren. Met dergelijk systemen kan een melding of signaal van het moment dat hij binnenkomt worden gevolgd tot het moment dat de melding is afgedaan in de zin van een gerechtelijk of tuchtrechtelijke afspraak en/of dat het slachtoffer adequate hulp heeft verkregen. Ook biedt het de mogelijkheid eenvoudig verslagen te generen die geanonimiseerd gepubliceerd kunnen worden door NOC*NSF of een sportbond.

Blauwdruk tuchtrecht seksuele intimidatie in de sport

A. Inleiding

A.I Seksuele intimidatie in de sport

Binnen de sport is sprake van grensoverschrijdend gedrag zoals seksuele intimidatie. De meldingen variëren van o.a. verbale seksuele intimidatie, ongewenste aanrakingen, het versturen van seksueel getinte WhatsApp berichten en voyeurisme tot aanranding, verkrachting en langdurig misbruik. Ongeveer een derde van de meldingen betreft deze laatste drie ernstige vormen van seksueel misbruik.

In de Algemene Vergadering van NOC*NSF (hierna: "AV") van 20 mei 1997 hebben de sportbonden zich reeds gecommitteerd aan de 'Gedragsregels ter preventie van seksuele intimidatie in de sport' (opgenomen als bijlage 1) en een intentieverklaring ondertekend voor het actief voeren van beleid tegen seksuele intimidatie in de sport.

Om adequaat te kunnen optreden in gevallen van seksuele intimidatie en om de omgeving waar dergelijke gevallen zich voordoen zo veilig mogelijk te maken, is het noodzakelijk gebleken te komen tot goede procedures en regelgeving, maar ook tot registratie van veroordeelde plegers van seksuele intimidatie in de sport. Doel van deze registratie is dat de plegers niet bij andere verenigingen en sportbonden of andere takken van sport weer aan de slag kunnen gaan. In de AV van 13 mei 2008 hebben de sportbonden ingestemd met het instellen van een centraal registratiesysteem van plegers van seksuele intimidatie ('zwarte lijst'). Inmiddels is samen met enkele sportbonden een dergelijk registratiesysteem ontwikkeld, waarin veroordeelde plegers vanaf 16 jaar worden geregistreerd, van wie is vastgesteld dat zij zich schuldig hebben gemaakt aan een of meerdere vormen van seksuele intimidatie en strafbare seksuele gedragingen binnen de sport(organisatie). Voor het invoeren van dit registratiesysteem is vanwege de bescherming van persoonsgegevens goedkeuring noodzakelijk van het College Bescherming Persoonsgegevens (hierna "CBP"), thans Autoriteit Persoonsgegevens, Het CBP heeft op 3 juli 2008 een rechtmatigheidsverklaring afgegeven.

A.II Voorwaarden van het CBP (thans 'Autoriteit Persoonsgegevens') voor de invoering van een registratiesysteem in de sport

Het CBP acht de verwerking van persoonsgegevens in het registratiesysteem in de sport alleen rechtmatig als de verwerking behoorlijk en zorgvuldig is. Bij haar beslissing heeft het CBP het 'Protocol registratiesysteem in de sport' betrokken¹ waarin staat opgenomen dat er een door NOC*NSF beschreven en akkoord verklaarde tuchtrechtprocedure binnen de sport wordt gehanteerd, waaraan de klacht over seksuele intimidatie tegen betrokkene ten grondslag ligt. Daarbij dient de sanctionering tot stand te zijn gekomen door het sanctiesysteem seksuele intimidatie in de sport (zie hierna onder B.II, punt 4) dat voor alle sportbonden moet gelden. In het sanctiesysteem dient daarom eenduidig en helder beschreven te staan om welk gedrag het gaat en welke sanctie kan worden opgelegd.

Om deze eenduidigheid te bewerkstelligen is in overleg met sportbonden², mede op basis van de beslissingen ten aanzien van de aanpak van seksuele intimidatie in de AV van 13 mei 2008, de 'Blauwdruk tuchtrecht seksuele intimidatie in de sport' ontwikkeld, waarin staat beschreven welke vereisten en richtlijnen die de sportbonden in acht moeten nemen bij het opstellen van een Tuchtrechtreglement seksuele intimidatie (hierna ook "Tuchtrechtreglement").

¹ Besluit van het CBP d.d. 3 juli 2008.

² Sinds 2009 wordt de blauwdruk vormgegeven in de Werkgroep Seksuele intimidatie bestaande uit NOC*NSF en een vijftal sportbonden, te weten KNHB, KNLTB, KNGU, KNVB en NeVoBo.

A.III Eenduidig Tuchtreglement seksuele intimidatie (Blauwdruk)

Er zijn drie mogelijkheden om ervoor te zorgen dat sportbonden een eenduidig Tuchtreglement seksuele intimidatie hebben die de toets ten behoeve van het registratiesysteem kan doorstaan.

1. Sportbonden maken een eigen Tuchtreglement seksuele intimidatie gebaseerd op de blauwdruk (zie hierna onder B).
2. Sportbonden sluiten zich aan bij het ISR en maken hierdoor gebruik van het Tuchtreglement seksuele intimidatie en de tuchtprocedure van het ISR³, hetgeen de voorkeur heeft van NOC*NSF.
3. Sportbonden nemen het Tuchtreglement seksuele intimidatie van het ISR integraal over, maar sluiten zich niet aan bij het ISR. Indien noodzakelijk zijn aanpassingen van dit reglement mogelijk ten behoeve van de uitvoering van de eigen tuchtcommissie/tuchtprocedure.

Het meest recente tuchtreglement seksuele intimidatie van het ISR kan worden geraadpleegd op de website van het ISR en komt op de website van NOC*NSF (www.nocnsf.nl).

Voor alle genoemde mogelijkheden geldt dat alvorens hiertoe wordt overgegaan een besluit van de Algemene Ledenvergadering van de sportbond noodzakelijk is, evenals veelal een wijziging van de statuten waarin een verwijzing moet komen te staan naar de toepasselijkheid van het Tuchtreglement.

B. Blauwdruk tuchtrecht seksuele intimidatie in de sport

B.1 Procedurele en inhoudelijke eisen

In het Tuchtreglement seksuele intimidatie moeten in ieder geval de navolgende procedurele stappen dan wel inhoudelijke normen worden opgenomen en toegepast:

1. de definitie van seksuele intimidatie (letterlijk);
2. de Gedragsregels voor begeleiders in de sport als opgenomen in Bijlage 1, met een nadere uitwerking in geboden en verboden (kan per sportbond worden ingevuld)
3. de Gedragsregels voor sporters onderling als opgenomen in Bijlage 2;
4. a. de tuchtrechtelijke behandeling van een aangifte seksuele intimidatie door de sportbond (genoemde elementen zijn verplicht, de sportbond is vrij in de formulering en invulling ervan);
b. omgaan met meldingen en aanhangig maken van een zaak;
5. het sanctiesysteem seksuele intimidatie in de sport (onverkort, dit betekent dat alle genoemde sancties moeten worden overgenomen, maar dat ter verduidelijking of aanvulling andere bewoordingen mogelijk zijn);
6. de uitvoering van de meldplicht van sancties aan de beheerder van het registratiesysteem (de sportbond is vrij in de uitwerking ervan).

Ad B.1.1: De definitie van seksuele intimidatie

Er is voor gekozen de definitie seksuele intimidatie uit de Europese Richtlijn (2002/73/EG van 5 oktober 2002) nagenoeg geheel over te nemen. De definitie van seksuele intimidatie moet letterlijk worden overgenomen in het Tuchtreglement, omdat deze definitie het kader vormt voor de invulling (normering) van de Gedragsregels voor begeleiders in de sport (zie Ad 2.).

³ Informatie over aansluiting bij het ISR en de kosten die daarmee zijn gemoeid, zijn te vinden op de website van het ISR www.instituutsportrechtspraak.nl

Artikel - Seksuele intimidatie

1. *Onder seksuele intimidatie wordt verstaan: enige vorm van ongewenst⁴ verbaal, non-verbaal of fysiek gedrag met een seksuele connotatie (duiding) dat als doel of gevolg heeft dat de waardigheid van de persoon wordt aangetast, in het bijzonder wanneer een bedreigende, vijandige, beledigende, vernederende of kwetsende situatie wordt gecreëerd.*
2. *Onder seksuele intimidatie, zoals vermeld in lid 1, zijn mede begrepen de in de artikelen 239 t/m 250 (Titel XIV: Misdrijven tegen de zeden) van het Wetboek van Strafrecht strafbaar gestelde feiten.*

Als aanvulling bij lid 2 kan er nog voor worden gekozen alle misdrijven zoals opgenomen in het Wetboek van Strafrecht verkort op te nemen.

In aanvulling op het voorstaande dient nader geduid te worden dat de seksuele intimidatie betrekking heeft op:

- a. Seksuele intimidatie die heeft plaatsgevonden in relatie tot sportbeoefening binnen het verband van de sportbond, en/of
- b. Seksuele intimidatie die is ondergaan buiten een sportaccommodatie en waarbij degene die de seksuele intimidatie heeft ondergaan ten opzichte van degene die seksuele intimidatie toepast in een (machts)relatie binnen de sport verkeert, en/of
- c. Seksuele intimidatie buiten het verband van de sportbond, waarbij een risico bestaat voor de veiligheid van een of meer leden of aangeslotenen van de sportbond.

Ad B.1.2: De Gedragsregels voor begeleiders in de sport als opgenomen in Bijlage 1, met een nadere uitwerking in geboden en verboden

De Gedragsregels voor begeleiders in de sport moeten worden opgenomen in het Tuchtreglement. Hierbij dienen de volgende verplichte elementen te worden opgenomen:

- a. een definitie van het begrip "begeleider";
- b. een uitwerking van geboden en verboden voor begeleiders.

Ad a.

De definitie van het begrip begeleider:⁵

Een begeleider is degene die een sportbeoefenaar in de ruimste zin van het woord begeleidt en/of voor die begeleiding verantwoordelijk is (waaronder in ieder geval begrepen het trainen, coachen en/of verzorgen) op en rondom de plaats waar de sportbeoefening of de voorbereiding daarop plaatsvindt.

Onder sportbeoefening wordt in deze definitie begrepen zowel de sportactiviteiten zelf als alle activiteiten die een directe relatie met die sportbeoefening hebben.

⁴ De definitie van seksuele intimidatie omvat gedragingen die als ongewenst ervaren kunnen worden. Een ervaring van een persoon is echter moeilijk te objectiveren. Het gaat in dit geval om een ervaring die valt buiten wat algemeen maatschappelijk wordt aanvaard als een normale omgangsnorm, inclusief verbaal, non-verbaal of fysiek gedrag.

⁵ In de werkgroep Seksuele intimidatie is lange tijd gediscussieerd over de reikwijdte van het begrip begeleider. Omdat seksueel misbruik veelal in machtsrelaties (verhouding trainer – pupil/sporter) voorkomt - denk daarbij met name aan de kwetsbare groepen zoals kinderen, jeugd, topsporters en/of gehandicapten - wil de werkgroep een duidelijke verantwoordelijkheid neerleggen bij de begeleider. Daarvoor zijn immers in 1997 'Gedragsregels voor begeleiders in de sport' opgesteld. Het begrip begeleider was echter tot op heden niet eenduidig gedefinieerd. Om te beginnen is ervoor gekozen het begrip begeleider te beperken tot een persoon is die zich bezig houdt met het trainen, coachen en/of verzorgen van sporters. In de toekomst kan de reikwijdte worden vergroot. De werkgroep is van mening dat gestart moet worden met deze definitie, alvorens alles en iedereen onder het begrip begeleider wordt gevat (denk daarbij aan bestuursleden, ouders, wedstrijdbegeleiders, onderhoudsmedewerkers etc.).

Indien een sportbond een ruimere definitie van het begrip begeleider wil hanteren is dat uiteraard mogelijk, met als voorwaarde dat de benoemde groepen in bovenstaande definitie, te weten trainers, coaches en verzorgers, in ieder geval onder de definitie moeten zijn begrepen.

Ad b.

De opsomming van geboden en verboden voor begeleiders is een uitwerking van de Gedragsregels naar concreet gedrag en is opgenomen in bijlage 1. De invulling van de specifieke sportcontext hierbij verschilt per tak van sport en kan derhalve per sportbond anders worden ingevuld. In bijlage 2 zijn gedragsregels tussen sporters onderling opgenomen.

Ad B.1.4a: De tuchtrechtelijke behandeling van een aangifte seksuele intimidatie door de sportbond

Het registratiesysteem verplicht tot een deugdelijke procesgang voor alle partijen. Deze procesgang dient te worden geboden door de sportbond. Voor een deugdelijke procesgang zowel in eerste als in tweede aanleg dienen minimaal de navolgende onderwerpen te zijn opgenomen in het Tuchtrecht van de sportbond:

- begripsbepalingen, waaronder de definitie van begeleider;
- definitie seksuele intimidatie;
- Gedragsregels voor begeleiders in de sport met een uitwerking in ge- en verboden;
- rekening kunnen houden met lagere ontwikkelingsleeftijd (zie hierna i);
- helderheid ten aanzien van ordemaatregelen door het bestuur (zie hierna ii);
- wat men verstaat onder een overtreding en wanneer deze strafbaar is;
- termijnen, de gehele procedure - inclusief eventuele beroepsprocedure - mag met het oog op de redelijkheid en billijkheid niet meer dan vijf maanden in beslag nemen (bij voorkeur sneller);
- meldplicht (zie hierna iii);
- procedure van het doen van een aangifte bij de tuchtcommissie (zie hierna iv);
- communicatie met beklaagde omtrent de aangifte;
- beschrijving hoe de aangifte wordt behandeld;
- (indien van toepassing) wijze van vooronderzoek door een onderzoekscommissie (zie hierna v);
- beschrijving van de mondelinge behandeling tijdens een zitting van de tuchtcommissie;
- rol van getuigen en deskundigen tijdens een zitting van de tuchtcommissie;
- mogelijkheid tot ondersteuning van partijen door raadslieden;
- beschrijving op te leggen sancties (zie hierna Ad 4.);
- wijze van uitspraak doen door de tuchtcommissie;
- beroepsmogelijkheid voor zowel de eiser als de gedaagde tegen de uitspraak van de tuchtcommissie;
- tenuitvoerlegging en handhaving van de sanctie(s);
- pro forma/versnelde tuchtrechtelijke procedure voor strafrechtelijk veroordeelden vanwege een seksuele intimidatie zaak in de sport, waarna de veroordeelde direct kan worden opgenomen in het registratiesysteem;
- registratie sanctie in het registratiesysteem conform het Protocol registratiesysteem in de sport;
- samenstelling en wijze van benoemen en ontslaan van de leden van een tuchtcommissie en commissie van beroep, welke commissies onafhankelijk moeten zijn. In deze onafhankelijke commissies dienen deskundigheid op het gebied van de betreffende tak van sport, seksuele intimidatie en rechten te zijn vertegenwoordigd. Tevens dienen deze commissies tijdens de zitting bij voorkeur gemengd (zowel vrouwen als mannen) te zijn samengesteld⁶;

⁶ Binnen de werkgroep is heel bewust gekozen voor een gemengde samenstelling van de tuchtcommissie vanwege het feit dat het slachtoffer en de dader veelal van een andere sekse zijn, waardoor het van belang is dat beide seksen zich vertegenwoordigd voelen in de commissie.

- beschrijving bevoegdheden tuchtcommissie en commissie van beroep (zie hierna vi);
- wijze van vaststelling en wijzigen tuchtreglement.

Sportbonden moeten ook een artikel opnemen in het Tuchtreglement dat het reglement van toepassing blijft en dus een tuchtprocedure alsnog kan worden gestart, als de seksuele intimidatie heeft plaatsgevonden tijdens het lidmaatschap van de aangeklaagde of klager, maar de betreffende persoon inmiddels het lidmaatschap van de sportbond en/of sportvereniging heeft opgezegd.

i) Rekening houden lagere ontwikkelingsleeftijd

De aanklager en/of tuchtcommissie kunnen er bij de beoordeling van de zaak rekening mee houden dat bij de leeftijd van 18 jaar weliswaar sprake is van een volwassene, maar dat sprake kan zijn van een andere - dus ook lagere - ontwikkelingsleeftijd hetgeen een behandeling van de zaak rechtvaardigt als ware sprake van een niet-volwassene.

ii) Helderheid bieden ten aanzien van treffen ordemaatregel

1. Alleen de in dit Tuchtreglement genoemde aanklager, tuchtcommissie en in beroep de commissie van beroep zijn bevoegd aan leden van de sportbond straffen op te leggen.
2. Het bondsbestuur kan, al dan niet op verzoek van de aanklager, een ordemaatregel nemen. Het bondsbestuur ontleent die bevoegdheid aan de statuten of reglementen. Een ordemaatregel van het bondsbestuur is geen tuchtrechtelijke straf maar een bestuurlijke maatregel om de orde en/of de veiligheid van sportbeoefenaren te waarborgen, dan wel te herstellen.
3. Een door een bondsbestuur genomen ordemaatregel sluit niet uit dat voor dezelfde feiten een tuchtrechtelijke veroordeling kan plaatsvinden.
4. Het bestuur kan, doch niet uitsluitend, bijvoorbeeld aan de degene die van seksuele intimidatie wordt verdacht met onmiddellijke ingang een tijdelijke beperking van de bewegingsvrijheid opleggen voor de locatie(s) waar voor de veiligheid zoals herhaling moet worden gevreesd.
5. De ordemaatregel dient noodzakelijk en geschikt te zijn en niet verder te gaan dan voor het doel redelijkerwijs noodzakelijk is. Het doel betreft de orde en, of veiligheid te borgen dan wel te herstellen.
6. De ordemaatregel kan ook door het bondsbestuur worden genomen wanneer nog geen aangifte van seksuele intimidatie is gedaan en/of de aangifte nog niet tot een uitspraak van een commissie heeft geleid.
7. Van een door het bondsbestuur genomen ordemaatregel staat volgens dit Tuchtreglement seksuele intimidatie beroep open bij de tuchtcommissie.
8. De door het bondsbestuur genomen ordemaatregel blijft in stand totdat de tuchtcommissie uitspraak heeft gedaan.
9. Is de aanklager niet bevoegd, de zaak niet ontvankelijk of komt de tuchtcommissie niet tot een uitspraak, dan is het aan het bondsbestuur te beoordelen of de ordemaatregel redelijkerwijs in stand kan blijven.

iii) *Meldplicht*

Indien de sportbond geen aanklager kent, kan de aanklager vervangen worden door een orgaan van de sportbond met vergelijkbare bevoegdheden, zoals het bestuur van de sportbond. Voor sportbonden die bij het ISR zijn aangesloten is voorzien in een aanklager.

1. Ieder bestuurslid van de sportbond of sportvereniging, die kennis krijgt van (een vermoeden van) een overtreding van dit reglement is verplicht dit te melden bij de **aanklager** van de sportbond, tenzij hij/zij zelf de seksuele intimidatie heeft ondergaan en, of een functie als vertrouwenscontactpersoon bij de sportvereniging of als vertrouwenspersoon bij de bond bekleedt.
2. Op ieder lid, dat een redelijk vermoeden heeft, dat sprake is van een overtreding van dit reglement, rust een verantwoordelijkheid hiervan melding te doen bij het bestuur van de sportvereniging, tenzij dit in redelijkheid in de gegeven omstandigheden niet van het desbetreffende lid verwacht mag worden.
3. Een melding kan schriftelijk of mondeling worden ingediend bij de aanklager van de sportbond.
4. De melding kan ook anoniem worden gedaan. Tenzij de melding gedaan wordt door een bestuurslid of werknemer.

iv) *Procedure van het doen van een aangifte bij de tuchtcommissie stroomlijnen*

O.a. regelen dat de aanklager zelf een zaak kan starten.

v) *Onderzoekscommissie, taken en bevoegdheden - optioneel*

1. De onderzoekscommissie kan op last van, en verantwoordelijkheid van de aanklager een vooronderzoek instellen naar:
 - a. de juistheid van een vermoeden en
 - b. na aangifte naar de feiten en/of omstandighedenen hoort in verband met het onderzoek partijen, alsmede personen die over het vermoeden of de gestelde feiten en omstandigheden kunnen verklaren.
2. De aanklager benoemt een of meer onderzoekscommissies bestaande uit een en maximaal drie onderzoekers, die het onderzoek verrichten. Zijn meer onderzoekers betrokken, dan zijn beide seksen in de commissie vertegenwoordigd.
3. De onderzoekscommissie heeft tot taak de melding en, of aangifte te onderzoeken op waarheidsgehalte, gegrondheid en verwijtbaarheid.
4. De onderzoekscommissie werkt volgens het onderzoeksprotocol.
5. De onderzoekscommissie wordt in het onderzoek bijgestaan door een juridisch secretaris die van een verhoor een schriftelijk verslag maakt. Het verslag wordt door de gehoorde ondertekend. Weigert de gehoorde het verslag te ondertekenen, dan wordt hiervan in het verslag melding gemaakt met opgave van reden(en).
6. Na de beëindiging van het onderzoek stelt de onderzoekscommissie voor de aanklager een rapport op. De aanklager bepaalt of het rapport aan partijen ter hand wordt gesteld.
7. De onderzoekscommissie betracht in alle stadia van het onderzoek zoveel mogelijk zorgvuldigheid ten aanzien van de bekende feiten en omstandigheden in relatie tot de mededelingen die hierover ten behoeve van het onderzoek aan derden moeten worden gedaan, waarbij telkens die derden niet meer deelgenoot worden gemaakt van feiten en omstandigheden dan op dat moment ten behoeve van het onderzoek noodzakelijk is. De onderzoeker(s) kan/kunnen nadien niet als getuige worden gehoord.
8. De onderzoekscommissie kan in het kader van het onderzoek degene die het vermoeden heeft geuit en, of aangifte heeft gedaan, de betrokkene en diens raadsman, getuigen en/of

deskundigen mondeling dan wel schriftelijk horen, alsmede leden van besturen, commissies, andere leden van de sportbond, alsmede andere personen die over de feiten en omstandigheden kunnen verklaren.

vi) *Tuchtcommissie, taken en bevoegdheden*

1. De tuchtcommissie kan de volgende zaken in behandeling nemen:
 - a. op verzoek van een rechtstreeks belanghebbende, dit ter beoordeling van de tuchtcommissie, een door de aanklager geseponeerde zaak;
 - b. op verzoek van een rechtstreeks belanghebbende, dit ter beoordeling van de tuchtcommissie, een afgewezen schikkingsvoorstel;
 - c. een door de aanklager bij de tuchtcommissie aangebrachte zaak;
 - d. een verzoek van degene die aangifte heeft gedaan de zaak te behandelen, indien de aanklager meent dat hij niet bevoegd is de aangifte in behandeling te nemen, of degene die aangifte heeft gedaan niet ontvankelijk heeft verklaard.
2. Tegen het besluit van de tuchtcommissie dat geen sprake is van een rechtstreeks belanghebbende, staat geen verweer of beroep open.

Ad B.1.4b: Omgaan met meldingen en aanhangig maken van een zaak - Aanklager

Indien de sportbond geen aanklager kent, kan de aanklager vervangen worden door een orgaan van de sportbond met vergelijkbare bevoegdheden, zoals het bestuur van de sportbond.

1. De aanklager kan op grond van een - anonieme - melding of signaal, zonder dat aangifte is gedaan, zelf onderzoek verrichten of een onderzoekscommissie het onderzoek doen laten verrichten, waarbij de juistheid van het vermoeden wordt onderzocht.
2. De aanklager kan als er voldoende concrete aanwijzingen bestaan voor seksuele intimidatie en een onveilige situatie bestaat of kan ontstaan, hangende het vooronderzoek, een verzoek bij het bondsbestuur neerleggen tot het opleggen van een ordemaatregel.
3. De aanklager gaat na of andere personen of instanties van de uitkomst van het onderzoek op de hoogte gebracht dienen te worden en informeert deze personen of instanties. De aanklager betracht zoveel mogelijk zorgvuldigheid ten aanzien van de bekende feiten en omstandigheden in relatie tot de mededelingen die hierover aan derden moeten worden gedaan.
4. Een overtreding kan aanhangig worden gemaakt bij de aanklager door een aangifte van een lid van de sportbond dat meent dat er ten opzichte van hem of haar sprake is van seksuele intimidatie.
5. Een anoniem gedane aangifte wordt niet in behandeling genomen, maar wordt behandeld als een anonieme melding.

Wie kunnen zaak onder aandacht aanklager brengen?

Ieder lid kan een zaak onder de aandacht brengen van de aanklager.

Aanklager, taken en bevoegdheden aanklager

1. De aanklager is bevoegd na een melding en, of aangifte zelf onderzoek te verrichten of een onderzoekscommissie het onderzoek te laten verrichten.
2. De aanklager gaat na of andere personen of instanties van de melding en of aangifte op de hoogte gebracht dienen te worden en informeert deze personen of instanties.
3. De aanklager kan hangende het vooronderzoek een verzoek bij het bondsbestuur neerleggen tot het opleggen van een ordemaatregel.

4. De aanklager is bevoegd:
 - a. de betrokkene in staat van beschuldiging te stellen en een schikkingsvoorstel te doen;
 - b. indien de zaak zich niet voor een schikkingsvoorstel leent, dit naar het oordeel van de aanklager, is de aanklager bevoegd aangifte van de overtreding bij de tuchtcommissie te doen. Tegen dit besluit van de aanklager staat geen beroep open;
 - c. de zaak gemotiveerd te seponeren;
 - d. de zaak over te dragen aan het Openbaar Ministerie.
5. De aanklager informeert het bondsbestuur over een in lid 4 genomen besluit, tenzij zwaarwegende redenen - dit ter beoordeling van de aanklager - zich hiertegen verzetten.
6. De aanklager is bevoegd tot het instellen van beroep bij de commissie van beroep, tegen een uitspraak van de tuchtcommissie.
7. De aanklager treedt bij een schriftelijke en/of mondelinge behandeling van een zaak op.

Ad B.1.5: Het sanctiesysteem seksuele intimidatie in de sport

Er is door NOC*NSF vanwege het registratiesysteem een sanctiesysteem seksuele intimidatie in de sport ontwikkeld dat onverkort moet worden opgenomen in het Tuchtreglement. Dit vanuit het principe dat voor gelijke zaken/gedragingen gelijke sancties moeten gelden.

De tuchtcommissie kan naar bevind van zaken (en specifieke omstandigheden) een passende sanctie(periode) opleggen. Hierdoor wordt jurisprudentie opgebouwd waardoor het een actueel en flexibel systeem is en blijft.

Dit sanctiesysteem heeft - naast het uitspreken van een sanctie - tot doel het herstellen van de sociale veiligheid van en rondom een slachtoffer van seksuele intimidatie, alsmede van de omgeving waarin zich een incident met betrekking tot seksuele intimidatie heeft voorgedaan.

Het sanctiesysteem is hierna uitgeschreven.

Artikel - Op te leggen sancties en toelichting

1. *Als sanctie kan worden opgelegd:*
 - a. *een berisping. De berisping houdt een officiële schriftelijke veroordeling in van bepaald met name genoemd gedrag van de betrokkene;*
 - b. *het verbod om deel te nemen aan één of meer activiteiten van de sportorganisatie voor een duur van maximaal drie jaren. Dit verbod om één of meer rechten uit te oefenen, is gericht op het beperken van de bewegingsvrijheid van de betrokkene, geldend voor bijvoorbeeld bepaalde ruimtes, omgang met bepaalde personen, groepen of teams, inzage van bepaalde dossiers, aanwezigheid bij bepaalde wedstrijden, trainingen of vergaderingen, zulks voor de door de tuchtcommissie bepaalde duur.*
 - c. *het verbod om één of meer aan leden van de sportorganisatie toegekende rechten uit te oefenen, zulks voor de door de tuchtcommissie bepaalde duur;*
 - d. *het verbod tot het uitoefenen van één of meer functies in de sportorganisatie, zulks voor de door de tuchtcommissie bepaalde duur. Het verbod om bij de sportorganisatie één of meer functies uit te oefenen wordt alleen als sanctie opgelegd, indien de overtreding in de uitoefening van een bepaalde functie is begaan. Bedoelde ontzegging kan op die functie, maar ook op door de tuchtcommissie te bepalen andere functies in de sportorganisatie betrekking hebben;*
 - e. *een schorsing, zulks voor de door de tuchtcommissie bepaalde duur. Een schorsing wordt als sanctie opgelegd indien de overtreding zo ernstig is dat niet met een lichtere sanctie kan worden volstaan en een royement een te zware sanctie is. Gedurende de schorsing kan de betrokkene geen functie en lidmaatschapsrechten uitoefenen, noch deelnemen aan activiteiten van de sportorganisatie en blijven de uit het lidmaatschap voortvloeiende*

verplichtingen onverkort op hem van toepassing. In overleg met de betrokkene kunnen hem tijdelijk bijzondere taken die hij in de ruimste zin van het woord uitvoert ten behoeve van de vereniging worden geweigerd;

- f. het royement (ontzetting) als lid van de sportorganisatie. Het royement wordt uitgesproken indien de seksuele intimidatie, waarvan aangifte is gedaan, zo ernstig is dat er sprake is van een in ernstige mate in strijd handelen met de statuten, reglementen of besluiten van de sportorganisatie. Indien de tuchtcommissie het royement uitspreekt, kan de betrokkene van die uitspraak in beroep gaan bij de commissie van beroep. Gedurende de beroepstermijn en hangende het beroep is de betrokkene geschorst. Indien betrokkene een royement is opgelegd, kan de betreffende sportbond niet eerder dan 12 jaar na oplegging van het royement, een eventueel nieuw verzoek tot toelating van de betrokkene tot het lidmaatschap van de sportbond in behandeling nemen. Het is ter beoordeling van de sportbond het verzoek tot toelating te accepteren dan wel te weigeren en daarmee het royement te laten voortduren.*

AdB.1.6: De uitvoering van de meldplicht van sancties aan de beheerder van het registratiesysteem

In het Tuchtreglement dient de meldplicht van alle opgelegde sancties, behalve de berisping, door de tuchtcommissie aan de beheerder van het registratiesysteem te zijn opgenomen. Voor deze meldplicht geldt voor de registratie veroordeelden een minimum leeftijd van 16 jaar, tenzij sprake is van een strafrechtelijke veroordeling. Dan kunnen ook veroordeelden jonger dan 16 jaar worden opgenomen in het registratiesysteem.

B.II Triagecommissie - optioneel voor sportbonden zonder aanklager

Het heeft de voorkeur dat sportbonden die zelf hun tuchtrechtspraak seksuele intimidatie verzorgen tevens een Triagecommissie of andere vorm van 'filter' voor seksuele intimidatie zaken in het leven roepen. Immers niet elke klacht betreffende seksuele intimidatie hoeft meteen te worden afgehandeld door de tuchtcommissie. Triage is een selectieprocedure waarbij klachten met betrekking tot seksuele intimidatie in de sport in categorieën worden ingedeeld, welke indeling gevolgen heeft voor de wijze van afhandeling van de klacht. Sportbonden zijn vrij in de manier waarop zij die filterfunctie als hiervoor omschreven regelen. Uiteraard kan de klager altijd besluiten de zaak voor te leggen aan de tuchtcommissie. Denk hierbij ook aan het kostenaspect.

Deze triage wordt verricht door een commissie, de triagecommissie, welke bestaat uit 3 deskundige personen. Ook hier dient sprake te zijn van een gemengde samenstelling van de commissie. De triagecommissie heeft geen enkele bemoeienis met het verdere verloop van de klachtenafhandeling nadat zij deze heeft gecategoriseerd.

C. Tot Slot

Auditcommissie seksuele intimidatie

Er is door NOC*NSF een Auditcommissie seksuele intimidatie geïnstalleerd die toetst of een (wijziging in een) Tuchtreglement seksuele intimidatie en de daarin opgenomen procedures voldoen aan de hierboven opgenomen eisen in de 'Blauwdruk tuchtrecht seksuele intimidatie in de sport'. Tevens gaat deze Auditcommissie na of bij de tuchtrechtelijke behandelingen van seksuele intimidatie het Tuchtreglement en de daarin opgenomen procedures zijn nageleefd. De Auditcommissie seksuele intimidatie is onafhankelijk en extern, dat wil zeggen dat de commissie buiten de sportbonden en

NOC*NSF is samengesteld. Er is door de Auditcommissie in overleg met NOC*NSF een Reglement Auditcommissie seksuele intimidatie opgesteld, waarin o.a. de taken en samenstelling worden beschreven. De Auditcommissie rapporteert aan de AV, de sportbonden, het ISR en de beheerder van het registratiesysteem. Na elke twee jaar vindt er een evaluatie plaats van de Auditcommissie.

Databank ISR

Het ISR heeft een databank ingericht waarin alle jurisprudentie van tuchtrechtzaken (anoniem) kunnen worden opgenomen en zaken van het ISR al worden opgenomen, dus ook die van zaken seksuele intimidatie. Niet bij het ISR aangesloten sportbonden kunnen hiervan gebruik maken als zij zich abonneren op de databank.

*Deze **Blauwdruk tuchtrecht seksuele intimidatie in de sport inclusief de Gedragsregels begeleiders in de sport (opgenomen in Bijlage 1)**, is vastgesteld door de Algemene Vergadering van NOC*NSF d.d. 15 november 2011 en gewijzigd d.d. 14 mei 2018.*

BIJLAGE 1

Gedragsregels begeleiders in de sport

1. De begeleider moet zorgen voor een omgeving en een sfeer waarbinnen de sporter zich veilig kan voelen.
2. De begeleider onthoudt zich ervan de sporter te bejegenen op een wijze die de sporter in zijn waardigheid aantast.
3. De begeleider dringt niet verder in het privéleven van de sporter door dan nodig is in het kader van de sportbeoefening.
4. De begeleider meldt een affectieve relatie met een sporter direct bij het bestuur. De melding wordt met de grootst mogelijke zorgvuldigheid behandeld. De begeleider komt de afspraken die met het bestuur zijn gemaakt, ten aanzien van de relatie, na.
5. Bij een affectieve relatie is het de taak van de begeleider om ervoor zorg te dragen dat de normen van professionaliteit en onpartijdigheid blijven gehandhaafd.
6. De begeleider onthoudt zich van elke vorm van (machts)misbruik of seksuele intimidatie tegenover de sporter.
7. Seksuele handelingen en seksuele relaties tussen de begeleider en de jeugdige sporter tot zestien jaar zijn onder geen beding geoorloofd en worden beschouwd als seksueel misbruik.
8. De begeleider mag de sporter niet op een zodanige wijze aanraken dat de sporter en/of de begeleider deze aanraking naar redelijke verwachting als seksueel of erotisch van aard zal ervaren, zoals doorgaans het geval zal zijn bij het doelbewust (doen) aanraken van geslachtsdelen, billen en borsten.
9. De begeleider onthoudt zich van (verbale) seksueel getinte intimiteiten via welk communicatiemiddel dan ook.
10. De begeleider zal tijdens training(sstages), wedstrijden en reizen gereserveerd en met respect omgaan met de sporter en met de ruimte waarin de sporter zich bevindt, zoals de kleedkamer of de hotelkamer.
11. De begeleider heeft de plicht - voor zover in zijn vermogen ligt - de sporter te beschermen tegen schade en (machts)misbruik als gevolg van seksuele intimidatie. Daar waar bekend of geregeld is wie de belangen van de (jeugdige) sporter behartigt, is de begeleider verplicht met deze personen of instanties samen te werken, opdat zij hun werk goed kunnen uitoefenen.
12. De begeleider zal de sporter geen (im)materiële vergoedingen geven met de kennelijke bedoeling tegenprestaties te vragen. Ook de begeleider aanvaardt geen financiële beloning of geschenken van de sporter die in onevenredige verhouding tot de gebruikelijke dan wel afgesproken honorering staan.

13. De begeleider zal er actief op toezien dat deze regels worden nageleefd door iedereen die bij de sporter is betrokken. Indien de begeleider gedrag signaleert dat niet in overeenstemming is met deze gedragsregels zal hij de daartoe noodzakelijke actie(s) ondernemen.

14. In die gevallen waarin de gedragsregels niet (direct) voorzien, ligt het binnen de verantwoordelijkheid van de begeleider in de geest hiervan te handelen.

Tot slot: De begeleider dient zich te realiseren dat het begrip afhankelijkheid of het uitoefenen van macht niet alleen betekent het direct kunnen verlenen van gunsten waardoor de betrokken sporter in een voordeligere positie komt te verkeren ten opzichte van andere sporters, maar ook verminderde zelfregie kan betekenen. Onder verminderde zelfregie wordt verstaan het niet althans onvoldoende kunnen maken van eigen keuzes en het onvoldoende kunnen beschikken over eigen kracht om zelf oplossingen te verzinnen voor problemen en een gebrek aan zelfredzaamheid.

*Deze **Gedragsregels begeleiders in de sport** zijn vastgesteld door de Algemene Vergadering van NOC*NSF d.d. 15 november 2011 en aangepast d.d. 14 mei 2018*

BIJLAGE 2

Gedragsregels sporters onderling

1. De sporter draagt bij aan een omgeving en een sfeer waarbinnen andere sporters zich veilig voelen.
2. De sporter bejegent andere sporters met respect en op een wijze, zodat niemand in zijn waardigheid wordt aantast.
3. De sporter onthoudt zich van elke vorm van (machts)misbruik of seksuele intimidatie tegenover andere sporter(s).
4. De sporter mag een andere sporter niet tegen de wil op een zodanige wijze aanraken dat de sporter en/of de begeleider deze aanraking naar redelijke verwachting als seksueel of erotisch van aard zal ervaren, zoals doorgaans het geval zal zijn bij het doelbewust (doen) aanraken van geslachtsdelen, billen en borsten.
5. De sporter zal ook tijdens training(sstages), wedstrijden en reizen met respect omgaan met andere sporters.
6. De sporter zal een andere sporter geen (im)materiële vergoedingen geven met de kennelijke bedoeling seksuele tegenprestaties te verlangen.
7. In die gevallen waarin de gedragsregels niet (direct) voorzien, ligt het binnen de verantwoordelijkheid van de meerderjarige sporter in de geest hiervan te handelen.

*Deze **Gedragsregels sporters onderling** zijn vastgesteld door de Algemene Vergadering van NOC*NSF d.d. 14 mei 2018.*

Notitie

Ter besluitvorming

aan Algemene Vergadering NOC*NSF
van Bestuur NOC*NSF
betreft Reserveringsbeleid
datum 26 april 2018

gevraagd besluit **De Algemene Vergadering wordt gevraagd in te stemmen met een wijziging van het reserveringsbeleid van de vereniging NOC*NSF.**

toelichting In voorliggende notitie wordt het gevraagde AV besluit toegelicht, door achtereenvolgens in te gaan op:

- Het waarom van de voorgestelde wijziging
- De inhoud van de wijziging
- De gevolgen van de wijziging

Inleiding

Het hebben van een financiële buffer is belangrijk om een onverwachte daling van inkomsten op te vangen en om onverwachte maar noodzakelijke uitgaven te kunnen doen. Dit is prudent financieel beleid. Daarom heeft NOC*NSF reserves opgebouwd. Uitgangspunt daarbij is dat er voldoende reserve wordt opgebouwd voor het realiseren van de gestelde doelstellingen en het effectief gebruik maken van de middelen. Daarom is het ook niet nodig om oneindig te reserveren en meer reserves aan te houden dan redelijkerwijs nodig is.

In 2010 is voor het laatst vastgesteld¹ op welke wijze reservevorming bij NOC*NSF diende plaats te vinden. Sindsdien zijn de baten van de sport sterk qua samenstelling veranderd. Daarom is het goed de reservevorming nu opnieuw te evalueren.

¹ In AV van mei 2010 is de Code Bestemmingsfonds Lotto vastgesteld.

De afgelopen periode is er binnen de vereniging veelvuldig gesproken over het gewenste of vereiste niveau van reserves. Uit de analyse blijkt dat NOC*NSF verschillende reserves heeft opgebouwd, elk voor een specifiek doel. Het totaal van deze reserves is aanzienlijk. Daarom is onderzocht wat een gewenst niveau van de reserves zou zijn.

Reserves binnen NOC*NSF

NOC*NSF maakt haar jaarrekening met ingang van 2017 op conform de Richtlijn op de Jaarverslaggeving RJ 650. Delen van het eigen vermogen zijn afgezonderd omdat daaraan een beperktere en gerichte bestedingsmogelijkheid is gegeven. Dit deel heeft NOC*NSF aangemerkt als bestemmingsreserves. In de toelichting op de jaarrekening 2017 is het bedrag en de doelstelling van iedere bestemmingsreserve kort toegelicht.

Zoals gezegd bestaan er verschillende reserves binnen onze vereniging. Een deel hiervan is kort jarig, zoals bijvoorbeeld de reserves die worden aangewend om de hogere verplichtingen in een Olympisch en Paralympisch jaar op te vangen. Deze worden opgebouwd om binnen een korte termijn gebruikt te worden voor de aangemerkte bestemming.

Andere reserves worden over een langere termijn opgebouwd, en zijn gericht de continuïteit van de vereniging (i.e. de sportbonden) en de werkorganisatie.

NOC*NSF heeft per 31 december 2017 de navolgende Bestemmingsreserves (l = lang jarig, k = kort jarig, betreft bedragen in miljoenen):

Bestemmingsreserve NLO (l)	€ 39.177
Bestemmingsreserve Sponsorgelden (k)	€ 5.774
Continuïteitsreserve (l)	€ 4.005
Bestemmingsreserve Uitzendingen (k)	€ 3.375
Bestemmingsreserve Organisatieontwikkeling (l)	€ 478
Bestemmingsreserve Transitie (k)	€ 400
Wettelijke reserves	€ 160
Overige	€ 75
Totaal	€ 53.444

Het vraagstuk rond de wijziging van het reserveringsbeleid, spitst zich toe op de Bestemmingsreserve Lotto en de Continuïteitsreserve. NOC*NSF hanteert de volgende definities bij de opbouw van bestemmingsreserves:

- **Bestemmingsreserve NLO:** deze reserve vormt een buffer voor een belangrijk deel van de jaarlijkse uitgaven in het kader van het bestedingsplan².
- **Continuïteitsreserve:** ter dekking van financiële risico's (op korte termijn) voor de werkorganisatie NN met als doel het waarborgen dat de activiteiten kunnen worden voortgezet.

² Ten behoeve van Bonden, NOC*NSF, Maatwerkbudgetten, Integriteit en Kwaliteit (Sport en Zaken, ISR, Dopingautoriteit)

Vorming van reserves

Voor de vorming en opbouw van reserve zijn we gebonden aan regels en uitgangspunten van CBF³.

Conform voorschriften van CBF dienen we in de toelichting bij de balans de door ons noodzakelijk geachte omvang van de reserve alsmede de daaraan ten grondslag liggende veronderstellingen te vermelden. Ook moet de reserve zijn gebaseerd op een analyse van de specifieke risico's en de periode waarvoor de organisatie deze wil afdekken.

Daarnaast moet vooraf worden vastgelegd welke maatregelen we nemen om de risico's te beheersen of uit te sluiten.

Ook geldt voor de totale reserve een maximum, namelijk dat de reserve maximaal 1,5 maal de jaarlijkse kosten van de werkorganisatie bedraagt. Ook is gespecificeerd welke posten tot de jaarlijkse kosten van de werkorganisatie mogen worden gerekend:

- Verstrekte (project) subsidies en (project) bijdragen, afdrachten, aankopen en verwervingen, uitbesteed werk en communicatiekosten worden volledig meegenomen uitgezonderd dat deel dat wordt toegerekend aan de doelstelling;
- Personeelskosten, huisvestingskosten, kantoor en algemene kosten en afschrijvingen worden volledig meegenomen inclusief het gedeelte dat aan de doelstelling wordt toegerekend.

Vorming Bestemmingsreserve NLO

De bestemmingsreserve Lotto is opgebouwd door dotaties vanuit de winstbestemming wanneer de afdracht van de Lotto hoger was dan verwacht / begroot. Tussen 2012 en 2015 is er flink geput uit de opgebouwde reserve, ter compensatie van de lagere inkomsten vanuit de Lotto. De reserve is gedaald van €58 miljoen in 2012 tot €25 miljoen in 2015. Vervolgens is de reserve weer gegroeid, met name door toevoeging van het uitgekeerde extra (5^e) kwartaal door de Lotto (bij de fusie NLO). Eind 2017 stond de reserve op het niveau van €39,2 miljoen.

Vorming continuïteitsreserve

Op basis van bovenstaande richtlijnen is ook de continuïteitsreserve gevormd. De afgelopen 4 jaar is de continuïteitsreserve rustig en gestaag gegroeid (van €2,2 miljoen eind 2014 tot €4,1 miljoen eind 2017). De reserve is gegroeid ondanks de onttrekkingen die de afgelopen jaren zijn gedaan ter compensatie van de verliezen van Papendal.

Herijking reserveringsbeleid

De vraag is wat het gewenste niveau is van de reserves. Om hierover beleid te vormen heeft het afgelopen jaar intensieve afstemming plaatsgevonden binnen de vereniging over de risico's die NOC*NSF voor de sportbonden en voor de werkorganisatie wenst af te dekken door middel van de bestemmingsreserves.

Tijdens de volgende bijeenkomsten is ondermeer bij de vorming van Bestemmingsreserves binnen NOC*NSF stilgestaan:

- 9 oktober 2017 - financiële commissie
- 31 oktober 2017 - penningmeestersoverleg

³ NOC*NSF heeft sinds 2007 het CBF-Keurmerk en deze geldt tot nader orde. De vereniging is hierbij aangemerkt als kansspelbegunstigde.

- 13 februari 2018 - CRBS informeel
- 22 februari 2018 - bijeenkomst financieel specialisten van bonden
- 22 februari 2018 - werkgroep Bestedingsplan
- 5 maart 2018 - bestuursvergadering
- 26 maart 2018 - meet-up directeuren
- 4 april 2018 - ledenberaad
- 12 april 2018 - werkgroep Bestedingsplan
- 17 april 2018 - financiële commissie
- 23 april 2018 - bestuursvergadering

Dit alles in voorbereiding op besluitvorming in de AV van 14 mei 2018.

Gebruikmakend van de input van deze bijeenkomsten zijn de navolgende uitgangspunten voor het vormen van de Bestemmingsreserve NLO en Continuïteitsreserve NOC*NSF opgesteld. Deze vormen de basis van het voorstelde **Reserveringsbeleid NOC*NSF 2018 e.v.**

- Bestemmingsreserve NLO⁴
 - Bestaat ten behoeve van Bonden, maatwerk budgetten en Integriteit en niet meer voor NOC*NSF-werkorganisatie.
 - Heeft een bufferfunctie, om aanpassingsprocessen door tegenvallende NLO-opbrengsten bij de bonden en andere partners geleidelijk en dus niet schoksgewijs te laten verlopen.
 - Het niveau van de bestemmingsreserve NLO draagt zorg voor:
 - Een voorspelbare bijdrage vanuit de NLO;
 - Een verantwoorde 'wenweg'.
 - Het doel is dat een daling van 15% van de baten vanuit de NLO afdrachten ten behoeve van het Bestedingsplan⁵ vier jaar lang kan worden opgevangen.
 - Hiertoe wordt een bedrag van €22,6 miljoen gereserveerd (zie bijlage 1).
- Continuïteitsreserve (werkorganisatie) NOC*NSF:
 - Heeft een bufferfunctie om aanpassingsprocessen bij de werkorganisatie geleidelijk en dus niet schoksgewijs te laten verlopen en onverwachte tegenvallers op te vangen.
 - De reservering betreft de som van 3 maanden totale kosten van de kantoororganisatie (totaal = €34 miljoen), zijnde €8,5 miljoen.
 - De resultaten Deelnemingen vallen ten gunste of ten laste van te vormen Algemene Reserve en niet meer ten laste van Continuïteitsreserve NOC*NSF.
- Beide reserves dienen liquide te zijn dan wel op een korte termijn liquide te maken zijn.

⁴ Wellicht te hernoemen: Bestemmingsreserve NLO/Loterijgelden

⁵ Ten behoeve van Bonden, Maatwerkbudgetten, Integriteit en Kwaliteit (Sport en Zaken, ISR, Dopingautoriteit)

Wat betekent de beleidswijziging in praktijk?

Nu we het waarom en de inhoud van het gewijzigde beleid hebben beschreven, is het goed te kijken wat de gevolgen hiervan zijn.

Als we de uitgangspunten toepassen, zouden de opbouw van de Bestemmingsreserve NLO en de Continuïteitsreserve per 31 december 2018 er als volgt uit zien:

Bestemmingsreserve NLO	€ 22,6	
Continuïteitsreserve NN	€ 8,5	
	<hr/>	
Te reserveren		€ 31,1
Op dit moment is gereserveerd (31/12/17)		
Bestemmingsreserve NLO	€ 39,2	
Continuïteitsreserve	€ 4,0	
	<hr/>	
		€ 43,3
Verschil (€43,4 – €31,3 =)		<hr/> <hr/>
		€ 12,2

Bovenstaand overzicht laat zien dat we op dit moment (Jaarrekening 2017) meer reserves op de balans hebben staan, dan volgens het gewijzigd beleid nodig is. Het verschil is €12,2 miljoen. Dit wordt toegevoegd aan de algemene reserve. Deze €12,2 miljoen die we 'over-gereserveerd' hebben, kan echter niet worden uitgekeerd, aangezien deze niet liquide is.

Wanneer we namelijk kijken naar het uitgangspunt dat de reserves liquide moeten zijn (of op korte termijn liquide te maken zijn), zien we dat dit niet het geval is:

Liquiditeitssaldo 31 december 2017	€ 40 ⁶
Geprognosticeerde laagste liquiditeit 2018	€ 16

Met andere woorden, op het 'meest ongunstige' moment in 2018 hebben we €16 miljoen liquide reserves. Wanneer we op dat moment de gehele reserve zouden moeten aanspreken, is dat niet mogelijk. Dit is echter een situatie die niet zal voorkomen, aangezien de uitnutting van de reserves (indien nodig) altijd geleidelijk zal gaan, en niet in één grote stap.

Daarom stellen we dat de totaal door NOC*NSF gevormde Bestemmingsreserves worden gedekt door voldoende liquide (te maken) activa met een lage risicograad. Voor de totale €31,1 miljoen, gecombineerd met de eerdergenoemde overige kort jarige bestemmingsreserves is dit in voldoende mate te realiseren, door onder meer afspraken te maken met Papendal holding.

⁶ Van de totale reserveringen per 31-12-2017 is €29 miljoen liquide op balansdatum blijkens de enkelvoudige balans

(Financiële) Kwaliteitseisen toevoegen aan Kwaliteitseisen

Tijdens het doorlopen proces in herijking van het reserveringsbeleid, is ook gekeken naar de financiële stand van zaken bij de sportbonden. Hierbij hebben we geconstateerd dat:

- er bij het merendeel van de bonden geen separate zichtbare continuïteitsreserve op de balans staat.
- de solvabiliteit regelmatig hoger dan 20% is maar dat eventuele reserves niet liquide zijn (te krijgen zijn op korte termijn).
- NOC*NSF bonden regelmatig om eerdere bevoorschotting vragen.
- bij een deel van de bonden er sprake is van een negatief werkkapitaal op balansdatum.
- 41 bonden voldeden niet aan de minimale kwaliteitseisen (mn. ten aanzien van de bestuursevaluatie)

In het jaarplan 2018 is reeds opgenomen om de Code Goed Sportbestuur goed te evalueren. Het advies van verschillende commissies en vanuit verschillende bijeenkomsten is geweest om in de kwaliteitseisen voor leden van NOC*NSF ook financiële kengetallen op te gaan nemen. Dit zal de komende maanden nader worden uitgewerkt.

Bijlage 1: Opbouw Bestemmingsreserve NLO / benodigde 'wen-weg'.

Bij 4 jaar daling te reserveren:

<i>(x mio euro)</i>	Bestedingsplan 2018 (excl NOC*NSF)	Daling			
		5%	10%	15%	20%
Stel daling in een jaar					
Per jaar daling		€ 1,9	€ 3,8	€ 5,6	€ 7,5
Termijn opvangen daling	4 jaar	€ 7,5	€ 15,1	€ 22,6	€ 30,1
Sportbonden	€ 19	€ 3,7	€ 7,5	€ 11,2	€ 15,0
Integriteit en kwaliteit	€ 2	€ 0,5	€ 0,9	€ 1,4	€ 1,9
Maatwerk Topsport	€ 14	€ 2,9	€ 5,7	€ 8,6	€ 11,4
Maatwerk Innovatie	€ 2	€ 0,5	€ 0,9	€ 1,4	€ 1,8
	€ 38	€ 7,5	€ 15,1	€ 22,6	€ 30,1

Zonder NLO-bijdrage
NOC*NSF

AGENDAPUNT 4b

ADVIES FINANCIËLE COMMISSIE (FC) INZAKE RESERVERINGSBELEID

t.b.v. de Algemene Vergadering NOC*NSF d.d. 15 mei 2018

De FC heeft kennisgenomen van het voornemen het reserveringsbeleid te herijken. Daarbij hebben wij geconstateerd dat bestuur en directie gedegen te werk zijn gegaan en in velerlei mate in overleg zijn getreden met diverse gremia.

Wij gaan ervan uit dat de nu voorliggende notitie het uiteindelijke resultaat is en dat deze notitie voldoende gedragenheid heeft gekregen door dat veelvuldige overleg.

Wij hebben de volgende opmerkingen en vragen hier aandacht voor:

- Er is aandacht in de laatste alinea voor de bonden met financiële uitdagingen. Wij vinden dat er prioriteit moet worden gegeven aan de evaluatie van de Code Goed Sportbestuur waarbij met name ook financiële kwaliteitseisen voor leden van NOC*NSF worden opgenomen. De FC denkt hier graag over mee.
- In het Ledenberaad op 4 april 2018 zijn goede suggesties gedaan hoe de overtollige reserve te besteden op het moment dat deze liquide wordt.
- De hele exercitie doet theoretisch aan. Wij begrijpen dat, onder meer in lijn met de CBF, er een onderbouwing moet komen voor de wijze waarop NOC*NSF haar reserves vormt. Tegelijkertijd wordt gesteld dat de primaire reserves (Bestemmingsreserve NLO en Continuïteitsreserve NN) vooralsnog niet te allen tijde volledig liquide zijn.
- De additionele liquiditeit ligt deels vast in de Papendalgroep. Terecht wordt gesteld dat het verder liquide maken van de reserveringen dan ook vanuit deze deelneming van NOC*NSF moet gaan plaatsvinden. Hiertoe dienen concrete afspraken te worden gemaakt.

Dit alles beschouwend komt de FC tot het volgende advies aan de ALV:

- ***Stem in met de uitgangspunten van het voorgestelde reserveringsbeleid.***
- ***Draag het bestuur op de nota verder uit te werken, met inachtneming van bovenstaande aandachtspunten. Met name de doelstelling van de algemene, te vormen, reserve dient helder te zijn, indachtig de uitkomst van het ledenberaad en de problematiek rond het eigenvermogen van een aantal bonden.***
- ***Stel een plan op om de reserves binnen een redelijke termijn liquide te maken.***

Papendal, 7 mei 2018

De Financiële Commissie

Notitie

Ter besluitvorming

aan Algemene Vergadering NOC*NSF
van Bestuur NOC*NSF
betreft Jaarverslag 2017
datum 25 april 2018

gevraagd besluit **De Algemene Vergadering wordt gevraagd om het Jaarverslag 2017, bestaande uit het Bestuursverslag en de Jaarrekening, vast te stellen.**

toelichting Voor u ligt het jaarverslag van NOC*NSF en haar deelnemingen over 2017. Zowel sportief als financieel kijken we terug op een goed jaar. U kunt dit lezen in het jaarverslag (deel 1: Bestuursverslag, deel 2: Jaarrekening).

Het totale resultaat voor resultaatbestemming 2017 bedraagt €2.846K positief (enkelvoudig, dus voor resultaat deelnemingen). Het resultaat valt €181K hoger uit dan begroot. Dit terwijl er tegelijkertijd ca €1 miljoen minder NLO-opbrengsten zijn ontvangen, dan was begroot.

De controle-verklaring van de accountant is toegevoegd als bijlage van de Jaarrekening.

Bijlage: Jaarverslag NOC*NSF 2017



**Nederlands
Olympisch Comité
Nederlandse
Sport Federatie**

Jaarverslag 2017

Vereniging Nederlands Olympisch Comité * Nederlandse Sport Federatie (NOC*NSF)

Papendallaan 60

6816 VD Arnhem

026 - 483 44 00

info@nocnsf.nl

www.nocnsf.nl

KvK 09059703

RSIN 0068.61.763

Leeswijzer

Ons Jaarverslag bestaat uit twee delen; het eerste is het Bestuursverslag en het tweede de Jaarrekening. Het eerste deel geeft een beschrijving van onze activiteiten en resultaten in 2017 en kijkt vooruit naar de komende jaren. Het tweede geeft een financieel overzicht van het afgelopen kalenderjaar.

In het Bestuursverslag kijken Bestuur en Directie terug op het afgelopen jaar. Vervolgens wordt een overzicht gegeven van onze identiteit, waarden en onze strategie. De voortgang in realisatie van ons strategisch plan Sportagenda 2017+ wordt in het hoofdstuk erna geëvalueerd. Daarna zoomen we in op onze interne organisatie. Tenslotte doen we verslag van onze financiële resultaten, perspectief en (mogelijke) risico's.

De Jaarrekening bestaat uit de geconsolideerde en enkelvoudige jaarrekeningen, met hierin aandacht voor de balans, staat van baten en lasten en kasstroomoverzicht. Deze overzichten worden in de jaarrekening ook toegelicht.

Het Jaarverslag omvat een flink aantal pagina's. Vanuit de richtlijnen voor verslaggeving wordt ons gevraagd een aanzienlijk aantal zaken te beschrijven. Daarnaast vinden we het als maatschappelijke organisatie ook belangrijk openheid te geven over onze activiteiten, resultaten en uitdagingen. We kunnen ons voorstellen dat u 'slechts' geïnteresseerd bent in een deel van ons verslag. Om het voor u makkelijk te maken het betreffende deel te vinden, hebben we onderstaande leeswijzer opgesteld:

<i>Bent u geïnteresseerd in...</i>	<i>Ga dan naar hoofdstuk...</i>
Strategie, visie, missie, waarden	2
Voortgang realisatie Sportagenda 2017+	3
Onze (interne) organisatie en taken	4
Beschrijving van ons financieel resultaat en perspectief.....	5
De Jaarrekening.....	7

Deel 1 : Bestuursverslag 2017

INHOUDSOPGAVE

1 Voorwoord	3
2 Profiel	4
3 Sportagenda 2017+	5
3.1 Ontwikkeling van Sport	
3.2 Topsport	
3.3 Sportparticipatie	
3.4 Financiering van Sport	
3.5 Vooruitblik 2018	
4 Overige taken NOC*NSF en interne organisatie	26
5 Financieel perspectief	32
6 Governance	41

1.Voorwoord

In dit verslag leggen Bestuur en Directie van NOC*NSF verantwoording af over het boekjaar 2017. We doen dit op financieel en strategische / inhoudelijk gebied.

Maar natuurlijk beginnen we met een sportieve terugblik: 2017 was voor veel sporters en teams een succesvol jaar. We denken aan de historische overwinning van Tom Dumoulin in de Giro, de unieke winst op het EK in eigen land van de vrouwenvoetballers, en ook op Sjinkie Knegt die Rotterdam op zijn kop zette met zijn gouden plak op het WK shorttrack daar. 2017 was ook het jaar waarin Dafne Schippers op het WK atletiek in Londen de wereldtitel op de 200 meter sprint prolongeerde. Daarnaast was het een tumultueus jaar voor Max Verstappen en zagen we de enorme vreugde op de Coolsingel, waar Feyenoord voor het eerst in achttien jaar weer kon worden gehuldigd als landskampioen.

Veel "wintersporters" hebben zich in 2017 voorbereid op de Olympische Spelen in Pyeongchang, die begin 2018 hebben plaatsgevonden. We weten nu hoe succesvol deze waren en de evaluatie daarvan zal binnenkort volgen.

Financieel gezien kunnen we terugkijken op een goed jaar. Het totale resultaat voor resultaatbestemming 2017 bedraagt €2.846K positief (excl. resultaat deelnemingen). Het resultaat valt €181K hoger uit dan begroot.

Ten aanzien van de voortgang in realisatie van ons strategische plan, de Sportagenda 2017+, kunnen we concluderen dat we in 2017 zijn gestart met de uitwerking en implementatie hiervan. De Sportagenda biedt duidelijke handvaten om, in een omgeving die volop in beweging is, te werken aan realisatie van onze doelen. Vanuit één drijfveer: we veel winnen met sport!

We kijken met trots terug op een goed 2017 en hebben zin in de toekomst!

Namens Bestuur en Directie NOC*NSF

André Bolhuis
*Voorzitter Bestuur NOC*NSF*

Gerard Dielessen
Algemeen Directeur

Mei 2018

2. Profiel

Algemeen

De Vereniging Nederlands Olympisch Comité* Nederlandse Sport Federatie (NOC*NSF) is de bundeling van de georganiseerde sport in Nederland. De 81 aangesloten landelijke sportorganisaties (75 sportbonden en 6 geassocieerden) vertegenwoordigen samen bijna 25.000 verenigingen met in totaal 5,3 miljoen georganiseerde sporters.

Naam en zetel

De Vereniging draagt de naam: Nederlands Olympisch Comité * Nederlandse Sport Federatie. Zij heeft haar zetel te Arnhem.

Doelstelling

Volgens artikel 3.b van de statuten heeft NOC*NSF ten doel:

- het bevorderen dat zoveel mogelijk inwoners van Nederland naar eigen keuze op verantwoorde wijze sport kunnen beoefenen, dan wel daarbij betrokken kunnen zijn;
- het uitdragen van de betekenis van de sport voor de maatschappij;
- het bundelen en behartigen van de belangen van de Nederlandse sport, in het bijzonder van haar leden;
- het uitdragen en bevorderen van de Olympische Beweging en haar doelstellingen in overeenstemming met de door het Internationaal Olympisch Comité (IOC) vastgestelde en vast te stellen regelingen.

Missie

Iedereen doet aan, geniet van en wint door sport!

NOC*NSF wil iedereen in Nederland laten participeren in sport op zijn of haar niveau, laten genieten van en winnen met sport: optimale sportomstandigheden voor iedereen in Nederland.

De interpretatie van de missie is afgeleid van de opdracht conform het IOC Olympic Charter en de rol als Nationale Sportorganisatie:

- Het bevorderen van sportparticipatie en topsportprestaties;
- Het hosten van topteams op Olympische en Paralympische (Jeugd)Spelen;
- Het vertegenwoordigen van de aangesloten sportbonden in (inter)nationale organisaties;
- Het genereren en verdelen van inkomsten voor diverse (sport)programma's;
- Het promoten van de fundamentele principes en waarden van het Olympisme en het bewaken en naleving van het Olympische Charter.

Visie

Sport zorgt voor een kerngezond Nederland

NOC*NSF droomt van een Nederland waarin iedereen geniet van sport. Want sport is passie; sport is verbroedering; sport is gezond. Sport haalt het beste in mensen naar boven, zorgt voor vriendschap en voor respect. En als iedereen geniet van sport zorgt dat voor een kerngezond Nederland. Een fysiek, mentaal, economisch en sociaal kerngezond NL met alle voordelen van dien, zoals sociale cohesie, gezondheid, tolerantie, een vitale samenleving en internationaal aanzien. We winnen veel met sport!

Strategie

Onze strategie staat beschreven in de Sportagenda 2017+. In het volgende hoofdstuk gaan we hier uitgebreid op in.

3. Sportagenda 2017+

In mei 2016 is de Sportagenda 2017+ vastgelegd, welke de richting aangeeft die de georganiseerde sport samen met haar partners in wil slaan. Dit zodat de maatschappelijke impact van sport voor decennia zeker wordt gesteld om daarmee uiteindelijk Nederland en de wereld een stukje beter te maken.

Onze twee hoofdambities binnen deze Sportagenda zijn:

- I. Een zeer groot bereik van de sport onder de bevolking, o.a. een hoge actieve sportparticipatie.
- II. Excellente topsportprestaties, waarin Nederlandse talenten acteren en presteren op wereldniveau, hetgeen bijdraagt aan de positionering en innovatiekracht van Nederland (binnen de wereld) en de Nederlandse bevolking inspireert.

De twee hoofdambities zijn vertaald naar een programmatische aanpak met de beschrijving van diverse resultaatgerichte inspanningen. Deze aanpak is geordend langs vier bouwstenen:

1. Ontwikkeling van (de) sport(sector)
2. Topsport (winnen)
3. Sportparticipatie (meedoen)
4. Financiering van de sport

De bouwstenen hebben een nauwe onderlinge relatie:



De Sportagenda 2017+ beschrijft de bouwstenen en werkt deze vervolgens uit in programmatische lijnen c.q. inspanningen. In het Jaarplan 2017 (welke in de AV van november 2016 is vastgesteld) is gespecificeerd welke inspanningen NOC*NSF in 2017 heeft willen realiseren ten aanzien van deze vier bouwstenen.

Onderstaand gaan we op deze vier bouwstenen in. Daarbij doen we een korte beschrijving van wat deze inhouden om vervolgens in te zoomen op de voortgang in realisatie binnen dit aandachtsgebied. Op deze manier leggen we verantwoording af over de stappen die in 2017 zijn gezet richting realisatie van de Sportagenda 2017+.

3.1 Ontwikkeling van Sport

Het creëren van en bijdragen aan optimale sportomstandigheden, om te komen tot excellente topsportprestaties en een hoge sportparticipatie, vereist een sterke branche met stevige en betrouwbare actoren. Internationaal gezien is Nederland een voorbeeldland waar het gaat om de succesvolle en efficiënte wijze waarop de sport is georganiseerd. Om vooruitstrevend te blijven, moeten we echter blijven ontwikkelen en innoveren. Immers de omstandigheden, behoeften van sporters en vereisten van betrokken stakeholders blijven aan voortdurende en steeds snellere veranderingen onderhevig.

In de Sportagenda 2017+ hebben we ten doel gesteld om verder te bouwen aan een sportsector, waarbij (potentiële) sporters steeds beter worden bereikt en op maat worden bediend in hun eigen sportbehoeften en –beleving. Dit vereist:

- Effectieve en flexibele organisaties die in staat zijn om meerwaarde te bieden aan de sporters en sportclubs;
- Meer samenwerking vanuit een bredere netwerk-blik. Tussen sportbonden en NOC*NSF onderling, maar ook met maatschappelijke partners zoals overheden, bedrijfsleven, andere sportorganisaties en organisaties in andere sectoren.

We hebben bovenstaande doelstelling uitgewerkt langs vijf programmatische lijnen. Onderstaand lichten we toe welke stappen in 2017 zijn gezet richting realisatie van deze doelen.

a. Bestuurlijke ontwikkeling en governance

Er zijn verschillende activiteiten ondernomen om de werken aan bestuurlijke ontwikkeling. Zo is de jaarlijkse bestuursevaluatie toegevoegd aan de Minimale Kwaliteits Eisen. Om sportbonden te ondersteunen is een startdocument en online tool ontwikkeld en daarnaast kan gebruik gemaakt worden van experts van NOC*NSF en Sport&Zaken voor externe begeleiding.

Om besturen te ondersteunen in hun werk zijn een aantal bijeenkomsten gehouden specifiek voor bestuurders: Sessies bestuurlijke ontwikkeling tijdens de Sportconventie, het voorzittersoverleg en penningmeestersoverleg en een bijeenkomst over diversiteit tijdens de Play the Game conferentie. Via de introductiemodule zijn 15 nieuwe bestuurders opgeleid voor hun bestuurlijke taak. Tot slot zijn op eigen verzoek een aantal bonden ondersteund in governance trajecten.

b. Samenwerking en ondernemerschap

In 2017 is op basis van de uitkomsten van de transitie het Innovatie & Ontwikkelfonds ingericht. In oktober en november 2017 zijn de voorbereidingen gedaan om te komen tot toekenningen 2018. Dit proces bestond uit het indienen van een business plan, het doen van een pitch en beoordeling door het expertpanel.

Daarnaast is het rapport ‘Klinkende munt’ opgeleverd. De aanbevelingen in dit rapport worden opgevolgd en dit leidt onder andere tot een plan voor het oprichten van een Nationaal Sport Fonds. Mede met het oog op de lobby voor de Tweede Kamerverkiezingen zijn nieuwe samenwerkingen gestart met onder meer de KNGF (Fysiotherapie) en het CJP (Cultureel Jongeren Paspoort).

c. Menselijk kapitaal

In 2017 is verder toegewerkt naar centrale HR-dienstverlening en –aandacht in de sport in nauwe samenwerking tussen NOC*NSF, Werkgevers in de sport en NLSport. Onderzoek naar behoefte aan een verdere bundeling van HR-diensten en producten en organisatie van een centraal punt is gestart medio 2017 en is in concept gereed in december. In 2017 was tegelijkertijd “de winkel open”.

Werkenindesport.nl is verder ingericht en gecoördineerd als centraal punt voor alle informatie, producten en diensten over werk, werkgeverschap en vacatures in de sport. Bestaande modules,

programma's en workshops voor medewerkers, middenmanagement en/of directeuren in de sport zijn overzichtelijk samengebracht op de site tot een ontwikkellijn.

Daarnaast zijn ook de 7^e editie van het Talentprogramma werken in de sport en de 3^e editie van de leergang Bewogen leiderschap in de sport gestart. Er zijn 3 introductiemodules 'Werken in de sport' en 2 modules 'Projectmatig werken' georganiseerd. In afwachting van het behoefteonderzoek is in 2017 SportAssist binnen NOC*NSF afgebouwd om als mobiliteitsformat binnen de centrale HR – dienstverlening geborgd te worden.

d. Kennis van de branche

De 23 meerjarige onderzoeken die in 2013 in het kader van het NWO-Sport programma zijn gestart, zijn in 2017 afgerond. Op basis van de uitkomsten van deze onderzoeken wordt gewerkt aan nieuwe aanpakken via onder meer een implementatiesubsidie in 2018. Daarnaast is in 2017 gestart met een volgend NWO-Sport programma dat in meerdere delen wordt uitgevoerd. Nieuwe onderzoeken worden gestart vanaf voorjaar 2018. Op advies van het topteam sport, waar NOC*NSF onderdeel van is, heeft een 17-tal innovatiecentra een subsidie ontvangen van VWS. Ook is er gewerkt aan de totstandkoming van de Sport Data Valley. Bij zowel onderzoek als innovatie is het van grote waarde dat de praktijk (sportbonden en sportclubs) steeds vaker vroeg in het proces betrokken worden zodat de ontwikkelingen en inzichten daadwerkelijk ten goede komen aan de sport. Met de data die jaarlijks verzameld wordt over de organisaties van sportbonden is de online benchmarktool ge-update, hebben alle bonden een op maat gemaakte rapportage gekregen en is in samenwerking met KennisCentrum Sport de Sportbondenmonitor opgesteld.

e. Sport en integriteit

Het programma sport en integriteit wordt gefinancierd vanuit meerdere bronnen, zoals een subsidie van Ministerie van VWS voor Sport & Integriteit en programma Veilig Sportklimaat. Vanuit de sport zelf zijn er middelen vrijgemaakt uit de bijdrage van de NLO en de contributie. Hiervan zijn in 2017 onder andere de volgende zaken gerealiseerd:

- De instandhouding van vier tuchtkamers en drie geschillencommissies bij het Instituut voor Sportrechtspraak. Hiermee zijn de aangesloten sportbonden -en in bredere zin de Nederlandse sport- ondersteund met onafhankelijke, uniforme en objectieve (tucht)rechtspraak
- De onderzoekscommissie en de poule van aanklagers van het Instituut voor Sportrechtspraak zijn op gebied van integriteit 7 onderzoeken gestart. 6 daarvan betroffen een melding van seksuele intimidatie, 1 van matchfixing.
- Het Instituut Sportrechtspraak (ISR) heeft op verzoek van NOC*NSF een verkennend onderzoek laten uitvoeren naar de sport gerelateerde gokmarkt. Uit het onderzoeksrapport blijkt dat er op 13 Nederlandse sporten buitenlandse bookmakers een gokaanbod hebben.
- Er zijn diverse voorlichtingsbijeenkomsten matchfixing georganiseerd voor talenten en topsporters op CTO's en bij sportbonden.
- ISR heeft 2 bijscholingen georganiseerd voor tuchtrechters en een bijdrage geleverd aan het congres over seksuele intimidatie in de sport.
- In 2017 is het aantal, voornamelijk telefonische, contacten met het Vertrouwenspunt Sport toegenomen met ongeveer 25% tot ongeveer 350. Er zijn daarbij een kleine 40 bonden (hun leden) betrokken.

Gezien de grote misbruikzaak in Engeland en zaken in de Nederlandse media groeide de behoefte om onafhankelijk onderzoek te laten doen naar seksuele intimidatie en misbruik in de sport in de Nederland. Dit onderzoek is uitgevoerd door Commissie de Vries die haar rapport op 12

december heeft gepubliceerd. NOC*NSF zal in 2018 de implementatie van deze aanbevelingen in samenwerking met diverse organisaties ter hand nemen. Zie over meer in onderstaand kader:

Commissie De Vries

Op 12 december 2017 heeft de onafhankelijke Onderzoekscommissie seksuele intimidatie en misbruik in de sport haar rapport opgeleverd. De commissie heeft haar bevindingen en conclusies helder weergegeven en bruikbare aanbevelingen opgeleverd.

NOC*NSF deelt de conclusies van de commissie en gaat met de aanbevelingen inclusief de invoering van een meldplicht, aan de slag.

NOC*NSF is het eens met de prioriteitstelling van de commissie om slachtoffers zo goed mogelijk te ondersteunen; daadkrachtig en effectief tegen plegers op te treden en als derde te voorkomen dat er meer slachtoffers vallen.

Wat de hulp aan slachtoffers betreft gaat NOC*NSF op advies van de commissie met deskundige organisaties buiten de sport, zoals Slachtofferhulp Nederland afspraken maken om die hulp te versterken en buiten de sport zelf te plaatsen. Zo kan het Vertrouwenspunt Sport worden omgebouwd naar een kennis- en adviescentrum binnen de sport dat verenigingen, sportbonden en NOC*NSF in staat stelt om adequaat met meldingen om te gaan.

Daarbij wordt intensief samengewerkt met tuchtrechtspraak, politie en OM. In combinatie met de invoering van de door de commissie voorgestelde meldplicht kan dit een belangrijke bijdrage leveren aan een effectieve aanpak van plegers van seksuele intimidatie en misbruik.

Op preventiegebied is vooral lokaal nog heel wat te winnen. Ook daarvoor biedt het rapport tal van mogelijkheden. Het rapport breekt in dit verband een lans voor nauwe samenwerking met gemeenten en GGD-en.

NOC*NSF gaat een aantal aanbevelingen direct in de lopende verbeter- en samenwerkingstrajecten invoegen, zoals bij de al ingezette samenwerking met Politie en Justitie. Het gaat daarbij bijvoorbeeld om het inrichten van een beleids- en kenniscentrum dat adviserend, ondersteunend en activerend kan zijn voor NOC*NSF en bonds- en verenigingsbesturen bij de aanpak van seksuele intimidatie en misbruik. Dit omvat ook de begeleiding naar tuchtrechtspraak of overleg met politie en justitie.

NOC*NSF stelt verder ook een Taskforce van sportbonden in om een Plan van Aanpak te maken ten behoeve van de implementatie van de aanbevelingen van de commissie. De komende maanden zal NOC*NSF op diverse niveaus overleg voeren met VWS, Slachtofferhulp Nederland, Politie/OM, VNG/VSG en anderen. Tijdens de Algemene Vergadering van 14 mei 2018 zal aan de leden van NOC*NSF een Meerjaren Plan van Aanpak worden voorgelegd en een opzet voor een aantal directe maatregelen op korte termijn.

Transitie in de sport

Naast de bovengenoemde programma-lijnen, is in 2017 ook gestart met NL Sport – transitie in de sport. Aanleiding hiervoor zijn de veranderingen in de sportwereld en hoe we hier effectief op kunnen reageren.

De belangrijkste veranderingen:



Er is gereflecteerd op de veranderingen, er zijn fundamentele vragen gesteld en 'burning issues' bepaald. Geconcludeerd is dat de veranderende wereld om bijsturing vraagt. Er is een transitie-proces nodig, waarin we een aantal dingen verwerpen, versterken en verwerven. Medio 2017 is daartoe NL Sport opgezet, Een samenwerkingsinitiatief van sportbonden en NOC*NSF. NL Sport moet als buitenboordmotor de transitie aanjagen. Het doel is een duurzame transitie op gang te brengen welke tot uiting komt een cultuurverandering.

Om hier concreet invulling aan te geven, zijn 6 wapenfeiten geformuleerd waaraan wordt gewerkt:

Bestaande dingen slimmer doen:

1. Shared services: Sport Shared Service Center
2. De zichtbaarheid en inzet van de beste sporters en coaches van Nederland: TeamNL
3. De lobby voor NLsport

Onze waarde versneld en beter benutten:

4. Toegang tot jouw sport: Sportify
5. Kennis en ontwikkeling: Open Sport University
6. Innovatiekracht: Sport Innovation Playground.

Een mooi voorbeeld van transitie is de omvorming van de AV van mei tot een Sportconventie. Op 15 mei 2017 heeft de eerste Sportconventie plaatsgevonden. Het was een prachtige dag met een veelzijdig aanbod aan sessies waarin kennis werd gedeeld, inspiratie werd opgedaan, verdieping werd gezocht op thema's, etc. Daarnaast was er gedurende de dag voldoende ruimte voor informeel contact en ontmoeting. De dag werd afgesloten met de formele vergadering voor leden. Er waren ruim 500 mensen aanwezig, vanuit sportbonden, VWS, gemeenten, onderwijs en andere sportorganisaties.

3.2 Topsport

NOC*NSF en de sportbonden hebben de ambitie om bij de beste tien topsportlanden van de wereld te horen. We willen winnen! Daarbij streven we naar meer medailles in meer disciplines en excellente sportprestaties met grote impact.

In de Sportagenda 2017+ is de lijn vanuit het vorige strategisch plan doorgetrokken om duidelijke focus aan te brengen in de ondersteuning en financiering van topsportprogramma's.

Om bij de beste tien topsportlanden van de wereld te kunnen horen, hebben we optimale topsportomstandigheden nodig. Voor de (potentiële) wereldtoppers bouwen we daarom verder aan hoogwaardige topsport- en opleidingsprogramma's, bestaande uit de volgende pijlers:

- De beste en meest kansrijke sporters
- Competente trainers & coaches
- Efficiënte organisatie met sterk leiderschap
- Een functionele en doelmatige dagelijkse trainingssetting
- Deskundige prestatie ondersteunende specialistische begeleiding
- Een passend programma van wedstrijden & competities
- Succesvolle in- en doorstroom van talenten om de beoogde topsportdoelstellingen te realiseren

Bovenstaande doelstelling is uitgewerkt in een aantal programmatische lijnen. Onderstaand lichten we toe welke stappen in 2017 zijn gezet richting realisatie van de doelen.

a. Topsportinfrastructuur

In 2017 is de 5^e CTO van Nederland geaccrediteerd, namelijk CTO Metropool. Daarnaast is voor de bestaande 4 CTO's een visitatiemodel voor Topsportcentra ontwikkeld en ingevoerd. Bij CTO Zuid en CTO Noord hebben visitaties plaatsgevonden. Deze zijn zeer goed ontvangen en geven een impuls voor verdere doorontwikkeling.

In afstemming met de bonden en RTO's heeft een inventarisatie van de RTC's/instroomprogramma's plaatsgevonden. Vanuit deze inventarisatie zal in de regio's in samenwerking met de bonden gewerkt worden aan de doorontwikkeling en optimalisering van de kwaliteit van de instroomprogramma's. De financiering voor de RTO's is aangepast en sluit daardoor beter aan bij de doorontwikkeling van de kwaliteit van de instroomprogramma's.

Binnen Team Infrastructuur zijn de verschillende stakeholders in beeld gebracht en de diverse accounts verdeeld. Samen met de CTO/RTO/Overheden wordt regelmatig voortgangsoverleg gevoerd en vindt monitoring plaats. Voor de CTO/RTO managers zijn masterclasses ingevoerd waarin zowel de ontwikkeling van de managers zelf als het netwerk centraal stonden.

Duale carrière

Mede door de inspanningen van NOC*NSF en haar partners is in het regeerakkoord nadrukkelijk opgenomen dat er extra aandacht komt voor de 'combinatie topsport en onderwijs'. Met het Ministerie van OCW is in 2017 in het verlengde hiervan afgesproken dat zij haar taak op gebied van Topsport en Onderwijs omarmt, het voorzitterschap van het actieplan Flexibel Onderwijs en Topsport op zich neemt en tegelijkertijd de verbreding gaat zoeken van dit op het Hoger en Wetenschappelijk Onderwijs gerichte actieplan FLOT met/naar voortgezet en middelbaar beroepsonderwijs. In 2017 heeft Hogeschool Windesheim het actieplan ondertekend, en zijn de voorbereidingen getroffen voor de ondertekening van Universiteit Maastricht (welke heeft plaatsgevonden in januari 2018). Het totaal aantal FLOT instellingen komt hiermee uit op 28. Onderzocht wordt of een duale carrière statement

een goede volgende stap is. Er heeft ook in 2017 weer regelmatig afstemming plaatsgevonden met Stichting LOOT en de MBO-raad.

Met de CTO's en RTO's zijn afspraken gemaakt over hun werkzaamheden op het gebied van Duale carrière, waarbij Duale Carrière Coördinatoren in de regio's zijn aangesteld. Vanuit het door VWS gefinancierde project Transitie naar een Volgende Carrière waren middelen beschikbaar voor CTO en RTO om workshops te organiseren. Daarnaast is een symposium over Duale Carrière en Talentbegeleiding van de topsporter in maart georganiseerd.

Communicatie over Duale carrière is opgenomen in de communicatie van team Athlete Services, omdat Duale carrière per medio 2017 ondergebracht is bij Athlete Services. De bekendheid wordt gemeten in het evaluatieonderzoek van het project Transitie naar een volgende carrière en een onderzoek onder topsporters dat in februari 2018 gehouden wordt.

b. Talentontwikkeling

In het kader van talentontwikkeling zijn de volgende zaken ondernomen:

- Voor het topsportprogramma judo is een rapportage Talentidentificatie opgeleverd. In dit rapport is, samen met de bond en experts van NOC*NSF, een eerste opzet gemaakt om te kunnen analyseren of jonge sporters op weg zijn naar het mondiale senioren podium. Met een ander topsportprogramma (basketbal) is in 2017 een start gemaakt en wordt de rapportage in 2018 opgeleverd.
- Er is een Olympische en een Paralympische Talentdag georganiseerd. Bij Paralympisch waren er meer dan 80 en bij Olympisch meer dan 600 jongeren tussen de 12-18 jaar die zich hadden aangemeld. In beide gevallen meer aanmeldingen dan het jaar daarvoor. De Paralympische Talentdag vond voor de 2^e keer plaats in Amsterdam bij het Friendship Sports Centre. De Olympische Talentdagen vonden plaats in Almere en Papendal.
- Het Leo van der Kar Sportfonds financierde in 2017 leerstages voor jonge sporters en talentcoaches in turnen en schaatsen.
- NOC*NSF heeft een nieuwe visiedocument geschreven over talentherkenning en -ontwikkeling. De verwachting is dat deze gepubliceerd en uitgereikt zal worden in het voorjaar van 2018.

c. Athlete Services:

Athlete Services is de plek binnen TeamNL / Topsport waar sporters met vragen terecht kunnen en waar zij ook daadwerkelijk voorzieningen en advies kunnen krijgen.

- In 2017 waren er per peildatum 1-7-2017: 459 A-, 14 HP- en 229 Sectiestatussporters.
- Topsporters zijn in 2017 primair ondersteund met financiële (via het Fonds voor de Topsporter) voorzieningen, vervoersvoorzieningen via Toyota Nederland en de NS en een op topsporters toegesneden ziektekostenverzekering (topsportpolis Zilveren Kruis). Helaas is de NS-businesscard per 31 december 2017 vanwege gebrek aan sponsoring beëindigd.
- Daarnaast is op basis van input vanuit de werkgroep Athlete Services (met daarin 1 Algemeen Directeur, 4 Technisch Directeuren, vakbond NL Sporter en de Atletencommissie) met diverse externe stakeholders (bv Ministeries, UWV) gewerkt aan het afstemmen van generieke voorzieningen (zoals de WW uitkering) op het beroep topsporter. Het project 'Transitie naar een volgende carrière' is met behulp van een extra subsidie van VWS van start gegaan in september 2017, zodat er ondersteuning geboden kan worden voor een goede overgang naar een volgende carrière. In dit project wordt samengewerkt met een aantal oud-topsporters. TeamNI@Work Marketing en Social media is daarbinnen een aansprekend

voorbeeld, waar een 15-tal sporters een bijscholing krijgen op het gebied van marketing en social media.

- Eind 2017 is een nieuwe voorziening voor talenten met ouders met een inkomen onder het sociaal minimum gestart, met behulp van een subsidie van het Ministerie van SoZaWe en ism Jeugdsportfonds en Yvonne van Gennip talentfonds.
- Met ingang van 2017 zijn de gedragsregels voor topsporters met een A-, HP- en selectiestatus van kracht. Deze regels zijn opgesteld ism Vakbond NL Sporter en de NOC*NSF Atletencommissie.
- Er heeft onderzoek plaatsgevonden onder topsporters en ook onderzoek onder Technisch directeuren en CTO-managers om de bekendheid met en tevredenheid over de voorzieningen te meten.
- De invoering van de verplichte e-learning per 2017 is succesvol verlopen: 95% van de sporters heeft de e-learning in het eerste kwartaal van 2017 doorlopen en eind 2017 was de stand 100%.
- Ook in 2017 is weer op een prettige wijze samengewerkt met de NVOD.

d. Coaches & Technisch directeuren

Een van de belangrijke pijlers in het beleid zijn competente trainers & coaches. Permanente educatie en ontwikkeling is hierbij essentieel. Zo is in 2017 het vernieuwde Master Coach in Sports programma 2017+ van start gegaan. Naar aanleiding van de evaluatie van het programma dat is georganiseerd van 2013 tot en met 2016, is een aantal vernieuwingen doorgevoerd. Hierdoor kan onder andere meer maatwerk in het programma worden aangeboden. Het programma bestaat uit achttien ontwikkelmodules en zes masterclasses. In totaal hebben 189 deelnemers meegedaan aan de plenaire sessies van de modules en 109 aan de bijeenkomsten die in het teken staan van de transfer van het geleerde naar de praktijk. Aan de masterclasses hebben 38 deelnemers deelgenomen. De verplichte module Sportethiek is ook van start gegaan. Het ethische aspect van de thema's anti-doping, matchfixing, het stimuleren van gewenst gedrag en het voorkomen van ongewenst gedrag is hier onderwerp van gesprek.

In het voorjaar zijn totaal twaalf coaches/Technisch Directeuren geschoold voor de rol van intervisiebegeleider, vervolgens hebben de eerste intervisiebijeenkomsten onder hun leiding plaatsgevonden. Daarnaast is voor de intervisiebegeleiders een tweetal supervisiebijeenkomsten georganiseerd onder leiding van een externe inleider.

Eind oktober heeft een bijeenkomst van het Nationaal Coach Platform plaatsgevonden, voorbereid door een programmacommissie bestaand uit coaches en technisch directeuren. Het thema was 'Topsport, drijfveren en keuzes', met als subtitel 'Verhalen uit de praktijk'.

e. Topsport medisch

In 2017 zijn de Masterclass bijeenkomsten voor de topsportartsen gecontinueerd net als in voorgaande jaren. Tevens is gestart met Masterclass bijeenkomsten voor de fysiotherapeuten werkzaam in de topsport. Tijdens de bijeenkomsten is onder andere kritisch gekeken naar de zin en onzin van behandeltechnieken in relatie tot begeleiding van topsporters. In een gezamenlijke sessie tussen artsen en fysiotherapeuten is aandacht besteed aan het verbeteren van interdisciplinair samenwerken en monitoring in het kader van blessurepreventie.

Opgestart onderzoek is vooral gefocust op het identificeren van indicatoren die van invloed zijn op belasting en belastbaarheid van topsporters. Specifiek is onderzoek gedaan naar het effect van hoogte bij Paralympische sporters en het effect van specifieke supplementen op herstel en revalidatie na een blessure.

f. High Performance Services

In 2017 is onderzoek verricht naar de knelpunten en uitdagingen in het kader van expertbegeleiding die via TeamNL Topsport en/of CTO's dan wel rechtstreeks wordt geleverd aan de Topsport- en Opleidingsprogramma's. Uit dit onderzoek zijn enkele verbeterpunten benoemd; zoals uniformering van dienstverbanden, uitwerken van een functiehuis voor experts en vernieuwen van het financieringsmodel van expertisebegeleiding. Voor de korte termijn is een expertisematrix opgesteld om te verduidelijken wie welke verantwoordelijkheid draagt voor uitvoering en financiering van expertisebegeleiding vanaf 8 jaar voor het podium. In 2018 zullen de genoemde verbeterpunten opvolging krijgen in het project 'optimalisatie expertisebegeleiding'.

g. Sportintelligence

In 2017 is de pilot afgemaakt om te komen tot een uniforme aanpak voor kwalitatieve monitoring van de topsportprogramma's van de bonden. Als onderdeel van de pilot is bij een aantal programma's een vragenlijst ingevuld. De uitkomsten van de pilot zijn geëvalueerd en op basis daarvan zijn enkele verbeteringen doorgevoerd. Het standaard afspraken-formulier, het dashboard en de vragenlijst vormen de basis voor de monitoring van de programma's de komende jaren.

h. Anti-doping

Op 16 januari 2017 heeft er een rondetafelgesprek in de Tweede Kamer plaatsgevonden over het wetsvoorstel uitvoering antidopingbeleid. Journalisten, wetenschappers, instanties, sporters en sportbonden hadden de gelegenheid aan te geven wat ze vonden van het wetsvoorstel en Kamerleden konden in twee rondes vragen stellen. Na de Tweede Kamerverkiezingen heeft de Kamercommissie VWS het wetsvoorstel over doping controversieel verklaard. Dat betekende dat de Tweede Kamer er tot het nieuwe kabinet aantrad niets meer mee ging doen. De invoering van de wet is daardoor wederom een jaar uitgesteld en zal niet eerder dan 1 januari 2019 in werking treden.

Samen voor een Schone Sport heeft in 2017 zijn tweede en laatste uitvoeringsjaar gehad. De betrokken partijen Dopingautoriteit, Atletiekunie, NLActief, KNVB en KNBB hebben diverse activiteiten uitgevoerd om de bewustwording van de dopingrisico's bij sporters en coaches te vergroten. Enkele resultaten zijn:

- Doorlopende Leerlijn Dopingvrije Sport voor coaches (incl. E-learning)
- 7 digitale informatieve animaties
- Checklist goed anti-dopingbeleid voor bonden
- Inzet van extra controles
- Dopingprotocol voor verenigingen
- Communicatiecampagnes KNVB, KNBB, Atletiekunie
- (Bij) Scholing Fitnessinstructeurs en verbetering keurmerk

i. Wetenschap & Innovatie

Op het gebied van Wetenschap & Innovatie is in 2017 de volgende voortgang gerealiseerd:

De InnoSportLabs Papendal, Thialf en Den Haag (de labs waar NOC*NSF de meest directe verbinding mee heeft) hebben een transitie doorgemaakt naar een Sportinnovator Centrum. Daarbij hebben met name Innovatielab Thialf en het Sailing Innovation Centre The Hague (SIC) ook een kwalitatieve stap gezet. Innovatielab Thialf is van de grond af opnieuw opgebouwd met kernpartners Thialf, Sportstad Heerenveen en Topsport Noord. Het SIC kent onder toezicht van het bestuur een veel scherpere focus als ook betere samenwerking met het Watersportverbond. Een sterke innovatieagenda voor de topsportprogramma's is opgesteld.

Een groot aantal sportbonden is aangehaakt bij onderzoeksvoorstellen ingediend bij onderzoeksprogramma Sport en Beweging 2017. Drie voorstellen zijn ingediend met NOC*NSF als projectpartner: 1) een voorstel gericht op de voorbereiding op het klimaat in Tokyo; 2) een voorstel met als thema data-gedreven trainingssturing; en 3) een voorstel betreffende rolstoelsporten. In alle gevallen zijn meerdere topsportprogramma's voor welke het onderwerp relevant is, aangehaakt. Het is nog niet bekend welke voorstellen worden gehonoreerd.

De financiering van een omvangrijk (€ 6 mln) STW Perspectief Programma met een sterke focus op blessurepreventie (Citius, Altius, Sanius) is binnengehaald. Eén van de projecten binnen het programma is gericht op het voorkomen van oververhitting, relevant voor zowel amateursporters die deelnemen aan de Nijmeegse Vierdaagse als topsporters in voorbereiding op Tokyo 2020.

In 2017 heeft ook een integratieslag plaatsgevonden tussen twee groepen experts: de zogenoemde "embedded scientists" en de "analisten/ technologie-experts".

Tot slot is een promotieonderzoek naar de powernap gestart, geheel gefinancierd door het bedrijfsleven. Partners zijn Mline, Radboudumc en NOC*NSF.

j. Uitzendingen

Vorbereiding op Olympische en Paralympische Winter Spelen PyeongChang2018

De voorbereidingen op de OS en PS PyeongChang 2018 verliepen volgens schema en werden daar waar mogelijk integraal uitgevoerd. In februari nam Chef de Mission Olympisch Jeroen Bijl deel aan het Chef de Mission seminar in PyeongChang en hij bracht, samen met o.a. Chef de Mission Paralympisch Esther Vergeer, in september een bezoek aan de Nederlandse accommodatie in de Olympische Dorpen in Gangneung en PyeongChang. In juni 2017 werd voor het eerst een voorbereidende bijeenkomst georganiseerd voor alle potentiële sporters en begeleiders voor de Olympische én Paralympische Spelen. De samenwerking met de betrokken bonden werd geïntensiveerd door frequenter één op één over de voortgang van de voorbereidingen te overleggen. Daarnaast werden er twee informatiebijeenkomsten georganiseerd voor de managers van bonden en de merkenteams langebaanschaatsen.

Vorbereiding op Olympische en Paralympische Spelen Tokyo 2020

De voorbereidingen op de OS en PS Tokyo 2020 verliepen volgens schema en werden daar waar mogelijk integraal uitgevoerd. In februari 2017 is door NOC*NSF deelgenomen aan de eerste editie van de door Tokyo 2020 georganiseerde NOC Open Days.

In oktober 2017 heeft NOC*NSF een coachreis georganiseerd waaraan door 16 Olympische en 5 Paralympische coaches is deelgenomen. Tijdens dit werkbezoek kregen de coaches gelegenheid om in contact te komen met voor hen relevante Tokyo 2020 venue en competition managers, hebben zij de Olympische locaties en/of venues bezocht en hebben ze zich kunnen oriënteren op de mogelijkheden voor directe voorbereiding in en rond Tokyo. De samenwerking met Prefectuur Chiba, waarmee NOC*NSF een MoU heeft afgesloten voor de voorbereidende trainingskampen voor Tokyo 2020, werd verder verstevigd.

Vorbereiding op en uitzending naar Europees Jeugd Olympisch Winter Festival in Erzurum/Turkije

Het EJOWF vond plaats van 12 t/m 17 februari 2017 in Erzurum, Turkije. Francesco Wessels was de Chef de Mission. In totaal hebben 34 NOC's 646 sporters afgevaardigd naar deze editie van de Winter EYOF. Normaliter ligt het aantal deelnemende NOC's iets hoger maar een aantal landen heeft vanwege veiligheidsredenen niet deelgenomen of maar met een beperkt aantal sporters. Dit heeft er

ook in geresulteerd dat Nederland voor het eerst in de historie een curling team kon uitzenden naar het evenement.

Het Talent Team dat naar Erzurum is gegaan bestond uiteindelijk uit 15 sporters en 12 begeleiders die deelnamen in vier sporten/disciplines (alpine skiën, curling, kunstrijden en shorttrack). Hiermee was dit het grootste team op de eerste editie in 1993 na (deze bestond uit 16 sporters).

In totaal zijn er op drie disciplines medailles gewonnen door het Talent Team, namelijk op de 500m shorttrack dames, mixed team relay shorttrack en curling heren. Daarnaast zijn er nog vier top 8 resultaten behaald. Buiten de geleverde prestaties zijn er ook in enkele sporten (Shorttrack en Alpine Ski) persoonlijke records gereden (tijden) of geschied (FIS-punten). Het Talent Team behaalde een gedeelde 11e plek op de medaille ranking op basis van gewonnen gouden medailles en een gedeelde 7e plek op basis van aantal gewonnen medailles.

Vorbereiding op en uitzending naar Europees Jeugd Olympisch Festival in Györ/Hongarije

Het EJOE vond plaats van 23 t/m 29 juli 2017 in Györ, Hongarije. Pieter van den Hoogenband was de Chef de Mission.

In totaal hebben 50 NOC's 2.503 sporters afgevaardigd naar deze editie van het Zomer EJOE.

Het Talent Team dat naar Györ is gegaan bestond uiteindelijk uit 62 sporters en 27 begeleiders die deelnamen in zes verschillende sporten (atletiek, handbal, judo, kano, turnen en zwemmen). Hiermee zaten we onder het gemiddelde aantal deelnemers van de laatste vijf edities (gemiddeld 82). Hierbij dient opgemerkt te worden dat hier de editie van Utrecht tussen zit met een uitschieter van 139 sporters.

In totaal zijn er in drie verschillende sporten 16 medailles gewonnen door het Talent Team, namelijk judo (3x), zwemmen (3x) en het atletiek (10x). Hiernaast zijn er nog 32 top 8 resultaten behaald.

Het Talent Team behaalde een 4e plek op de medaille ranking op basis van gewonnen gouden medailles en een gedeelde 6e plek op basis van aantal gewonnen medailles. Hiermee is dit qua gouden medailles het beste resultaat van Nederland ooit op een EJOE, qua aantal medailles het 3e beste resultaat ooit, maar wel geleverd met een kleinere ploeg.

Vorbereiding op Jeugd Olympische Spelen Buenos Aires 2018

In samenwerking met de bonden is het projectteam onder leiding van Chef de Mission Mark Huizinga gestart met de voorbereidingen op de Jeugd Olympische Spelen Buenos Aires 2018. De internationaal vastgestelde kwalificatieperiode voor de YOG Buenos Aires 2018 loopt van april 2017 tot en met medio 2018.

Overeenkomst Topsporter en begeleider

In overleg met bonden, NL Sporter, NOC*NSF Atletencommissie, en zaakwaarnemers sporters is de Overeenkomst Topsporter en Begeleider opgesteld. Alle potentiële sporters en begeleiders voor de Olympische Spelen PyeongChang hebben begin oktober 2017 de Overeenkomst ondertekend, de potentials voor de Paralympische Spelen deden dat twee maanden later.

3.3 Sportparticipatie

De sportparticipatie/ sportdeelname in Nederland behoort tot één van de hoogste van de wereld. Sinds januari 2013 meet NOC*NSF maandelijks het sport- en beweeggedrag van de Nederlander. Elke maand zijn er circa 9 miljoen Nederlanders die minimaal één keer per week één of meerdere sporten beoefenen.

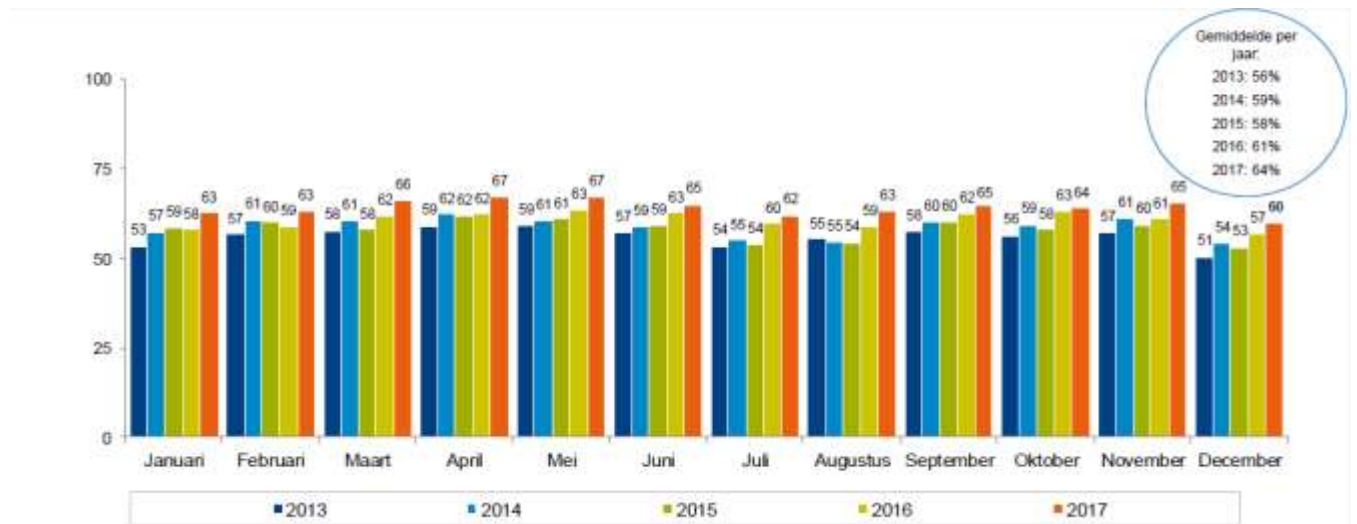

Bovenstaande grafiek toont de sportdeelname (4 keer per maand of vaker) per maand over de afgelopen 5 jaar. In de cirkel rechtsboven staat de gemiddelde deelname per jaar. Deze is gestegen van 53% in 2013 tot 64% in 2017. Een prachtige toename!

De sportparticipatie stijgt, echter de manier waarop wordt gesport vertoont steeds meer diversiteit en flexibiliteit. De samenleving verandert sterk en in hoog tempo, de wereld van sport verandert, organisaties in en om de sport veranderen en de historisch gegroeide financiering staat onder druk. Deze veranderingen zijn van grote invloed op de manier waarop de Nederlander sport beoefent en beleeft.

In de Sportagenda 2017+ hebben de sportbonden en NOC*NSF gekozen voor een gemeenschappelijke integrale aanpak om het sportplezier te verhogen. Hiermee hebben we als doel meer Nederlanders aan het sporten en het bewegen te krijgen. Dit betekent dat de sport specifieke en sporttak overstijgende programma's en processen zowel inhoudelijk als financieel aantoonbaar elkaar versterken en verrijken.

Om de Sportagenda 2017+ doelen en de overkoepelende ambitie van meer tevreden sporters te realiseren voeren betrokken (sport)organisaties diverse programma's, projecten en processen uit. Dit is een divers en complex netwerk aan inspanningen divers gefinancierd vanuit eigen (contributie) middelen, sponsorgelden, of subsidies van de rijksoverheid. De Sportagenda 2017+ sluit hierop aan en voegt toe aan dat wat er al leeft en reeds gebeurt. Met de sportparticipatie inspanningen uit de Sportagenda 2017+ beogen we voor alle betrokken partijen een duidelijke koers te varen met heldere en meetbare doelen.

Bovenstaande doelstelling is uitgewerkt in een aantal programmatische lijnen. Onderstaand lichten we toe welke stappen in 2017 zijn gezet richting realisatie van de doelen.

a. Lokale/regionale samenwerking

Voor het sterker ontwikkelen van sportclubs bieden, naast sportbonden, ook andere organisaties allerlei vormen van ondersteuning aan (zoals gemeenten, provinciale en lokale sportservices en sportbedrijven). Om meer, beter en efficiënter te kunnen samenwerken tussen landelijke, provinciale en lokale sportorganisaties is NOC*NSF in 2017 gestart met het benoemen van 29 regionale verbinders. Met deze 29 regio's is in 2017 een samenwerking aangegaan op sportgenerieke thema's, zoals die landelijk en binnen de verschillende regio's actueel zijn op het gebied van sportparticipatie en sportclubs. Daardoor zijn begrippen als "Open club" lokaal geland en kunnen projecten als Verenigingsondersteuning vanuit de Rabobank en de AH-Sportactie lokaal een vliegende start maken.

b. Sportclubontwikkeling

Het programma Sportclubontwikkeling stelt zich ten doel meer sterke en open sportclubs te realiseren. In nauwe samenwerking met het sportnetwerk, bestaande uit sportbonden, lokale/provinciale sportorganisaties en partners. Zowel middels online ondersteuning als middels het faciliteren van fysieke ontmoetingen tussen sportclubs.

In 2017 is gestart met Verenigingsondersteuning vanuit Rabobank, als onderdeel van het partnership tussen Rabobank en NOC*NSF. In samenwerking met lokale Rabobanken is in 2017 gestart met de ondersteuning van ruim 100 clubs. Clubs worden op maat door passende adviseurs uit het netwerk, ondersteund op bestuurlijk en/of financieel en/of duurzaamheids- en/of gezondheids- en/of maatschappelijk vlak. De verwachting is dat in 2018 al zo'n 600 clubs middels Verenigingsondersteuning vanuit Rabobank worden ondersteund in het realiseren van de eigen 'open club' ambities.

Ook is sinds 2017 www.sport.nl/voorclubs, de sportbrede online kennisbron voor clubbestuurders, niet meer weg te denken uit het online verenigingsondersteuningslandschap. Dertien sportbonden en NOC*NSF werken samen om clubbestuurders te voorzien van up-to-date, juiste en relevante informatie waarmee zij hun club succesvol kunnen runnen.

c. Accommodaties & infrastructuur

Het afgelopen jaar is een grote stap gezet in het doorontwikkelen van kwalitatief goede en veilige sportvloeren en sportaccommodaties. Door het neerzetten van een digitaal registratie- en beoordelingsproces, hebben sportbonden eerder dan voorheen inzicht in sportvloerprojecten (aanleg, ombouw, renovatie van velden) die lokaal worden uitgevoerd. Daarnaast hebben we volledige grip op de uitgifte van certificaten die eigenaren van sportvloeren nodig hebben om wedstrijden onder auspiciën van de sportbond te laten plaatsvinden. En hebben we een automatische controle gerealiseerd op de inning van de bijdrage die eigenaren van sportvloeren dienen te betalen voor het doorlopen van het proces en het ontvangen van een certificaat. Het creëren van kwalitatief goede en veilige sportvloeren en sportaccommodaties is naast aanbod en kaderstelling essentieel voor het beleven van sportplezier en langdurige sportdeelname.

Afgelopen jaar hebben we ervoor gekozen om Accommodatiezaken te borgen in de lijn en onderdeel te maken van het programma Sportclubontwikkeling. In 2017 hebben we een visie gevormd vanuit NOC*NSF over de toekomst van sportaccommodaties in Nederland. Met andere woorden, waar gaan/moeten we naartoe, hoe kunnen we zo goed mogelijk aansluiten bij de behoefte vanuit sportbonden en wat betekent dat voor onze eigen rol. Dit wordt de komende jaren uitgerold.

d. Clubkaderontwikkeling

2017 was een goed en mooi jaar met concrete producten en diensten en ook ideeën. Het lijkt een jaar te zijn geweest wat een stevige basis heeft gelegd voor de clubkaderontwikkeling in de toekomst.

Het jaar stond voor een relatief groot deel in het teken van het opzetten, inregelen en in uitvoering nemen van het programma "Impuls Kader 2017" beter bekend onder de naam "Amendement Heerema". Samen met sportbonden en ander stakeholders zijn 15 trajecten opgestart verdeeld over de doelgroepen bestuurders, trainers-coaches instructeurs, scheidsrechters/officials allen op lokaal niveau actief. De opbrengsten van deze trajecten varieert van regionale conventies voor clubbestuurders naar trainings- en feedbackapps voor trainer-coaches en scheidrechters naar promotie van meer vrouwelijks scheidsrechters in de sport. Omdat de start van de meeste trajecten halverwege het jaar heeft plaatsgevonden, komen de meeste producten en diensten pas halverwege 2018 gereed.

Vanuit het reguliere programma heeft er in 2017 een onderzoek plaatsgevonden naar de leer- en ondersteuning behoeftes van trainer-coaches. De resultaten hiervan zijn onder meer gebruikt bij de bovengenoemde invulling van het programma "Impuls Kader 2017".

Samen met de KNVB is het traject "talent voor jouw club" bijna afgerond. De focus ligt hierbij op alternatieve wijze van werven van bestuurders en andere vrijwilligers van een club. De officiële lancering en implementatie hiervan zal in 2018 plaatsvinden.

Daarnaast is het talentprogramma modern besturen geïmplementeerd en ondergebracht bij NOCNSF Academie voor Sportkader.

In 2017 heeft er (klein) onderhoud plaatsgevonden aan de Kwalificatiestructuur Sport (KSS). Deze is daardoor toegankelijker en gebruiksvriendelijker geworden voor de sportbonden die deze als basis gebruiken voor hun reguliere opleidingen van het sporttechnisch en arbitrerende kader.

In juni werd een succesvol Platform Kader Smal (PKS) en in december een groots Platform Kader Breed georganiseerd (PKB). Dit zijn de momenten waarbij verantwoordelijken voor het opleiden van clubkader van bonden, onderwijs en andere stakeholders elkaar ontmoeten waarbij kennis delen, kennis ontwikkelen en het creëren van ontmoetingen centraal staan. Het PKB had dit jaar een speciaal tintje omdat tevens het 10-jarig bestaan van de ASK gevierd werd.

Internationaal werd de bijdrage aan twee Europese (Erasmus) projecten afgerond. Het SPEACH-project leverde een aantal modules op voor trainer-coaches om jeugd en ouderen meer te laten bewegen en het CoachLearn project leverde een Europees/Wereld framework inclusief EVC/EVK richtlijnen op het gebied van het inrichten van opleidingsmodellen voor trainer-coaches. Beide tools worden inmiddels gebruikt in 2018-projecten.

Tot slot is er stevig geïnvesteerd in de relatie met de VSG, het HBO-onderwijs, MBO-onderwijs en andere stakeholders zoals de NOV. Dit heeft zich vertaald in de gezamenlijk opzet van keuzedelen voor het onderwijs, ideeën voor de toekomst mbt het opleiden van clubkader en het ontwikkelen van ideeën om besturen in de club meer handvatten te geven.

e. Sport- & Marketingintelligence

In samenwerking met GfK is op basis van panelonderzoek (de Sportdeelname Index) maandelijks gerapporteerd over de sportdeelname in Nederland. Hieruit is naar voren gekomen dat er nog nooit zoveel structureel (wekelijks) is gesport als in 2017. De data die binnen de Sportdeelname Index is gegenereerd, is verwerkt in een praktische tool waardoor de informatie richting regio's en gemeenten kan worden ontsloten.

Dit geeft niet altijd een exact beeld over de sportdeelname, maar dit stimuleert de lokale overheid wel om nader onderzoek te doen naar lokale sportdeelname. In Amsterdam is in het verlengde hiervan de

Amsterdamse Sportdeelname Index ontwikkeld, in samenwerking met de gemeente Amsterdam en GfK. Twee keer per jaar wordt nu op wijkniveau inzicht verkregen in de sportdeelname. Het Kennis- en Informatiesysteem Sport (KISS) is ingezet om lokaal, via gemeenten, inzichten te genereren inzake lidmaatschap bij sportbonden. Zo'n 30 gemeenten hebben deze inzichten middels een op maat gemaakte rapportage verkregen, waarover in samenwerking met Provinciale Sport Organisaties ook is gesproken met de betreffende gemeenten. Tevens zijn binnen de clubmetingen en metingen onder kader structureel inzichten verkregen, naast dat vanuit NOC*NSF een bijdrage is geleverd aan de VSK- en SBB-monitor.

f. Academy Sport Kader (ASK)

Het doel van ASK is het consolideren van de hoge kwaliteit van het Nederlandse sportlandschap en waar nodig renoveren en iedere buurt een open club vraagt om kwalitatief hoogwaardig sportkader.

De Academie voor Sportkader heeft 3 speerpunten om hier aan bij te dragen:

1. Inhoudelijk en qua aanbod toonaangevend zijn binnen de sport als het gaat om een visie op leren en opleiden (opleiden van opleiders van sportbonden en van de Academie)
2. Inhoudelijk en qua aanbod toonaangevend zijn binnen de sport als het gaat om pedagogisch-didactische scholingen van sportkader
3. Het organiseren van scholingen

Het eerste speerpunt heeft geleid tot een intensieve samenwerking tussen ASK en twaalf sportbonden (KNGU, KNSB, KNHS, KNHB, Nevobo, Atletiekunie, KNKV, Badminton Nederland, NBB, KNBSB en de NTTB), waarbij de Academie de opdracht heeft gekregen om de opleiders van alle partijen op te scholen. In 2017 waren dit er bijna 200.

Het tweede speerpunt is qua aantal omvangrijker. Ruim 4000 trainer-coaches, scheidrechters en bestuurders volgden een scholing. Naast de pedagogische-didactische scholingen werden er binnen de andere scholingen nog eens 1500 deelnemers geschoold. In totaal dus bijna 6000 deelnemers in 2017, die een gemiddelde beoordeling van boven de 8 gaven voor de scholing.

Gezien de hoeveelheid scholingen die we organiseren zijn we steeds beter in het organiseren geworden en dat is dat ons derde speerpunt geworden. We hebben de bijeenkomstenmodule in CCI doorontwikkeld met het idee om zoveel mogelijk van de organisatieprocessen uit het hoofd te halen en in het systeem te vangen. Sportbonden erkennen onze expertise hierin en vier sportbonden hebben de organisatie van hun opleidingen dan ook ondergebracht bij de Academie (Badminton Nederland, NHB, KNBB en GSN). In 2017 heeft de NRB de wens uitgesproken dit ook te doen en zijn er nog verschillende andere sportbonden geïnteresseerd. Al met al is de Academie voor Sportkader een natuurlijk voorbeeld van transitie.

Gezamenlijk met de genoemde twaalf sportbonden zijn in 2017 bovendien een aantal stappen gezet die de samenwerking en de impact van opleiden in de sport sterk zullen vergroten:

- Ontwikkeling van sportopleidingen.nl als platform voor het totale aanbod
- Ontwikkeling van sportopleidersplatform om nog meer samenwerking mogelijk te maken
- Ontwikkeling van de e-learning module Een beetje opvoeder waarmee we jaarlijks 10.000 trainer-coaches willen bereiken die nooit een opleiding gaan volgen
- Trainersbegeleiding als speerpunt voor verenigingen

g. Sportpromotie / Flexibel sportaanbod & bereiken niet-club gebonden sporter

In het kader van sportpromotie zijn in 2017 de volgende activiteiten ondernomen:

- Olympic Moves is uitgegroeid tot een hecht samenwerkingsverband tussen de KVLO, NOC*NSF en Coca Cola Nederland, en heeft in 2017 wederom meer dan de helft van de VO scholen (ruim 300) en 500 gymleraren aan zich gebonden. De grote succesvolle finale was in 2017 voor het laatst in het Olympisch Stadion (in 2018 op Papendal). Het succes van Olympic Moves kent ook een keerzijde: de organisatie kan mede vanwege de beperkte budgetten (wegvallen Zilveren Kruis, nog geen nieuwe partner gevonden) de huidige vraag met moeite aan en is genoodzaakt met een numerus fixus te werken.
- AH Sportactie: Na een succesvolle pilot in 2016 is de AH Sportactie in 2017 landelijk uitgerold. Met onder andere 114.000 keer sporten, een waardering van een 8,7 door de sporters en 40-50% van de sporters die lid is geworden van een sportclub was de AH Sportactie een geweldig succes! Belangrijk aandachtspunt is de vraag-aanbod balans, die lang niet overal is behaald.
- De Nationale Sportweek is in 2017 voor het eerst in september georganiseerd, om zo betere aansluiting te vinden bij de European Week of Sports. Er is een doorontwikkeling ingezet om de NSW van activiteitenweek naar PR week te kantelen (deze draai gaan we in 2018 helemaal doorvoeren), waarbij de sportpromotors zijn ingezet om PR te genereren.
- Platform Sportpromotie: de NOC*NSF Sport Support
Door de AH Sportactie en de NSW vanuit één team uit te rollen, hebben we de krachten kunnen bundelen en onder andere als pilot de NOC*NSF Sport Support op kunnen zetten. Vanuit de NOC*NSF Sport Support is het sportpromotienetwerk van bonden, gemeenten, sportservices en sportclubs geactiveerd en ondersteund in het kader van de Sportzomer, de Nationale Sportweek/Europese Week van de Sport en de AH Sportactie. Belangrijke assets hierbij zijn het vijf dagen per week bereikbaar zijn, altijd werken vanuit gastvrijheid gedachte, laagdrempelige communicatie, het ontsluiten van data (via voor iedereen persoonlijke dashboards), en het ontwikkelen van kant en klaar én op maat on- en offline promotiemateriaal. Daarnaast hebben we sterk ingezet op de ontwikkeling van de platforms en het vergaren van data. Waar we nog moeilijk in slagen is het delen van de mooie verhalen.

h. VSK, Sport Bewegen in de buurt, en Grenzeloos Actief

Veilig sportklimaat (VSK)

Het centrale thema voor dit jaar was de borging van het gedachtengoed van een veilig en plezierig sportklimaat na 2018. De VSK bonden kiezen er bewust voor om dat concreet te doen. Zij formuleren dat niet alleen in hun meerjarenbeleid maar geven het ook organisatorisch en financieel gestalte. De betekenis van de rol van bestuurder is succesvol uitgelicht in de "4 inzichten voor de bestuurder". Veel bestuurders en verenigingen maken daar van gebruik. Hetzelfde geldt voor het nieuwe product "trainersbegeleiding". Een aanpak die zorgt voor langduriger borging van de pedagogische insteek benadering door de trainer / coach op de club.

Beide activiteiten zijn stevig ondersteund door campagnes die mede door het platform sportplezier en de sociale media een groot bereik hebben gekregen.

Sport & Bewegen in de Buurt (SBB)

Naast de algemene SBB inzet (ontwikkeling Sportimpuls- en buurtsportcoachregelingen, kennisontwikkeling en – deling, organisatie Kennisdag, Lerende Netwerken, Buurtsportcoachdag, Sportimpulsbijeenkomsten) hebben we – in lijn met de doelen - in 2017 de ontwikkeling van de sportclub en de lokale netwerken daaromheen centraal gezet. In dit kader hebben we het verder ontwikkelen van procesbegeleiding een boost kunnen geven. Door inzet van (proces) begeleiding hebben we tientallen sportclubs (en hun gemeenten) ondersteund bij hun plek in de lokale keten waardoor Sportimpulsen beter zijn opgestart en geborgd, en nieuwe verbindingen tot stand zijn

gekomen. De ondersteuningsvraag van de 104 Sportimpulsen van 2017 is in kaart gebracht. Vanuit deze vraag wordt de ondersteuning vanuit het Ondersteuningspunt Sportimpuls (ingericht en uitgevoerd door NOC*NSF) in 2018 en 2019 vormgegeven.

Grenzeloos actief

Het hoofddoel van het programma Grenzeloos actief is het realiseren van landelijk dekkende regionale samenwerkingsverbanden waarin door verbinding een betere match ontstaat tussen de vraag naar passend sport- en beweegaanbod en het beschikbare aanbod voor mensen met een beperking. In totaal zijn er nu 41 regio's actief ondersteund bij het opzetten, versterken en uitbreiden van de regionale samenwerking. Een goed voorbeeld van regionale samenwerking is Friesland. In 2017 zijn daarnaast 177 stimuleringsbudgetten toegekend aan sport- en beweegaanbieders die het huidige aanbod versterkt of nieuw aanbod hebben opgezet.

Daarnaast behoren de factsheets over aangepast sporten tot de beste 5 gelezen artikelen op allesoversport.nl.

Ook heeft het Kenniscafé Samen voor Goud zich in april 2017 bewezen als een concept wat in 2018 gebruikt gaat worden voor Grenzeloos actief-Meet-up's waarin de thema's matching en borging centraal staan. Tijdens dit Kenniscafé werd actief gezocht naar mogelijke oplossingen voor de mismatch tussen vraag en aanbod en stond het bij elkaar brengen van de verschillende professionals en organisaties centraal. Mensen werkzaam bij de sportbonden, bij revalidatiecentra, MEE Nederland maar ook de sporters met een beperking zelf, paralympische sporters, trainers en buddy's van sporters zaten in de zaal en lieten van zich horen. Met de 80 bezoekers van het Kenniscafé werden ervaringen uitgewisseld en oplossingen aangedragen voor vraagstukken en problemen.

3.4 Financiering van Sport

Het creëren van en bijdragen aan optimale sportomstandigheden, om te komen tot excellente topsportprestaties en een hoge sportparticipatie, vereist een sterke branche met stevige en betrouwbare actoren. Een financieel gezonde sector met oog voor (behoud van) diversiteit en pluriformiteit is hiervoor een belangrijke randvoorwaarde. We werken continue aan een financieel gezonde sportsector. In de afgelopen jaren is een aantal inkomstenstromen verminderd en hebben we fors ingeteerd op de reserves die we in de goede jaren hebben opgebouwd. In de Sportagenda 2017+ hebben we als doel gesteld om de komende jaren te gaan werken aan financieel herstel, waarbij we de totale inkomsten van sportbonden en NOC*NSF in eerste instantie terugbrengen naar het niveau van 2013. We doen dit langs de volgende programmatische lijnen:

a. Verduurzamen en vergroten publieke en private inkomsten/investeringen

Extra middelen Regeerakkoord

10 oktober werd het Regeerakkoord bekend gemaakt, met hierin een prachtig bericht voor de sport: €25 miljoen extra.

Het kabinet verdubbelt de extra bijdrage aan topsport, om meer kansen te bieden aan onze Olympische en Paralympische teams. Daarnaast komt er meer ruimte voor topsporttalenten om onderwijs en sport te combineren.

Ook wordt er structureel (vanaf 2019) 5 miljoen euro extra uitgetrokken voor de organisatie van sportevenementen in Nederland, waaronder EK's, WK's en evenementen met meer sportdisciplines. Het initiatief ligt wel altijd bij de sport en haar partners.

Tenslotte moet de aanpak van dopinggebruik, matchfixing, corruptie en misbruik in de sport flink worden verstevigd. Voor versterking van de positie van de sportbonden trekt het kabinet blijvend 10 miljoen euro uit.

Klinkende Munt

In maart 2017 heeft de werkgroep Externe Financiering haar rapport opgeleverd, genaamd Klinkende Munt. De werkgroep heeft onderzocht hoe de koek voor sport uit publieke middelen vergroot kan worden. Belangrijk is dat de sport niet enkel focust op de traditionele publieke geldstromen zoals de bijdragen van overheden en de kansspelgelden, maar ook inzet op nieuwe geldstromen en financieringsmethodieken. Als voorbeeld worden onder meer geefgelden, Europese subsidies, innovatiegelden en 'impact bonds' genoemd. Zie onderstaande figuur voor 8 geïdentificeerde 'kansen':



Om uitwerking te geven aan de aanbevelingen, is ook in 2017 gestart met het opstellen van een werkplan. Het is een heel mooie ontwikkeling dat een groot aantal bonden geld hebben vrijgemaakt om dat werkplan te bekostigen. Zo wordt de helft bekostigd door NOC*NSF en de andere helft vanuit de bonden.

Met het geld dat voor het komend halfjaar beschikbaar is kunnen we niet alleen dat werkplan maken, maar ook een kwartiermaker aanstellen die voor een aanpak moet zorgen waarmee een deel van de particuliere giften en nalatenschappen naar de sport vloeien.

Sponsorpropositie TeamNL¹

De gedachte achter Team NL is dat de Nederlandse topsport zelf inkomsten genereert, los van de gelden uit de kansspelen en het ministerie van VWS. Daarvoor was nodig dat bonden de handen ineensloegen en hun marketingrechten inlegden. Met dat gezamenlijk verhaal kan NOC*NSF vervolgens op pad om partners binnen te halen. De eerste stap was het verkrijgen van een groot rechtenpakket. Eind 2017 kunnen we stellen dat dit is gelukt aangezien met 29 sportbonden contracten zijn gesloten in dit kader. De uitdaging is gelegen in het vermarkten van de propositie en het verbinden van meer partners hieraan.

b. Herstellen financiële positie en buffers van sportbonden en NOC*NSF

Eind 2017 is gestart met het nadenken over het reserveringsbeleid. In samenspel met de Financiële Commissie zal in 2018 een nieuw reserveringsbeleid voor de vereniging en werkorganisatie NOC*NSF worden opgesteld, vastgesteld en zal daarna gestart worden met implementatie.

¹ Zie verder onder 'kerntaak marketing'

c. Herinrichten van de wijze waarop collectief beschikbare gelden worden ingezet (Bestedingsplan).

In 2017 is gewerkt aan het Bestedingsplan 2018, waarin een eerste stap is gezet in de herijking en toekomstproof maken van het Bestedingsplan Sportagenda, o.a. door het realiseren van een rubriek Innovatie & Ontwikkeling (rubriek 4.1).

Onderdeel van de besluitvorming in mei 2017 was een aantal vraagstukken welke verder uitgewerkt moeten worden: verenigingstaken NOC*NSF, programma Integriteit & Kwaliteit, Collectieve investeringen in Topsport, doorontwikkeling Innovatie & Ontwikkelfonds. Met de uitwerking hiervan, zullen in 2018 vervolgstappen gezet (kunnen) worden t.b.v. het Bestedingsplan 2019-2021.

3.5 Vooruitblik 2018

In dit jaarverslag kijken we voornamelijk terug op het kalenderjaar 2017. Daarnaast willen we ook een doorkijkje geven naar 2018. Tijdens de AV van november 2017 is het Jaarplan 2018 vastgesteld. Dit Jaarplan is opgesteld als een concrete uitwerking van de Sportagenda 2017+. In het jaar 2018 wordt aan de hand van het Jaarplan gewerkt aan realisatie van dit strategisch plan.

In het voorgaande hebben we verslag gedaan van de inspanningen die in 2017 zijn ondernomen op de verschillende 'blokken' binnen de Sportagenda. Onderstaand gaan we kort in op de speerpunten voor 2018 voor elk van deze blokken:

1. Ontwikkeling van de sport(sector)

In het kader van bestuurlijke ontwikkeling, governance en ontwikkeling van leiderschap worden de bonden ondersteund bij het uitvoeren van bestuursevaluaties. Ook is gepland om in 2018 de code Goed Sportbestuur te herijken.

Er wordt gewerkt aan realisatie van de wapenfeiten vanuit de Transitie, waaronder de realisatie van shared services, een gedeelde visie op opstarten van een sport data platform en het ontsluiten van minimaal 3 bestaande multisport concepten voor de gehele sport (Sportify).

Ten aanzien van ontwikkeling van het menselijk kapitaal in de sport wordt ingezet op uitvoering van het programma HR in de sport (opleiding, talentontwikkeling, leergangen) inclusief structurele borging hiervan. Ook wordt diversiteit in sportbesturen gestimuleerd. Om de kennis van de branche en de vaardigheden van de medewerkers in de sport te vergroten worden sportonderzoek, deelname aan relevante onderzoeksprogramma's en kennisontwikkeling gestimuleerd.

Ten aanzien van integriteit is het belangrijkste onderwerp voor 2018 het opvolgen van de aanbevelingen van de Vries (zie ook pagina 9), inclusief Vertrouwenspunt Sport. Daarnaast wordt ook gewerkt aan het realiseren van een integrity office en de borging van programma en financiering van sport & integriteit voor de komende 4 jaar.

Voorts wordt er in 2018 verder gewerkt aan Transitie in de sport. Daarbij is het goed om in het voorjaar de gekozen aanpak te evalueren en te reflecteren op de reeds behaalde successen.

2. Sportparticipatie

De opdracht voor sportparticipatie is: meer sportplezier en weer wekelijks sporten en bewegen met meer impact. Dit wordt gestimuleerd vanuit een groot aantal verschillende programma's. Voorbeelden hiervan zijn Rabobank verenigingsondersteuning, VSK, Bewegen in de Buurt, Grenzeloos Actief, Clubkader ontwikkeling, ea. Sportpromotie heeft een belangrijke rol in de realisatie van de opdracht, bijvoorbeeld met de uitrol van de Nationale Sportweek in combinatie met de AH Sportactie. Ook wordt ingezet op optimalisatie van regionale verbindingpunten en introductie van lokale sportloketten. De Academy voor Sportkader werkt verder aan excellente uitvoering van het programma voor clubkaderontwikkeling.

3. Topsport

De opdracht voor topsport is maximale ontwikkeling en prestatie van TeamNL. Meer medailles in meer sporten met meer impact. In 2018 wordt gewerkt aan het concretiseren en maakbaar maken van de (maatschappelijke) impact van topsport.

In 2018 staan de uitzendingen naar de (Jeugd) Olympische en Paralympische spelen centraal. Daarnaast worden uitzendingen naar Europese spelen en EYOF (beiden in 2019) voorbereid. Vanuit Athlete services wordt gewerkt aan teambuilding van TeamNL, verbetering en bewustwording van topsporters over hun rechten en plichten en de transitie van sporters naar een nieuwe carrière.

Prestatiemanagement richt zich met name op implementatie van programma scorecard en sturing via KPI's bij de focusprogramma's en topsportcentra. Daarnaast aan het vergroten van kwaliteit en bewustwording van belang van internationale benchmarks voor programma's van bonden en aan het verbeteren van aansluiting opleidings- en topsportprogramma's.

4. Financiering van de sport

Ten aanzien van financiering van de sport wordt gewerkt aan het vergroten en verduurzamen van deze financiering, op basis van de aanbevelingen vanuit Klinkende Munt. Dit is ten behoeve van de gehele sportsector.

Voor de vereniging NOC*NSF wordt gewerkt aan herstel van financiële buffers (met name bij de bonden) middels het reserveringsbeleid en de doorontwikkeling van het bestedingsplan.

Overige (kern)taken NOC*NSF

Ook in 2018 zal NOC*NSF uitvoering geven aan een aantal kerntaken in het kader van belangenbehartiging (public affairs, internationale positionering, relatiebeheer, ondersteuning en platform voor bonden), communicatie en staftaken.

4. Interne organisatie / overige taken NOC*NSF

4.1 Ontwikkelingen binnen de vereniging

Ledental binnen de vereniging

Het aantal aangesloten sportbonden steeg in 2017 van 75 naar 76. Skateboard Federatie Nederland is per november 2017 toegelaten als aspirant lid.

In 2017 zijn de ontwikkelingen over 2016 geanalyseerd. Het aantal lidmaatschappen bij sportbonden die zijn aangesloten bij NOC*NSF blijft stabiel. In 2016 bedroeg dit aantal 5.276.778, verdeeld over 4.367.056 mensen. Dat is een lichte daling ten opzichte van 2015 (5.292.310). Het aantal sportverenigingen is in lijn met voorgaande jaren licht gedaald naar 24.546 (-123).

Het aantal lidmaatschappen per provincie, afgezet tegen het aantal inwoners, laat zien dat Friesland, Drenthe en Overijssel relatief nog steeds de meeste lidmaatschappen tellen. In Limburg, Flevoland en Zeeland is dit het laagst. Verder is er sprake van grote verschillen tussen gemeenten, maar ook tussen wijken binnen gemeenten. Kijkend naar de G32 en de G4 gemeenten is te zien dat het gemiddelde lidmaatschapspercentage in deze gemeenten rond de 25% uitkomt, terwijl dit landelijk 30% is.

Dit lijkt met name te worden veroorzaakt door wijken met een lagere Sociaal Economische Status (SES). Inwoners van deze wijken zijn veel minder vaak lid van een sportbond. En juist in de grotere gemeenten zijn meer wijken met een lagere SES te vinden.

Sportbondenmonitor

In 2017 is de Sportbondenmonitor over het kalenderjaar 2016 gepubliceerd. Enkele conclusies uit deze monitor:

- Het aantal lidmaatschappen is stabiel op 5,3 miljoen, terwijl de sportdeelname blijft stijgen. Daarmee verliest de georganiseerde sport nog steeds marktaandeel.
- Financieel lijkt het weer de goede kant op te gaan met de bonden. De vermogenspositie van sportbonden neemt weer toe. Nadat de Lotto-afdracht een aantal jaar is tegengevallen, is het keerpunt gekomen; de bestemmingsreserve kan langzamerhand weer aangevuld worden.
- Bij veel bonden is bestuurlijke ontwikkeling een belangrijk thema geworden, maar verandering blijkt ook een uitdaging te zijn.
- Het aantal fte bij sportbonden neemt de afgelopen jaren toe. Driekwart van de bonden heeft personeel in dienst. Bonden zonder personeel zeggen nauwelijks aan 'ondernemen' toe te komen.

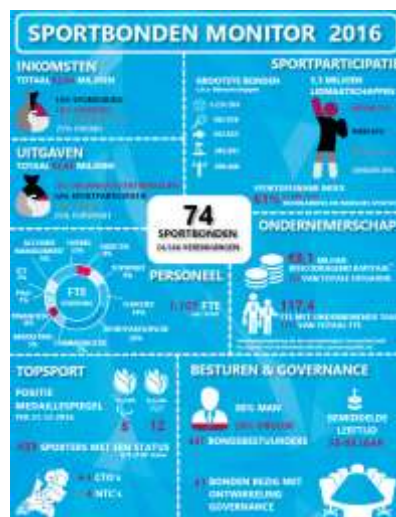

In mei 2018 worden de gegevens over kalenderjaar 2017 verzameld om vervolgens te komen tot de sportbondenmonitor over 2017.

Sportdeelname index

Het aantal Nederlanders dat minstens één keer per week sportte is nog nooit zo hoog geweest. Over heel 2017 heeft gemiddeld ruim 64 procent van alle Nederlanders in de leeftijd van 5 tot en met 80 jaar minstens één keer per week gesport. Dat zijn gemiddeld bijna 9,9 miljoen mensen. Fitness was in 2016 de populairste sport en Drenthe de sportiefste provincie. Dat blijkt uit de Sportdeelname Index, het maandelijks onderzoek dat wordt uitgevoerd door GfK in opdracht van NOC*NSF.

4.2 Kerntaak Belangenbehartiging

Belangenbehartiging is een typische koepelkerntaak van NOC*NSF, die bijdraagt aan het (kunnen) bereiken van de topsport- en sportparticipatie-ambities en kent een aantal dimensies:

- Representatie: Internationale en nationale vertegenwoordiging
- Beïnvloeding/lobby op 3 niveaus:
 - o Internationaal (IOC, IPC, ANOC, EOC, EU, IF's met sportbonden)
 - o Nationaal (kabinet, politiek, departementen, maatschappelijke organisaties)
 - o Regionaal/lokaal (provincies, gemeenten)
- Platformfunctie voor leden van NOC*NSF t.a.v. kennisuitwisseling, beleidsontwikkeling binnen de vereniging. Dit wordt vormgegeven onder meer door het organiseren van verschillende overleggen voor directeuren en voorzitters, door informatiebijeenkomsten over actuele onderwerpen en door verzending van nieuwsbrieven.
- Relatiebeheer met de leden en algemene advisering en ondersteuning bij de ontwikkeling en uitvoering van hun taken. Deze taak wordt met name tot uitvoer gebracht door het team Accountmanagement. Zij vormen het eerste aanspreekpunt, een klankbord, adviseur en relatiebeheerder tussen NOC*NSF en de bonden.

4.3 Kerntaak Marketing

De kerntaak Marketing heeft een belangrijke focus op het vergroten van het bereik en genereren van middelen voor het realiseren van de ambities van de Sportagenda. Enerzijds genereren we inkomsten uit strategische partnerships met bedrijven en media en anderzijds vergroten we ons bereik met branding, evenementen, activatie en media/marketing intelligence.

De TeamNL marketing campagne, 'Zo Doen We Dat' richt zich met name op het versterken van de bekendheid van (en de affiniteit met) TeamNL bij zogenaamde 'Connection Fans'; het brede publiek, geïnteresseerd in 'oranje gekleurd topsport succes'. Hierbij richten we ons vooral op het vergroten van onze fanbase en het social media bereik van TeamNL. Marktonderzoek van Nielsen laat zien dat TeamNL snel bekender wordt en dat sportfans zich in toenemende mate betrokken voelen bij de Nederlandse topsporters.

Genereren van Inkomsten

In 2017 is verder gebouwd aan de integrale, toekomstbestendige sponsorpropositie van en voor de Nederlandse topsport: TeamNL. De totstandkoming van een sterk nieuw sportmerk en een gezamenlijke propositie met rechten van NOC*NSF, topsportbonden, evenementen en individuele topsporters, is in een vergevorderd stadium en richt zich met name op nieuw te ontwikkelen waarde uit o.a. data, branded content en (maatschappelijk) engagement.

In 2017 zijn met 29 sportbonden inmiddels samenwerkingsovereenkomsten gesloten. Het aantal Partners is in 2017 met de aansluiting van KPN gegroeid naar 4. Eerder verbonden de Nederlandse Loterij, De Rabobank en Heineken zich al als Partner van de Nederlandse Sport aan TeamNL.

Partners van de Nederlandse Sport

- Nederlandse Loterij
- Rabobank
- Heineken
- KPN

NOC*NSF Partners

- Albert Heijn
- Friesland Campina
- Gazelle
- Zilveren Kruis Achmea

Suppliers TeamNL

- ATPi
- FILA
- Impeco
- M-Line
- Neptunus
- Nielsen
- Princess
- Suitsupply
- Toyota

4.4 Kerntaak verdelen middelen

NOC*NSF staat voor het transparant, efficiënt en zorgvuldig verdelen van de collectieve middelen die centraal aan de georganiseerde sport ter beschikking worden gesteld (Lotto, Mission, VWS). Samen met bonden, VWS en andere organisaties zijn regels/grondslagen ontwikkeld voor: het beheer van de collectieve middelen, de verdeling van middelen, het beoordelen van aanvragen van bonden en het controleren van de juiste besteding.

- Op basis van Bestedingsplan en Richtlijnen 2017 is de toekenningscyclus 2017 uitgevoerd. Tevens is de verantwoordingscyclus 2015 uitgevoerd. Over beide cycli zijn op basis van een rapportage verantwoording afgelegd aan de Algemene Vergadering (mei 2017).
- In 2017 is het NLO-deel van het Bestedingsplan 2017 vastgesteld op €42.500.000. Dit vormde, samen met de Sportagenda 2017+ de basis voor het Bestedingsplan 2018.
- In 2017 zijn er geen beroepsschriften binnengekomen t.b.v. de Beroepscommissie Bestedingsplan (BCB).

4.5 Werkorganisatie NOC*NSF

De werkorganisatie NOC*NSF bestaat uit verschillende afdelingen die gezamenlijk uitvoering geven aan de kerntaken en de realisatie van het jaarplan.

De resultaten van de werkzaamheden ten behoeve van het jaarplan en de kerntaken zijn inhoudelijk weergegeven in dit jaarverslag. De afdelingen die hier primair mee bezig zijn (i.e. Topsport, Sportparticipatie, Corporate Affairs en Marketing, Content & Partnerships), worden ondersteund door stafafdelingen ICT, Legal, HRM en Finance & Control.

De organisatie ziet er als volgt uit:

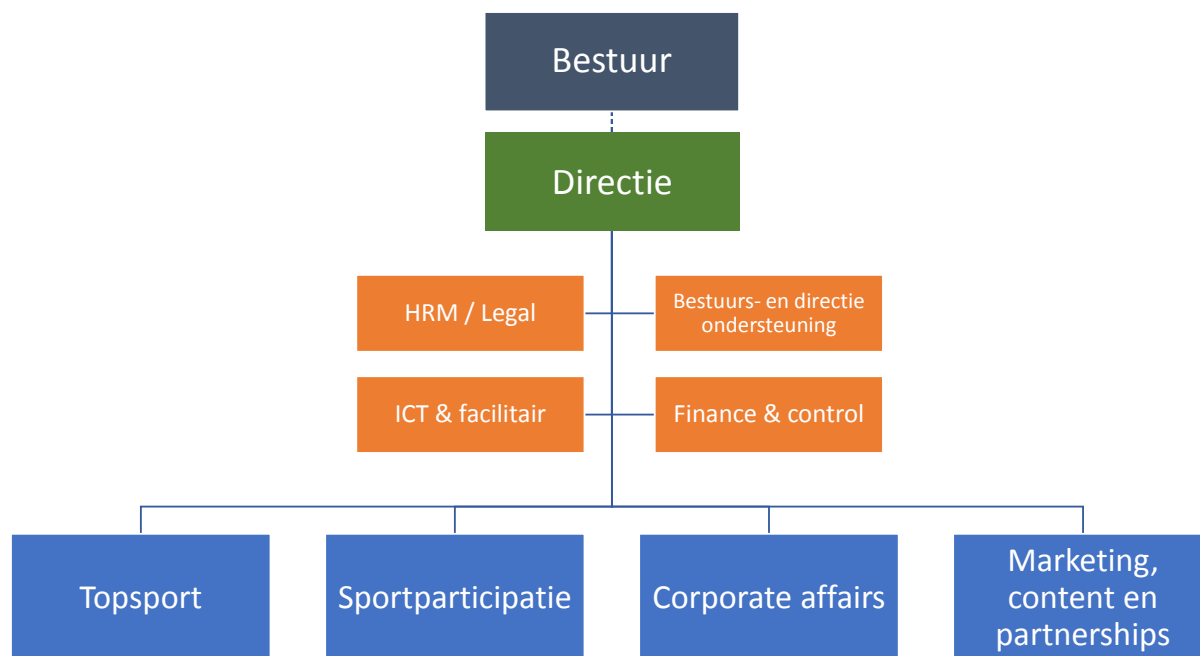

In 2017 is (na een positief advies van de OR) een organisatiewijziging doorgevoerd, waarbij is gewerkt aan het realiseren van een plattere organisatie. Het aantal lagen in de organisatie is teruggebracht met het afscheid nemen van de functie- laag 'hoofden'. Daarnaast heeft een verschuiving van taken plaatsgevonden tussen de afdelingen en is de afdeling Corporate Affairs ingericht. Ook is de overlegstructuur aanpast. Bovenstaand organigram geeft een weergave van de 'nieuwe' organisatie. Naast de aanpassingen in de structuur, zijn ook afspraken gemaakt over de aanpassing op het gebied van cultuur, leiderschap en financiële / risico-beheersing. Deze worden in 2018 verder uitgewerkt.

Bij de werkorganisatie NOC*NSF zijn 148 medewerkers werkzaam (132,44 FTE). Onderstaand een aantal HR-overzichten:

Formatie

	31-12-2017	31-12-2016	31-12-2015	31-12-2014	31-12-2013
Fte (totaal)	132,44	130,4	125,21	126,42	147,7
<i>Onbepaalde tijd</i>	<i>101,5</i>	<i>110,62</i>	<i>106,63</i>	<i>101,97</i>	<i>103</i>
<i>Bepaalde tijd/tijdelijk</i>	<i>30,94</i>	<i>19,78</i>	<i>18,58</i>	<i>24,45</i>	<i>44,7</i>
Personeelsleden	148	150	139	148	153
<i>Mannen</i>	<i>69</i>	<i>71</i>	<i>66</i>	<i>68</i>	<i>71</i>
<i>Vrouwen</i>	<i>79</i>	<i>79</i>	<i>73</i>	<i>80</i>	<i>82</i>

Dienstverbanden

	31-12-2017	31-12-2016	31-12-2015	31-12-2014	31-12-2013
Fulltime	85	80	77	82	97
Mannen	51	49	47	48	59
Vrouwen	34	31	30	34	38
Parttime	63	70	62	60	68
Mannen	18	23	19	17	18
Vrouwen	45	47	43	43	50

Aantal medewerkers per aantal jaren in dienst categorie

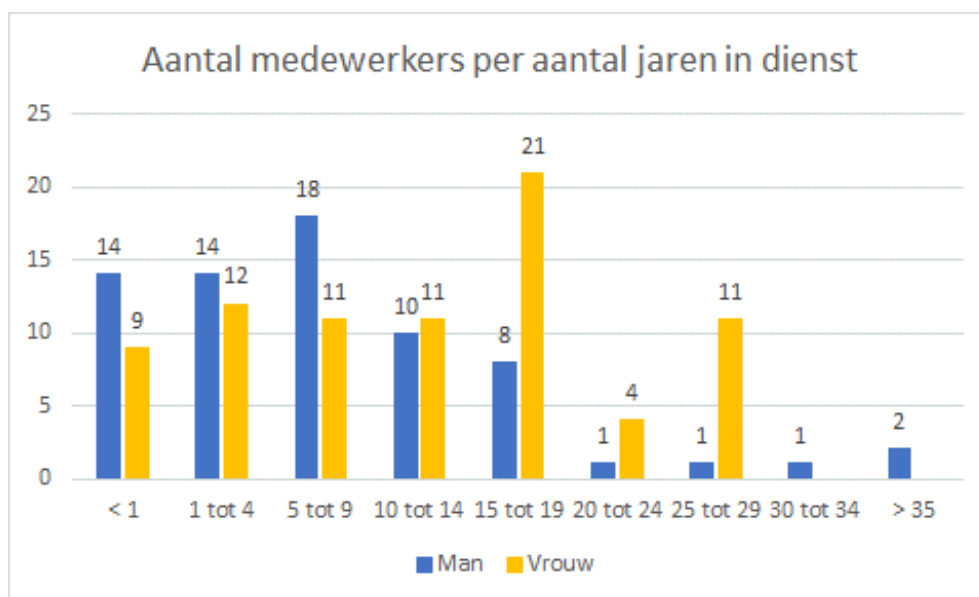

Aantal medewerkers per leeftijdscategorie

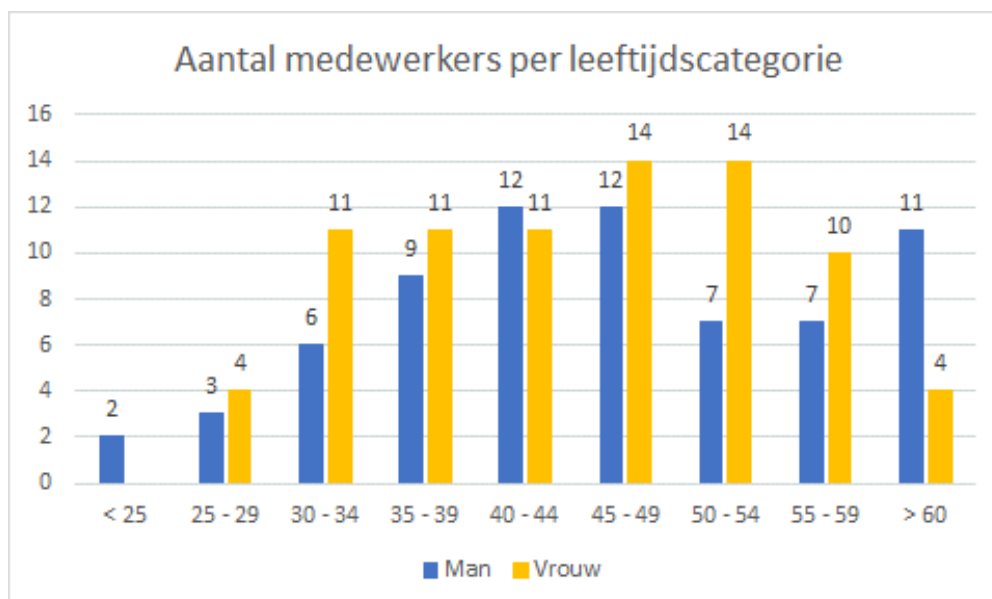

Flexibele schil (uitzendkrachten)

	2017	2016	2015	2014
Fte (totaal)	14,13	13,94	12,58	8,78

In voorgaande jaren is de flexibele schil niet opgenomen in het jaarverslag. Vanaf heden worden deze cijfers wel vermeld.

Ziekteverzuim

Het ziekteverzuim over 2017 bedroeg 2,61% (2016 2,48%). Dit is een lichte stijging ten opzichte van 2016.

4.6 Overige taken

- Deelnemingen
De vereniging NOC*NSF heeft twee dochterondernemingen, te weten het Sportcentrum Papendal BV en de BV Exploitatie Nationaal Sportcentrum Papendal (Hotel- en Congrescentrum Papendal).

- Overige verbonden organisaties
Naast de hiervoor genoemde organisatie hebben de volgende organisaties een financieel en/of organisatorische verbondenheid met NOC*NSF:

Bestuurlijke participatie

- o Fonds voor de Topsporter
- o Stichting Sport & Zaken

Begunstigden in het Bestedingsplan Sportagenda

- o Centra voor Topsport en Onderwijs (CTO's)
- o Olympische netwerken
- o Dopingautoriteit (**)
- o NL Sporter (**)
- o NL Coach (**)
- o Instituut Sportrechtspraak (**)
- o Stichting Sport & Zaken (**)

(**) = In het vastgestelde jaarplan 2017 van NOC*NSF zijn de zogenaamde 'set van afspraken' met deze begunstigden opgenomen. Deze zijn in 2017 door NOC*NSF gemonitord op de navolging. Voor een verantwoording voor de activiteiten van de hiervoor genoemde organisaties wordt verwezen naar de jaarverslaggeving van deze organisaties.

5. Financieel perspectief

5.1 Financiële informatie

Resultaat NOC*NSF inclusief deelnemingen

NOC*NSF heeft 2017 afgesloten met een geconsolideerd resultaat van €2.738k. De deelnemingen laten een klein negatief resultaat zien van €-108k. Hiermee wordt de trend van een beter resultaat voor de deelnemingen voortgezet.

Het positieve resultaat is zoals begroot. Bij het opstellen van de begroting is bewust gekozen voor een lager bestedingsplan en het bestemmen van het begrote resultaat aan het herstel van de Bestemmingsreserve Loterij en de continuïteitsreserve.

2012	2013	2014	2015	2016	2017
gerealiseerd	gerealiseerd	gerealiseerd	gerealiseerd	gerealiseerd	gerealiseerd
x € 1.000	x € 1.000	x € 1.000	x € 1.000	x € 1.000	x € 1.000

De specificatie van het geconsolideerde resultaat naar onderdelen is als volgt:

Werkorganisatie	450-	562	682	711	420	465
Projecten	5.297-	478-	130	1.928	449	83
Overige doelstellingen	4.310	13	-	-	-	-
Bestedingsplan sportorganisaties	525	9.910-	13.388-	10.296-	15.292	2.298
NOC*NSF	912-	9.813-	12.576-	7.657-	16.161	2.846
SCP	n.v.t.	760-	1.118-	454-	197-	157-
HCP	231	593-	246-	14-	180-	79
PH	n.v.t.	n.v.t.	-	18-	18-	30-
Deelnemingen	231	1.353-	1.364-	486-	395-	108-
Geconsolideerd NOC*NSF	681-	11.166-	13.940-	8.143-	15.766	2.738

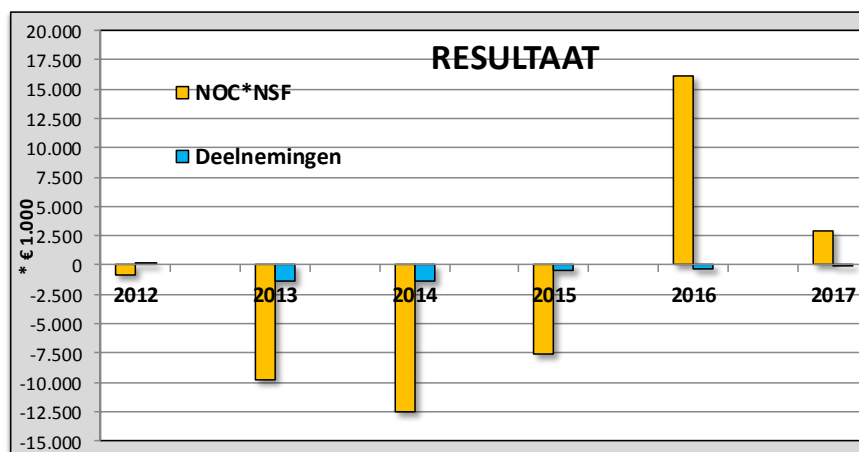

Inkomsten van loterij

2017 was het eerste gehele kalenderjaar waarbij de afdracht van de loterij afkomstig was van de fusieorganisatie Nederlandse Loterij (NLO). Het samengaan van de loterijen heeft de daling van de afdracht aan de sport omgebogen naar een stijging. De daling van de afdracht ten opzichte van 2016 is het gevolg van een wijziging in het betalingsschema in 2016.



Baten van subsidies en overheden

De inkomsten vanuit subsidies van de overheid nemen toe. In 2017 heeft het Ministerie van VWS de Top10 ambitie ondersteund met € 10 miljoen extra. Deze ondersteuning is structureel voor de toekomst.

Bij de activiteiten van sportparticipatie is er in toenemende mate sprake van samenwerking met de lagere overheden. In 2017 is het meerjarig project Veilig Sport Klimaat wederom door het Ministerie van VWS gesubsidieerd. Vanaf 2019 zal deze subsidie vervallen.

Sponsorinkomsten

De TeamNL propositie is op gang gekomen maar nog niet op het geambieerde niveau. In 2017 was een extra investering vanuit de reserves van €911k noodzakelijk.

2017 is het eerste jaar dat 27 bonden vanuit de sponsorinkomsten een afdracht van €4,5 miljoen (47%) hebben ontvangen. Naast de sponsoring in cash ondersteunt het bedrijfsleven steeds meer in natura. In toenemende mate willen sponsors partner zijn in maatschappelijke projecten. Voorbeelden hiervan zijn het "Open club" project in samenwerking met de Rabobank en de eerste editie van de "AH-sportactie"

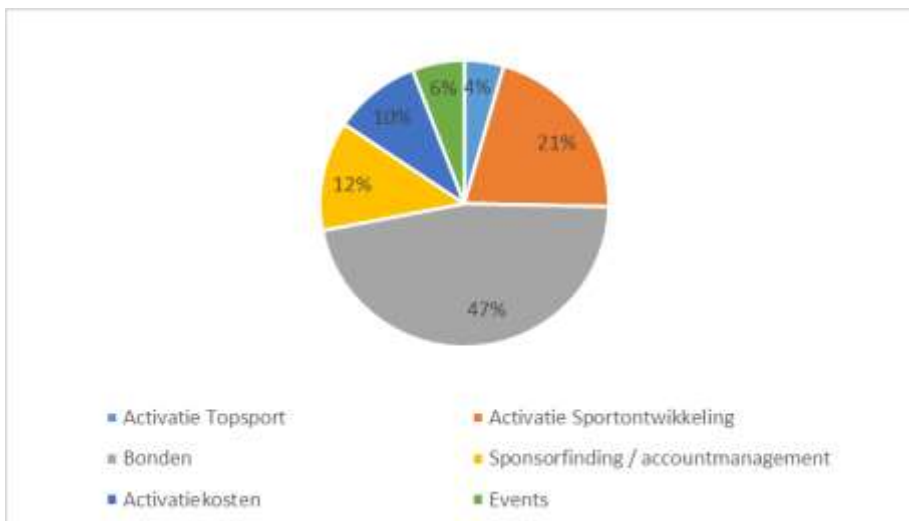

Resultaat deelnemingen

Het geconsolideerde resultaat van de 2 deelnemingen is licht negatief maar laat de laatste jaren een verbeterende trend zien. Het resultaat is beter dan begroot.

Beheersing kosten

De jaarrekening toont dat de kosten goed beheerst zijn. Weliswaar liggen de uitgaven iets hoger dan begroot maar daar staan extra inkomsten tegenover.

	Realisatie	Begroting	Realisatie
	2017	2017	2016
	x € 1.000	x € 1.000	x € 1.000
BATEN			
Nederlandse Loterijgelden	44.619	45.600	55.238
Sponsorgelden (Cash)	8.865	10.235	11.202
Sponsorgelden in natura	2.937	-	1.431
Subsidies overheden	38.493	37.044	31.979
Contributies	1.126	1.144	1.106
Overige baten	3.747	2.688	5.455
Mutatie onderhanden projecten	1.354-	455	2.895
Financieringsresultaat	18-	40	171
	98.415	97.206	109.477
LASTEN			
Personeelskosten	13.853	14.126	13.758
Afschrijvingskosten	195	373	245
Huisvestingskosten	648	654	686
Organisatiekosten	2.133	2.479	1.948
Marketing- en communicatiekosten	8.512	6.210	3.562
Specifieke projectkosten	11.543	11.724	17.364
Bestedingsplan sportorganisaties	58.685	58.975	55.753
	95.569	94.541	93.316
SALDO VAN BATEN EN LASTEN			
Resultaat deelnemingen	108-	22	395-
RESULTAAT	2.738	2.687	15.766

GECONSOLIDEERDE BALANS

meerjaren

31 december 2017

x € 1.000

31 december 2016

x € 1.000

31 december 2015

x € 1.000

ACTIVA
VASTE ACTIVA
Immateriële vaste activa

Oprichtingskosten

Software

160

116

276

189

92

281

211

9

220
Materiële vaste activa

Gebouwen en terreinen

Machines en installaties

Inventaris en overige activa

Activa in ontwikkeling

36.996

11.336

1.225

775

50.332

35.569

11.688

1.693

1.278

50.228

36.029

10.541

2.056

2.346

50.972

Financiële vaste activa

Overig

98
50.706
98
50.509
98
51.192
VLOTTENDE ACTIVA
Voorraden
103
97
88
Vorderingen/overlopende activa

Debiteuren

Belastingen

Overige vorderingen/overl. activa

3.636

339

16.315

20.290

1.897

514

1.505

3.916

2.473

635

3.390

6.498
Liquide middelen
39.941
60.334
111.040
51.027
55.040
105.549
21.944
28.530
79.722
PASSIVA
RESERVES EN FONDSSEN

Continuïteitsreserve

Wettelijke reserves

Bestemmingsreserve Lotto

Overige bestemmingsreserves

Bestemmingsfondsen

Te bestemmen resultaat boekjaar

4.005

160

39.177

10.048

54

-

53.444

3.265

189

25.034

6.760

54

15.432

50.734

3.122

211

25.034

6.013

54

-

34.434
VOORZIENINGEN

Groot onderhoud

Latente belastingverplichtingen

Jubileumverplichtingen

276

276

270

270

265

265
LANGLOPENDE SCHULDEN

Investeringsubsidies

Leaseverplichtingen

Hypothecaire leningen

Overige leningen

Vooruitontvangen gelden

Egalisatiereserve Topsport

12.026

6.535

4.192

14.000

300

3.057

40.110

12.589

7.205

4.498

14.500

500

1.587

40.879

13.152

7.820

4.803

-

700

2.013

28.488
KORTLOPENDE SCHULDEN

Kortlopend deel langlopende schulden

Bestedingsplan sportorganisaties

Onderhanden projecten

Belastingen en sociale verzekeringen

Pensioenen

Crediteuren

Overige schulden

2.194

-

4.004

719

165

5.877

4.251

17.210
111.040

2.182

-

2.649

612

35

4.179

4.009

13.666
105.549

1.667

-

5.544

1.128

48

3.226

4.922

16.535
79.722

Staat van baten en lasten

	Realisatie	Realisatie	Realisatie
	2017	2016	2015
	x € 1.000	x € 1.000	x € 1.000
BATEN			
Loterijgelden	44.619	55.238	35.964
Sponsorgelden	8.789	11.182	10.531
Sponsorgelden in natura	3.013		
Subsidies overheden	38.523	32.009	28.039
Contributies	1.126	1.106	1.127
Overige baten	18.030	19.158	16.901
Mutatie onderhanden projecten	1.355-	2.895	1.858-
Financieringsresultaat	463-	261-	232-
	112.284	121.327	90.472
LASTEN			
Personeelskosten	19.413	19.171	18.563
Afschrijvingskosten	2.213	2.151	2.264
Huisvestingskosten	5.010	4.731	4.991
Organisatiekosten	2.403	2.070	2.247
Marketing- en communicatiekosten	8.928	2.548	1.757
Kostprijs verkopen	2.967	2.765	2.642
Specifieke projectkosten	12.452	18.563	10.335
Bestedingsplan sportorganisaties	56.137	53.606	55.557
Belastingen resultaat	22	47-	1-
	109.546	105.561	98.355
SALDO VAN BATEN EN LASTEN			
Resultaat deelnemingen	2.738	15.766	7.883-
	-	-	-
RESULTAAT	2.738	15.766	7.883-
RESULTAATBESTEMMING			
Continuïteitsreserve	738	143	244
Wettelijke reserve	-	-	-
Bestemmingsreserve Lotto	1.859	-	9.741-
Overige bestemmingsreserves	141	191	1.354
Bestemmingsfondsen	-	-	-
Te bestemmen resultaat	-	15.432	-
	2.738	15.766	8.143-
Correctie ivm stelselwijziging deelneming	-	-	260
	2.738	15.766	7.883-

Liquiditeit en kasstroom

De liquide middelen per balansdatum zijn met € 11 miljoen gedaald van € 51 miljoen naar € 40 miljoen ten opzichte van 2016. Dit komt doordat de loterij afdracht van het 4^e kwartaal 2017 op balansdatum 31-12-2017 nog niet betaald was door de NLO.

Gezien de huidige situatie op de financiële markten waarbij obligaties nauwelijks rendement opleveren en het voor NOC*NSF niet geoorloofd is om in aandelen te beleggen reteren alleen spaarrekeningen bij 3 verschillende banken. NOC*NSF heeft het afgelopen jaar de liquide middelen verdeeld over de Rabobank, ABNAMRO en INGbank. Dit conform het treasury statuut.

Vermogen

	Vermogen 31.12.2014 x € 1.000	Vermogen 31.12.2015 x € 1.000	Vermogen 31.12.2016 x € 1.000	Vermogen 31.12.2017 x € 1.000
Continuïteitsreserve	2.621	3.122	3.265	4.005
Wettelijke reserves	208	211	189	160
Bestemmingsreserve Lotto	34.775	25.034	25.034	39.177
Overige Bestemmingsreserves:				
Uitzending Teams	3.114	4.295	2.045	3.375
Sponsorgelden	1.067	1.240	4.237	5.774
Organisatieontwikkeling	478	478	478	478
Onderzoek seksuele intimidatie	-	-	-	21
Transitie	-	-	-	400
Deelnemingen	-	-	-	-
Activa	-	-	-	-
Huisvesting	-	-	-	-
	4.659	6.013	6.760	10.048
Bestemmingsfondsen	54	54	54	54
Te bestemmen resultaat			15.432	
VERMOGEN	42.317	34.434	50.734	53.444
BALANSTOTAAL	82.174	79.722	105.549	111.043
Vermogen in % balanstotaal	51%	43%	48%	48%
LIQUIDE MIDDELEN	24.634	21.944	51.027	39.941
Liquide middelen in % Vermogen	58%	64%	101%	75%

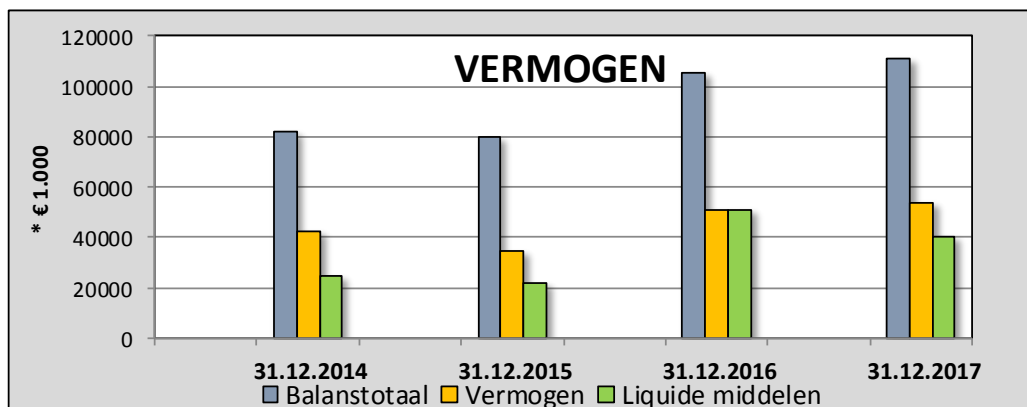

5.2 Financieel perspectief: 2018 en verder

De dalende trend van de loterij inkomsten is omgebogen naar een stijging ten opzichte van 2016 en voorgaande jaren. Het is de verwachting dat dit niveau gehandhaafd wordt.

Na een structurele verhoging van de Top10 subsidie in 2017 heeft de nieuwe regering in het regeerakkoord wederom een structurele stijging voor de Top10 subsidie met ingang van 2018 opgenomen. Hiermee worden bijvoorbeeld nieuwe investeringen in digitale ontwikkeling in de Topsport, extra inspanningen voor talentontwikkeling en extra ondersteuning van aankomende talenten mogelijk.

De Team NL sponsorpropositie zal doorontwikkeld worden om naast de ondersteuning aan bonden ook op andere onderwerpen een bijdrage te kunnen leveren. Voor 2018 is een investering in TeamNL vanuit de reserves van €1.932k begroot

Sportparticipatie zet steeds meer in op de samenwerking, met bijbehorende financiering, met grote Nederlandse bedrijven op projectniveau. Hetzelfde geldt voor samenwerking met lagere overheden.

Na een aantal jaren met een negatief resultaat bij de deelnemingen is het resultaat van de deelnemingen in de buurt van een nihil resultaat. Indien deze trend doorzet dan zullen de deelnemingen in 2018 een positief resultaat tonen.

5.3 Risicoparagraaf

Zoals elke organisatie, zijn ook de activiteiten van NOC*NSF aan risico's onderhevig. NOC*NSF is een organisatie die midden in de samenleving staat, grote ambities en een flinke financiële omvang heeft met de daarbij behorende risico's op verschillende niveaus.

In 2017 heeft NOC*NSF in het kader van risicomanagement de gehele verzekeringsportefeuille opnieuw bekeken. Dit heeft geleid tot een aantal aanpassingen in de portefeuille. Vanaf 2015 maakt NOC*NSF een risico-inventarisatie van de werkorganisatie. Hierbij is risicomanagement geïntroduceerd om het risicobewustzijn door alle lagen van de organisatie te verhogen.

De volgende specifieke risico's zijn geïdentificeerd:

Afdracht Nederlands Loterij

Risico

De baten uit loterijen kunnen van jaar tot jaar sterk variëren en vertoonden tussen 2011 en 2015 jaren een sterk dalende tendens: van € 53 miljoen in 2011 tot € 36 miljoen in 2015. Inmiddels is de dalende trend omgebogen in een stijgende trend. De baten uit de loterij zijn niet gegarandeerd en zijn pas bekend bij ontvangst van de gelden. Ze vormen daarmee een risico voor met name de liquiditeit en het resultaat.

Maatregel

Bij de bepaling van de hoogte van het Bestedingsplan Loterij wordt hiermee rekening gehouden door deze te baseren op de prognose van de Loterij. De Bestemmingsreserve Loterij voorziet in de

overbrugging van het verschil tussen hoogte en tijdstip van betaling door de NLO en de betalingen door NOC*NSF.

De uitgaven en ontvangsten worden frequent gemonitord, waarbij over begroting, realisatie en prognose ieder kwartaal wordt gerapporteerd aan directie en management. Ook zijn nadere afspraken gemaakt met de NLO over het moment van afdracht van de lottogelden en een eventuele bevoorschotting.

Niet-kernactiviteiten

De deelnemingen van NOC*NSF verrichten activiteiten die niet tot de kerntaken van NOC*NSF behoren. Het betreft hier met name de deelnemingen SCP (exploitatie van sportaccommodaties) en HCP (exploitatie van een hotel- en congrescentrum). Deze activiteiten worden verricht via zelfstandige, commerciële vennootschappen.

Risico

Financiële tegenvallers bij deze vennootschappen komen uiteindelijk ten laste van het resultaat van NOC*NSF en vormen daarmee een risico voor de exploitatie, liquiditeit en vermogen van de vereniging.

Maatregel

Op de deelnemingen wordt daarom toezicht gehouden door het bestuur van het administratiekantoor dat de aandelen houdt. Ieder kwartaal rapporteren de deelnemingen/dochtermaatschappijen aan de moedermaatschappij NOC*NSF. Meerdere malen per jaar vindt voorts overleg plaats tussen NOC*NSF en de directie van de deelnemingen over de financiële gang van zaken.

Fiscaliteit

Risico

De aard van de activiteiten van NOC*NSF brengt met zich mee, dat redelijk complexe fiscale situaties kunnen ontstaan. NOC*NSF acht het van groot belang om daarin zorgvuldig op te treden en de fiscale wet- en regelgeving nauwgezet en op verantwoorde wijze toe te passen.

Maatregel

Om deze reden zijn diverse relevante fiscale onderwerpen in kaart gebracht en zijn afspraken gemaakt met de belastingdienst. Begin 2015 is in vervolg hierop een convenant Horizontaal Toezicht met de belastingdienst afgesloten waarin afspraken zijn vastgelegd over wederzijds vertrouwen, begrip en transparantie.

Ook fungeert al enige jaren een fiscaal coördinator, die - zo nodig met ondersteuning van de externe fiscale adviseur - de fiscaliteit adequaat regelt. Hiertoe zijn ook diverse administratieve procedures ontworpen die moeten waarborgen dat fiscaal juist wordt gehandeld. Periodiek vindt overleg en afstemming met de belastingdienst plaats.

Imagoschade

Risico

Vanwege de publieke functie van NOC*NSF, speelt altijd het risico van imagoschade.

Maatregel

NOC*NSF tracht dit risico te mitigeren door het creëren van bewustzijn in deze, door een aparte afdeling voor communicatie met de media, door het stellen en handhaven van reglementen/regels/procedures, en dergelijke.

Fraude

Risico

Ook bij NOC*NSF speelt het risico van fraude, met name in de vorm van vervreemding of oneigenlijk gebruik van activa (geld/goederen).

Maatregel

Dit risico wordt zoveel als mogelijk beperkt door interne controlemaatregelen, het stellen van voorwaarden en procedures, een nauwkeurige administratieve vastlegging, functiescheidingen etc. De organisatie wordt hiervan meer en meer bewust gemaakt.

Privacy en Cyber-risico

Risico

De wereld verandert. De voordelen van de veranderende techniek brengen ook nadelen van Cyber-crime/datalekken met zich mee. De overheden reageren daar per 25 mei 2018 met nieuwe wetgeving op. Vanaf die datum sluit de Nederlandse privacy regelgeving aan bij de Europese. Beide ontwikkelingen brengen operationele-, imago-, aansprakelijkheid- en financiële risico's met zich mee

Maatregel

NOC*NSF heeft een project opgezet ter verbetering van de databescherming en het omgaan met vertrouwelijke gegevens. Dit project zal in mei 2018 afgerond worden. Onderdeel van het project is de aanstelling van een Privacy-officer en het opleiden van medewerkers die deze rol binnen de afdelingen gaan vervullen.

Daarnaast heeft NOC*NSF het initiatief genomen voor een privacy handboek voor sportorganisaties. Dit handboek is gereed en beschikbaar voor sportorganisaties.

6 Governance

6.1 Bestuur, directie en management

Het bestuur van NOC*NSF staat op afstand en is collectief verantwoordelijk voor het vaststellen van de strategie, het toezicht houden op de directie en het representeren van NOC*NSF.

Daarvoor mandateert zij een groot aantal taken aan de directie. Het bestuur legt verantwoording af aan de Algemene Vergadering.

De directie stuurt, samen met het management team, de werkorganisatie aan in de uitvoering van haar taken.

Samenstelling bestuur

Het bestuur van NOC*NSF kende op 31 december 2017 de volgende samenstelling:

- | | |
|--------------------------------------|------------------------------------|
| • De heer H.M. (Harry) Been | lid |
| • Mevrouw A.C. (Rinda) den Besten | lid |
| • De heer R. (Raymon) Blondel | lid |
| • De heer J.H.A. (André) Bolhuis | voorzitter |
| • De heer J.W. (Jan Willem) Maas | vice-voorzitter |
| • Mevrouw M.A. (Marcella) Mesker | lid |
| • Mevrouw A. (Annette) Mosman | penningmeester |
| • De heer C.M. (Chiel) Warners | lid (+voorzitter Atletencommissie) |
| • De heer C.M.P.S. (Camiel) Eurlings | lid (IOC lid) |

Vergaderingen bestuur

Het bestuur vergaderde 8 maal in het verslagjaar 2017. De belangrijkste onderwerpen, die tijdens de plenaire vergaderingen geagendeerd en besproken zijn, waren:

- Voortgang Sportagenda 2017+
- Evaluatierapport Rio de Janeiro 2016
- Ontwikkelingen bij sportbonden
- Voortgang en uitkomsten onderzoek SIM (Seksuele intimidatie en misbruik in de sport)
- Voorbereiding op OS/PS 2018 Pyeongchang
- Bestuursevaluatie
- Diversiteit
- Marketing propositie / Team NL
- Aanpassingen Interne organisatie (incl. structuur Topsport)
- Jaarverslag + Jaarrekening) 2016
- Jaarplan en Begroting 2018
- Toekenningen Bestedingsplan 2017 / Vaststellingen Bestedingsplan 2015
- Benoemingen & rapportages diverse (bestuursadvies) commissies / expertpanels
- Voorbereiding Algemene Vergaderingen

Jaarrekening

De jaarrekening wordt ter goedkeuring voorgelegd aan het Bestuur in de vergadering van 23 april 2018 en ter vaststelling aan de Algemene Vergadering in de vergadering van 14 mei 2018.

Goed Sportbestuur, Minimale Kwaliteitseisen en CBF-keurmerk

Op het gebied van Goed Sportbestuur, Minimale Kwaliteitseisen en de vereisten voor het CBF-keurmerk zijn de volgende activiteiten vermeldenswaardig:

- T.b.v. het functioneren van de directie geldt een vastgestelde jaarlijkse cyclus. Deze wordt uitgevoerd onder verantwoordelijkheid van de voorzitter van de Remuneratiecommissie van NOC*NSF.
- De Nominatie- en Remuneratiecommissie heeft over haar activiteiten in 2017 een rapportage opgesteld, welke begin 2018 in het bestuur is besproken.
- In 2017 heeft hertoetsing door het Centraal Bureau Fondsenwerving (CBF) plaatsgevonden. Het CBF heeft de erkenning verlengd. Daarbij zijn wel twee voorwaarden gesteld door CBF, zijnde een toelichting op de afwijking van 'Regeling Beloning Directeuren van Goede Doelen' en een toelichting op het actuele beleggingsbeleid. NOC*NSF heeft hier aan voldaan door dit op te nemen in het voorliggende verslag (zie bij toelichting op de jaarrekening).
- Alle bestuursleden hebben, conform de vereisten van het CBF, in 2017 een verantwoordingsverklaring ondertekend.
- NOC*NSF beschikt over een klachtenregeling. In 2017 zijn in het kader c.q. binnen de reikwijdte van deze regeling geen klachten ontvangen.

Bestuursevaluatie

Conform de MKE heeft ook het bestuur van NOC*NSF een bestuursevaluatie uitgevoerd. Deze begon met een enquête (zelf-evaluatie) onder de bestuursleden. De rapportage van de enquête is in de Bestuursvergadering van december 2017 besproken. Het bestuur heeft toen gesproken over de volgende onderwerpen: Functioneren, Rol-en taakverdeling, Communicatie binnen het bestuur, Communicatie met directie en werkorganisatie, Zichtbaarheid. Afsproken is om in 2018 over een aantal onderwerpen nader door te spreken.

Samenstelling Directie- en Managementteam

Op 31 december 2017 kende de directie en het MT de volgende bezetting:

Directie:

- | | |
|--------------------|-----------------------------------|
| • Gerard Dielessen | Algemeen Directeur, voorzitter MT |
| • John Bierling | Zakelijk Directeur |

MT:

- | | |
|---------------------|--|
| • Erik Lenselink | Manager Corporate Affairs |
| • Maurits Hendriks | Manager Topsport |
| • Richard Kaper | Manager Sportparticipatie |
| • Thomas van Schaik | Manager Marketing, Content en Partnerships |
| • Jeroen Duyster | Manager Finance & Control |
| • Arvid van Saane | Manager Legal en P&O |
| • Arthur de Kanter | Manager ICT |

6.2 Verantwoordingsverklaring

In deze verantwoordingsverklaring zet NOC*NSF in beknopte vorm uiteen hoe zij invulling geeft aan:

1. Scheiding van uitvoering, bestuur en toezicht
2. Omgang met belanghebbenden
3. Effectiviteit en efficiëntie van de bestedingen

1. Scheiding van uitvoering, bestuur en toezicht

Taken en verantwoordelijkheden Algemene Vergadering, bestuur en directie

Het bestuur is belast met het besturen van de Vereniging NOC*NSF en is als bestuur, eindverantwoordelijk voor het totaal van de activiteiten van NOC*NSF. Het bestuur heeft een groot deel van haar taken gedelegeerd aan de directie en het management team (MT) in een directiestatuut. Het bestuur is verantwoordelijk voor de kwaliteit van haar eigen functioneren en legt voor het gevoerde bestuur verantwoording af aan de Algemene Vergadering (AV) van NOC*NSF die toezicht houdt op het bestuur.

Formele advies- en besluitvormingsorganen

NOC*NSF kent een aantal formele adviesorganen in de vorm van commissies die door de Algemene Vergadering of het bestuur zijn ingesteld.

De Algemene Vergadering kent vier adviescommissies, te weten de Auditcommissie Seksuele Intimidatie, Commissie Registratie Persoonsgegevens, Financiële Commissie (FC) en Commissie Richtlijnen en Bestedingsplan Sportagenda (CRBS). De eerste 2 commissies adviseren de Algemene Vergadering over de wijze waarop NOC*NSF en sportbonden invulling geven aan respectievelijk tuchtrechtspraak op het gebied van seksuele intimidatie en de wijze waarop omgegaan wordt met persoonsgegevens binnen het Kennis- en Informatie Systeem Sport (KISS). De Financiële Commissie adviseert de AV over de jaarrekening en (meerjaren)begroting van NOC*NSF en is daarnaast bevoegd aan het bestuur en de AV gevraagd en ongevraagd advies uit te brengen. De CRBS brengt aan de AV advies uit over het Bestedingsplan Sportagenda en de Richtlijnen op basis waarvan de Sportagenda-gelden worden toegekend aan de leden en NOC*NSF.

Het bestuur kent vier adviescommissies, te weten de Atletencommissie, Auditcommissie, Nominatie- en Remuneratiecommissie en de Auditcommissie Verdelen Middelen Sportagenda. De inrichting en het functioneren van deze adviescommissies laat de collectieve verantwoordelijkheid van het bestuur onverlet. De Atletencommissie adviseert NOC*NSF en organisaties van invloed op het topsportbeleid van NOC*NSF in het maken van topsportvriendelijk beleid. De Auditcommissie adviseert het bestuur over onderwerpen aangaande het financiële beleid en de administratieve organisatie/interne controle. De Nominatie- en Remuneratiecommissie adviseert het bestuur over benoeming- en beloningsbeleid en gedeclareerde kosten en uitgaven van bestuur, directie en MT. De Auditcommissie VMS is door het bestuur ingesteld als adviesorgaan inzake de uitvoering van de kerntaak Verdelen Middelen (vaststelling en toekenning). Tevens beoordeelt deze commissie de aanvraag van NOC*NSF binnen het Bestedingsplan.

Inzake de Sportagenda-gelden heeft het bestuur van NOC*NSF de functie van toekennings- en vaststellingsorgaan. In 2018 zal dit voor de rubrieken 3.1 en 4.1 gaan veranderen aangezien de directie voor deze rubrieken toekennings- en vaststellingsorgaan wordt. Ze laten zich hierover adviseren door de hiervoor ingestelde expertpanels. Tegen de toekenning en vaststelling van de Sportagenda-gelden kunnen de leden van NOC*NSF in beroep gaan bij de onafhankelijke door de Algemene Vergadering ingestelde en benoemde Beroepscommissie Bestedingsplan (BCB).

Benoeming, bezoldiging en aftreden bestuur en directie

Het bestuur bestaat uit tenminste zeven doch maximaal twaalf natuurlijke personen. De persoon die lid is van het IOC en in overeenstemming met het Olympisch Handvest ambtshalve deel uitmaakt van het Bestuur van een Nationaal Olympisch Comité, is tevens bestuurslid. De leden van het bestuur ontvangen in hun hoedanigheid van bestuurslid geen bezoldiging. Een redelijke vergoeding voor de door hen ten behoeve van NOC*NSF gemaakte kosten is toegestaan (o.b.v. een vergoedingenrichtlijn)

en is zichtbaar gemaakt in de jaarrekening. Bestuursleden worden benoemd voor een periode van ten hoogste vier jaar en zijn tweemaal herbenoembaar.

De directie bestaat uit een algemeen directeur en een zakelijk directeur, die worden benoemd door het bestuur. Het bestuur stelt op voordracht van de Remuneratiecommissie de beloning van de directie vast. Het beloningsbeleid van NOC*NSF gaat uit van passende beloning voor de zwaarte en omvang van de directiefunctie, waarbij zorgvuldig rekening wordt gehouden met marktomstandigheden en maatschappelijke ontwikkelingen.

2. Omgang met belanghebbenden

NOC*NSF streeft naar een open dialoog met alle belanghebbenden, die te verdelen zijn in:

Leden (*)	Lotto
(Top)sporters (*)	Partners en suppliers
Coaches (*)	Ministerie van VWS
Het Nederlandse publiek	Overige overheden
Medewerkers, inclusief OR (*)	Internationaal Olympisch Comité
	Overige internationale organisaties

Belanghebbenden worden waar mogelijk betrokken bij de voorbereiding, vorming en indien nodig bijstelling van het beleid. Daartoe heeft NOC*NSF een uitgebreide (informele) overlegstructuur en stakeholdermanagement ingericht, welke aansluit bij de (statutair) vastgelegde cyclus van de formele besluitvormingsstructuur, die wordt gevormd door de Algemene Vergadering, Bestuur en/of Directie. Naast het hiervoor genoemde stakeholdermanagement en algemene website van NOC*NSF is voor de belanghebbenden voorzien van (*)een specifiek op die doelgroep gerichte communicatielijn van toepassing.

NOC*NSF legt op zo transparant mogelijke wijze verantwoording af over de besteding van de middelen, conform de verantwoordingseisen die volgens het CBF-keurmerk gelden voor kansspelbegunstigden. Het jaarverslag en de jaarrekening met accountantsverklaring zijn opvraagbaar en staan volledig op de website van NOC*NSF.

3. Effectiviteit en efficiëntie van de bestedingen

Plan – do – check – act is de centrale gedachte die ten grondslag ligt aan de planning en control cyclus. Binnen NOC*NSF is hier op verschillende niveaus (vereniging, bestuurlijke organisatie, werkorganisatie) invulling aan gegeven.

Allereerst werkt de *vereniging* met een strategisch plan, de Sportagenda 2017+. De Sportagenda is het fundament voor het meerjarenbeleidsplan (strategisch plan), jaarplan, meerjarenbegroting en jaarbegroting van NOC*NSF.

Zowel na afloop van de planningsperiode, als tussentijds worden de doelen van de Sportagenda gemonitord en geëvalueerd. Dit is de grondslag voor enerzijds bijsturing en bijstelling (bijv. van het Bestedingsplan of programma's/activiteiten) en anderzijds het fundament voor de ontwikkeling van de volgende Sportagenda. Het instrumentarium, bestaande uit Sportagenda, Bestedingsplan en Richtlijnen, wordt vastgesteld door het hoogste orgaan van NOC*NSF, de Algemene Vergadering.

Vanuit de *kerntaak Verdelen Middelen* vragen NOC*NSF, sportbonden en overige partijen op basis van de Richtlijnen jaarlijks Sportagenda-gelden aan. De werkorganisatie van NOC*NSF is belast met de beoordelingscyclus, waarna het bestuur van NOC*NSF als toekenningsorgaan Sportagenda-gelden

toewijst. Het bestuur van NOC*NSF legt hierover jaarlijks verantwoording af aan de Algemene Vergadering. Na afloop van een bestedingsjaar worden de toegekende gelden inhoudelijk en financieel verantwoord. Hiervoor wordt een vergelijkbare beoordelingscyclus uitgevoerd door NOC*NSF, met het bestuur van NOC*NSF als uiteindelijk vaststellingsorgaan. In deze cyclus vindt dus de beoordeling van doelmatigheid plaats. Bij niet uitgevoerde activiteiten zullen begunstigen gelden dienen te restitueren. Bij onvoldoende effectiviteit en efficiency zal dit consequenties hebben voor de beoordeling en toekenning van toekomstige aanvragen. Ook over de vaststellingscyclus zal het bestuur van NOC*NSF jaarlijks verantwoording afleggen.

Jaarlijks wordt een jaarplan en een begroting voor de *werkorganisatie* NOC*NSF opgesteld en wordt de meerjarenbegroting geactualiseerd. Het jaarplan en de (meerjaren-) begroting worden goedgekeurd door het bestuur en vastgesteld door de AV. Middels de vaststelling door de AV en de goedkeuring door het bestuur is de directie bevoegd het beleid uit te voeren binnen de kaders van het jaarplan en de begroting. De directie rapporteert aan het bestuur over de voortgang van het beleidsplan en de begroting. Zowel in de begrotingscyclus als jaarrekeningscyclus worden zowel de Auditcommissie (adviesorgaan bestuur) als de Financiële Commissie (adviesorgaan Algemene Vergadering) betrokken en geraadpleegd.

2. JAARREKENING NOC*NSF 2017

INHOUDSOPGAVE

	<u>Blz.</u>
2. JAARREKENING	1
2.1 Geconsolideerde jaarrekening	3
2.1.1 Geconsolideerde balans per 31 december 2017	4
2.1.2 Geconsolideerde staat van baten en lasten over 2017	5
2.1.3 Geconsolideerd kasstroomoverzicht over 2017	6
2.1.4 Toelichting	7
2.2 Enkelvoudige jaarrekening	42
2.2.1 Enkelvoudige balans per 31 december 2017	43
2.2.2 Enkelvoudige staat van baten en lasten over 2017	44
2.2.3 Enkelvoudig kasstroomoverzicht over 2017	45
2.2.4 Toelichting	46
3. OVERIGE GEGEVENS	50
3.1 Controleverklaring van de onafhankelijke accountant	51
4. BIJLAGE	52
4.1 Gesegmenteerde informatie (enkelvoudige jaarrekeningen)	53
4.2 Enkelvoudige staat van baten en lasten (categoriale indeling)	54
4.3 Geconsolideerde staat van baten en lasten - Financieringsindeling 2017	55
4.4 Overzicht (neven)functies Bestuur, Directie en Management	56

JAARREKENING

Geconsolideerde jaarrekening

Geconsolideerde balans per 31 december 2017

(na resultaatbestemming)

Ref.	31 december 2017 x € 1.000	31 december 2016 x € 1.000
ACTIVA		
VASTE ACTIVA		
Immateriële vaste activa (1)		
Oprichtingskosten	160	189
Software	116	92
	276	281
Materiële vaste activa (2)		
Gebouwen en terreinen (2.1)	36.996	35.569
Machines en installaties (2.2)	11.336	11.688
Inventaris en overige activa (2.3)	1.225	1.693
Activa in ontwikkeling (2.4)	775	1.278
	50.332	50.228
Financiële vaste activa		
Overige (2a)	98	-
	50.706	50.509
VLOTTENDE ACTIVA		
Voorraden (3)	103	97
Vorderingen/overlopende activa (4)		
Debiteuren (4.1)	3.636	1.897
Belastingen (4.2)	339	514
Overige vorderingen/overl. activa (4.3)	16.315	1.505
	20.290	3.916
Liquide middelen (5)	39.941	51.027
	60.334	55.040
	111.040	105.549
PASSIVA		
RESERVES EN FONDSSEN		
Continuïteitsreserve (6)	4.005	3.265
Wettelijke reserves (7)	160	189
Bestemmingsreserve Lotto (8)	39.177	25.034
Overige bestemmingsreserves (9)	10.048	6.760
Bestemmingsfondsen (10)	54	54
Te bestemmen resultaat boekjaar	-	15.432
	53.444	50.734
VOORZIENINGEN		
Jubileumverplichtingen (12)	276	270
	276	270
LANGLOPENDE SCHULDEN		
Investeringsubsidies (13)	12.026	12.589
Leaseverplichtingen (14)	6.535	7.205
Hypothecaire leningen (15)	4.192	4.498
Overige leningen (15.1)	14.000	14.500
Vooruitontvangen gelden (16)	300	500
Egalisatiereserve Topsport (17)	3.057	1.587
	40.110	40.879
KORTLOPENDE SCHULDEN (18)		
Kortlopend deel langlopende schulden (18.1)	2.194	2.182
Onderhanden projecten (18.2)	4.004	2.649
Belastingen en sociale verzekeringen (18.3)	719	612
Pensioenen (18.4)	165	35
Crediteuren (18.5)	5.877	4.179
Overige schulden (18.6)	4.251	4.009
	17.210	13.666
	111.040	105.549

Geconsolideerde staat van baten en lasten over 2017

Functionele indeling

	Ref.	Realisatie	Begroting	Realisatie
		2017	2017	2016
		x € 1.000	x € 1.000	x € 1.000
BATEN				
Baten van Loterijorganisaties	(19)	44.619	45.600	55.238
Baten van particulieren	(20)	10	-	-
Baten van subsidies van overheden	(21)	38.523	37.074	32.009
Baten van sponsors	(21-a)	11.802	10.235	12.633
Som van de verworven baten		94.954	92.909	99.880
Baten als tegenprestatie levering producten diensten	(22)	19.146	18.954	20.264
Overige baten	(23)	2	-	-
Mutatie onderhanden projecten	(24)	1.355-	455	2.895
Financieringsresultaat	(25)	463-	407-	261-
		112.284	111.911	122.778
LASTEN				
Besteed aan specifieke doelstellingen		43.711	45.518	46.618
* Topsport		20.891	21.403	15.580
* Sportontwikkeling/Brancheversterking		13.492	13.467	18.052
* Sportontwikkeling/Levenlang sporten		3.371	3.264	3.056
* Behartiging belangen leden		696	835	876
* Verdelen middelen		82.161	84.487	84.182
Besteed aan overige doelstellingen		13.977	14.684	13.697
Werving baten		11.096	8.956	7.704
Beheer en administratie		2.312	1.097	1.429
		109.546	109.224	107.012
SALDO VAN BATEN EN LASTEN		2.738	2.687	15.766
Resultaat deelnemingen	(35)	-	-	-
RESULTAAT		2.738	2.687	15.766
RESULTAATBESTEMMING				
Continuïteitsreserve	(6)	738	724	143
Wettelijke reserves	(7)	-	-	-
Bestemmingsreserve Lotto	(8)	1.859	2.400	-
Overige bestemmingsreserves	(9)	141	437-	191
Bestemmingsfondsen	(10)	-	-	-
Te bestemmen resultaat		-	-	15.432
		2.738	2.687	15.766
		2.738	2.687	15.766

Geconsolideerd kasstroomoverzicht over 2017

	Ref.	Realisatie 2017 x € 1.000	Realisatie 2016 x € 1.000
Saldo van baten en lasten		2.738	15.766
Afschrijvingskosten	(27)	2.167	2.151
CASH FLOW		4.905	17.917
Aanpassing voor:			
* mutatie voorraden	(3)	6-	9-
* mutatie vorderingen	(4)	16.374-	2.582
* mutatie voorzieningen	(11-12)	6	5
* mutatie onderhanden projecten	(18)	1.355	2.895-
* mutatie kortlopende schulden	(18)	2.189	134-
		12.830-	451-
Kasstroom uit operationele activiteiten		7.925-	17.466
Investeringen immateriële vaste activa	(1)	47-	96-
Investeringen materiële vaste activa	(2)	2.810-	1.944-
Mutatie financiële vaste activa	(2a)	98-	-
		2.955-	2.040-
Desinvesteringen materiële vaste activa	(2)	-	-
Kasstroom uit investeringsactiviteiten		2.955-	2.040-
Aflossingen langlopende schulden	(13-17)	206-	1.343-
Ontvangsten langlopende schulden	(13-17)	-	15.000
Gestort op aandelenkapitaal		-	-
Kasstroom uit financieringsactiviteiten		206-	13.657
KASSTROOM	(5)	11.086-	29.083

Toelichting

Algemeen

Opzet geconsolideerde jaarrekening

Dit financieel jaarverslag bevat de geconsolideerde jaarrekening van NOC*NSF, derhalve de cijfers (zowel gerealiseerd als begroot) van zowel NOC*NSF als de 100% dochters PH (Papendal Holding), SCP (SportCentrum Papendal) en HCP (Hotel Papendal).

In deze geconsolideerde jaarrekening is - ter wille van het inzicht - ook een (pro forma) geconsolideerde begroting van baten en lasten opgenomen. Deze geconsolideerde begroting is samengesteld vanuit de afzonderlijke goedgekeurde enkelvoudige begrotingen van enerzijds NOC*NSF en anderzijds PH, SCP en HCP.

De (geconsolideerde) jaarrekening bevat de volgende overzichten met toelichting (zowel cijfermatig als tekstueel):

* balans;

* staat van baten en lasten;

* kasstroomoverzicht.

De staat van baten en lasten is hierbij opgenomen in de functionele indeling (conform de Richtlijnen voor de Jaarverslaggeving), indeling naar doelstelling (conform de CBF-voorwaarden) is in de toelichting opgenomen.

Groepsverhoudingen/groepsmaatschappijen en activiteit

31.12.2017

31.12.2016

De vereniging staat aan het hoofd van een groep van de volgende rechtspersonen, die alle zijn meegeconsolideerd:

* PH

Handelsnaam:	Papendal Holding		
Statutaire naam:	Papendal Holding BV		
Zetel:	Arnhem		
Oprichting:	24 december 2014		
Belang:	economisch eigendom, geen juridisch eigendom	100%	100%
Activiteiten:	holding		
Opmerking:	de aandelen PH zijn gecertificeerd aan Stichting Administratiekantoor Papendal Holding		

* SCP

Handelsnaam:	Sportcentrum Papendal		
Statutaire naam:	Sportcentrum Papendal BV		
Zetel:	Arnhem		
Oprichting:	27 december 2012		
Belang:	indirect (via PH): economisch eigendom	100%	100%
Activiteiten:	beheer en exploitatie van het complex sportcentrum Papendal		

* HCP

Handelsnaam:	Hotel Papendal		
Statutaire naam:	Hotel Papendal BV	<i>vh. BV Exploitatie Nationaal Sport Centrum Papendal</i>	
Zetel:	Arnhem		
Oprichting:	22 maart 1999		
Belang:	indirect (via PH): economisch eigendom	100%	100%
Activiteiten:	hotel- en congrescentrum, restaurant en cafébedrijf		

Groepsstructuur

De groepsstructuur op balansdatum is als volgt:

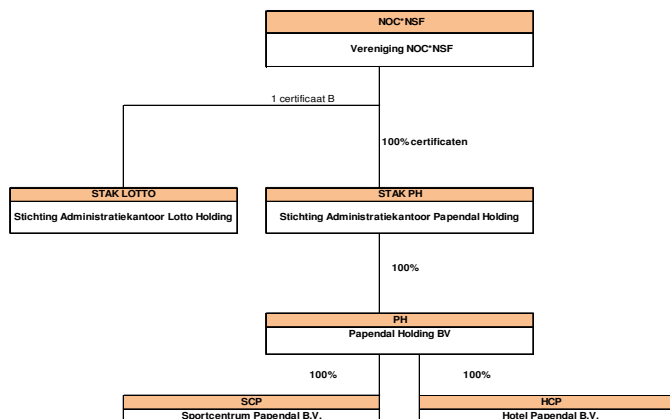

Fusie Lotto - Nederlandse Staatsloterij

Sinds 31 maart 2016 bestaat de onderstaande structuur van de Nederlandse Loterij en de verhoudingen met NOC*NSF:

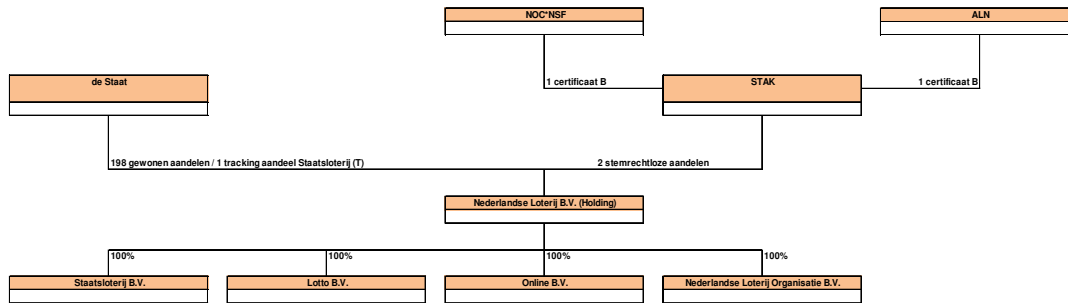

NOC*NSF bezit 1 certificaat B van de STAK, die op zijn beurt stemrechtloze aandelen in de holding bevat.
Vanuit de Nederlandse Loterij B.V. vindt sinds 31 maart 2016 de financiering aan de sport (NOC*NSF) plaats.

CBF-keurmerk

Het CBF-keurmerk is door NOC*NSF in november 2007 verworven en geldt tot nader order. De vereniging is hierbij aangemerkt als kansspelbegunstigde.

**Fiscale status**Algemeen

Op 23 april 2015 is een convenant Horizontaal Toezicht met de belastingdienst afgesloten waarin afspraken zijn vastgelegd over wederzijds vertrouwen, begrip en transparantie. Voorafgaand aan het afsluiten van het convenant is door de belastingdienst een compliance verkenning gehouden. In het convenant zijn ook inbegrepen de deelnemingen en Stichting Fonds voor de Topsporter.

Omzetbelasting

NOC*NSF verricht voor de omzetbelasting zowel belaste als vrijgestelde prestaties. Naar analogie hiervan wordt voor de betreffende lasten met voordruk rekening gehouden. Vanaf 1 januari 2015 geldt voor Papendal Holding BV, SCP BV en HCP BV een fiscale eenheid voor de omzetbelasting.

Vennootschapsbelasting

NOC*NSF is niet belastingplichtig voor de Vennootschapsbelasting. De deelnemingen PH, SCP en HCP zijn zelfstandig belastingplichtig. Vanaf 1 januari 2015 geldt voor alle deelnemingen (PH, SCP en HCP) een fiscale eenheid voor de vennootschapsbelasting.

ANBI

NOC*NSF is in het bezit van de ANBI-status.

Verbonden partijen

Als verbonden partijen zijn aan te merken:

- * Stichting Fonds voor de Topsporter
- * Stichting InnosportNL
- * Stichting Sport en Zaken
- * Stichting National Paralympic Committee of the Netherlands (NPC)



Transacties met deze partijen vinden plaats op basis van marktconforme voorwaarden.

Toegepaste standaarden en algemene grondslagen

Toegepaste standaarden voor verslaggeving

NOC*NSF is een kansspelbegunstigde en ontvangt gelden van de kansspelorganisaties.

De (geconsolideerde) jaarrekening van NOC*NSF is opgesteld volgens de Richtlijn 650 Verslaggeving Fondsenwervende organisaties, zoals gepubliceerd door de Raad voor de Jaarverslaggeving (RJ). Ten opzichte van de jaarrekening 2016 is de vernieuwde RJ 650 toegepast. De vergelijkende cijfers voor 2016 zijn aangepast aan het nieuwe stelsel. Deze stelselwijziging betreft voornamelijk een vernieuwde classificatie van de baten.

Baten worden in het nieuwe model ingedeeld naar herkomst (particulieren, bedrijfsleven, loterijorganisaties, overheden etc.). Er is rekening gehouden met de commercialisering van goede doelen, daarom is een nieuwe inkomstenrubriek (Baten als tegenprestatie voor de levering van producten en/of diensten).

Waar onduidelijk is of baten geworven baten betreffen of baten als tegenprestatie voor producten en/of diensten, maakt NOC*NSF zelf een overwogen keuze.

Deze inrichting is één van de voorwaarden voor het verkrijgen en behouden van het CBF-keurmerk.

Algemene grondslagen voor de opstelling van de jaarrekening

De waardering van de activa en de passiva en de bepaling van het resultaat vinden plaats op basis van historische kosten. Tenzij in de toelichting anders wordt vermeld, worden de activa en passiva opgenomen tegen nominale waarde.

Baten en lasten worden toegerekend aan het jaar waarop zij betrekking hebben. Verliezen en risico's die hun oorsprong vinden voor het einde van het verslagjaar, worden in acht genomen indien zij voor het opmaken van de jaarrekening bekend zijn geworden.

Afdrachten van de Nederlandse Loterij en toewijzingen van subsidies worden voor het bruto bedrag opgenomen onder de baten. Ook lasten die financieel zijn gedekt door bestemmingsreserves, worden in de staat van baten en lasten opgenomen.

Grondslagen voor de consolidatie

In de geconsolideerde jaarrekening van NOC*NSF zijn de financiële gegevens verwerkt van de tot de groep behorende maatschappijen.

De geconsolideerde jaarrekening is opgesteld met toepassing van de grondslagen voor de waardering en de resultaatbepaling van de vereniging.

De financiële gegevens van de groepsmaatschappijen en de andere in de consolidatie betrokken rechtspersonen zijn volledig in de geconsolideerde jaarrekening opgenomen, onder eliminatie van de onderlinge verhoudingen en transacties.

De resultaten van nieuw verworven groepsmaatschappijen en de andere in de consolidatie meegenomen rechtspersonen en vennootschappen worden geconsolideerd vanaf de overnamedatum.

Grondslagen voor de verwerking van vreemde valuta's

Vorderingen, schulden en verplichtingen in vreemde valuta's worden omgerekend tegen de koers per balansdatum.

Transacties in vreemde valuta's gedurende de verslagperiode worden in de jaarrekening verwerkt tegen de koers die geldt op de datum van de transactie.

De uit de omrekening per balansdatum voortvloeiende koersverschillen worden opgenomen in de staat van baten en lasten.

Schattingen

Bij de totstandkoming van de jaarrekening van NOC*NSF maakt het bestuur bepaalde schattingen en aannames. Deze schattingen en aannames kunnen van invloed zijn op de gerapporteerde activa en passiva, de vermelding van niet uit de balans blijvende rechten en verplichtingen op balansdatum en/of op de baten en lasten in de periode waarover wordt gerapporteerd.

De belangrijkste schattingen zijn met name die vereist zijn voor de afschrijvingen en eventuele bijzondere waarde-verminderingen op (im)materiële vaste activa, voorzieningen en overlopende passiva.

Wat betreft het vastgoed (materiële vaste activa), heeft een schattingswijziging plaatsgevonden: de afschrijvingstermijn is verlengd (waar van toepassing) van 10-30 naar 40 jaar, waarbij nu ook rekening is gehouden met een restwaarde van gemiddeld 30%. Aldus wordt meer aangesloten bij het taxatierapport van een externe deskundige uit 2013. Deze schattingswijziging heeft een positieve invloed op het resultaat van € 0,7 miljoen in 2015. De vergelijkende cijfers zijn hiervoor niet aangepast.

De werkelijke uitkomsten kunnen afwijken van deze schattingen en aannames.

Financiële instrumenten

Onder financiële instrumenten worden zowel primaire financiële instrumenten, als vorderingen en schulden, als financiële derivaten verstaan.

NOC*NSF houdt geen financiële instrumenten voor handelsdoeleinden en geeft deze ook niet uit. De in de balans opgenomen opgenomen financiële instrumenten worden, voor zover niet anders vermeld, gewaardeerd tegen geamortiseerde kostprijs, die overeenkomt met de nominale waarde. Er is geen sprake van afgeleide financiële instrumenten (derivaten).

De reële waarde van het betreffende instrument wordt in de toelichting op de onderscheiden posten van de balans toegelicht als die afwijkt van de boekwaarde. Indien het financiële instrument niet in de balans is opgenomen wordt de informatie over de reële waarde gegeven in de toelichting op de 'Niet in de balans opgenomen rechten en verplichtingen'.

Grondslagen voor de waardering van activa en passiva

Immateriële vaste activa

De immateriële vaste activa worden gewaardeerd tegen de bestede kosten, verminderd met de cumulatieve afschrijvingen en - indien van toepassing - met bijzondere waardeverminderingen.

De jaarlijkse afschrijvingen bedragen een vast percentage van de bestede kosten, zoals nader in de toelichting op de balans is gespecificeerd. De economische levensduur en de afschrijvingsmethode worden aan het einde van elk boekjaar opnieuw beoordeeld.

Voor geactiveerde oprichtingskosten wordt een wettelijke reserve aangehouden.

Materiële vaste activa

De materiële vaste activa (inclusief de vastgoedbeleggingen) worden gewaardeerd op verkrijgingsprijs, verminderd met de cumulatieve afschrijvingen en indien van toepassing met bijzondere waardeverminderingen.

De afschrijvingen worden gebaseerd op de geschatte economische levensduur en worden berekend op basis van een vast % van de verkrijgingsprijs, rekening houdend met een eventuele residuwaarde.

Er wordt afgeschreven vanaf de maand volgend op de ingebruikneming.

Op terreinen wordt niet afgeschreven.

De materiële vaste activa waarvan de vereniging en/of haar deelnemingen krachtens een financiële leaseovereenkomst het economische eigendom heeft, worden geactiveerd. De uit deze overeenkomst voortvloeiende verplichting wordt als schuld verantwoord. De in de toekomstige leasetermijnen begrepen rente wordt gedurende de looptijd van de overeenkomst ten laste van het resultaat gebracht.

Vorraden

Vorraden grond- en hulpstoffen en handelsgoederen worden gewaardeerd tegen verkrijgingsprijs of lagere netto-opbrengstwaarde. Deze lagere netto-opbrengstwaarde wordt bepaald door individuele beoordeling van de voorraden. De waardering van de voorraden grond- en hulpstoffen komt tot stand op basis van gemiddelde prijzen.

Vorderingen

Vorderingen worden gewaardeerd op nominale waarde onder aftrek van een voorziening voor mogelijke verliezen wegens oninbaarheid. Deze voorziening wordt bepaald op basis van een individuele beoordeling van de vorderingen.

Liquide middelen

De liquide middelen zijn gewaardeerd tegen de nominale waarde. Indien middelen niet ter vrije beschikking staan, dan wordt hiermee bij de waardering rekening gehouden.

Vermogen

Het (eigen) vermogen van NOC*NSF bestaat uit een Continuïteitsreserve, Wettelijke reserves, Bestemmingsreserves en Bestemmingsfondsen, allen bedoeld voor aanwending in overeenstemming met de doelstellingen van de vereniging.

Continuïteitsreserve

De continuïteitsreserve is bedoeld om de korte termijn verplichtingen af te dekken, waarbij als maximum het CBF criterium van 1,5 * de kosten van de werkorganisatie geldt.

Wettelijke reserves

Wettelijke reserves worden aangehouden overeenkomstig de wet- en regelgeving voor de jaarverslaggeving.

Bestemmingsreserves

Bestemmingsreserves zijn door het Bestuur afgezonderde delen van het vermogen voor een speciaal doel. Mutaties (toevoegingen dan wel onttrekkingen) in deze reserves vinden plaats via de resultaatbestemming.

Bestemmingsfondsen

Bestemmingsfondsen betreffen fondsen met een door derden bepaalde bestemming. De vermogens van deze fondsen zijn niet vrij beschikbaar omdat ze eigen doelstellingen hebben, die overeenkomstig de wensen van de schenkers zijn bepaald. Mutaties (toevoegingen dan wel onttrekkingen) in deze fondsen vinden plaats via de resultaatbestemming.

Voorzieningen*Voorziening groot onderhoud*

Als gevolg van een stelselwijziging in 2016 is de voorziening groot onderhoud vervallen. Er wordt overgegaan op de methode van componentenbenadering. Dit houdt in dat groot onderhoud per component wordt geactiveerd en op basis van de levensduur wordt afgeschreven.

Voorziening jubileumverplichtingen

De voorziening jubileumverplichtingen betreft de geschatte kosten voor jubilarissen. De voorziening wordt berekend op basis van een model waarin ook rekening wordt gehouden met personeelsverloop en sterftecijfers.

Langlopende schulden*Investeringsubsidies*

Subsidies in verband met de aanschaf van (materiële) vaste activa worden gepasseerd onder de lang/kortlopende schulden. Deze subsidies worden tijdsevenredig over de geschatte economische levensduur van deze activa ten gunste van het resultaat gebracht.

Leaseverplichtingen

De leaseverplichtingen zijn opgenomen tegen de contante waarde van de leasetermijnen.

Hypothecaire leningen

Deze leningen zijn tegen nominale waarde opgenomen.

Overige leningen

Deze leningen zijn tegen nominale waarde opgenomen.

Vooruitontvangen gelden

De vooruitontvangen huur valt vrij ten gunste van het resultaat naar rato van de huurtermijnen.

Egalisatiereserve Topsport

Mutaties in de Egalisatiereserve Topsport vinden plaats overeenkomstig de bepalingen van de Kaderregeling VWS subsidies over instellingsubsidies.

Kortlopende schulden

Opgenomen schulden worden bij eerste verwerking opgenomen tegen de reële waarde en vervolgens gewaardeerd tegen de geamortiseerde kostprijs.

Onderhanden projecten

De projecten met een onderhanden werksaldo betreffen activiteiten met projectfinanciering (in- en extern) die in meerdere jaren worden uitgevoerd.

De onderhanden projecten worden gewaardeerd tegen de gerealiseerde projectkosten vermeerderd met het toegerekende resultaat en verminderd met verwerkte verliezen en de betreffende (subsidie)batens.

De projectkosten omvatten de direct op het project betrekking hebbende kosten, de kosten die toerekenbaar zijn aan projectactiviteiten in het algemeen en toewijsbaar zijn aan het project en andere kosten die contractueel aan de opdrachtgever kunnen worden toegerekend.

Indien het totaal van alle onderhanden projecten een debetstand vertoont, wordt het totaalsaldo gepresenteerd onder de vlottende activa. Indien het totaal van alle onderhanden projecten een creditsaldo vertoont (bijvoorbeeld bij vooruit ontvangen subsidiegelden waarbij de uitgaven in een volgend jaar zullen worden gemaakt), wordt het totaalsaldo gepresenteerd onder de kortlopende schulden.

De mutatie in het saldo van de balanspost onderhanden projecten is als een aparte post in de staat van baten en lasten opgenomen. Projectbaten en -lasten worden verantwoord bij de betreffende baten/lastensoort.

Grondslagen voor de bepaling van het resultaat

Bepaling resultaat

Het resultaat wordt bepaald als het verschil tussen de baten en alle daarmee verband houdende en aan het jaar toe te rekenen lasten. De lasten worden bepaald op basis van verkrijgingsprijzen.

Opbrengsten van diensten worden opgenomen naar rato van de mate waarin de diensten zijn verricht. De kostprijs van deze diensten wordt aan dezelfde periode toegerekend.

Opbrengsten voortvloeiend uit de verkoop van goederen worden verantwoord op het moment dat alle belangrijke rechten op economische voordelen alsmede alle belangrijke risico's zijn overgegaan op de koper. De kostprijs van deze goederen wordt aan dezelfde periode toegerekend.

Subsidies worden als bate verantwoord zodra er redelijke zekerheid bestaat dat aan alle subsidievoorwaarden zal worden voldaan.

Functionele indeling staat van baten en laster

Op basis van RJ 650 wordt de staat van baten en lasten getoond in een functionele indeling.

De Richtlijn VFI (Vereniging Fondsenwervende Instellingen) is hierbij leidraad geweest voor de kostentoerekening. Elk personeelslid hoort bij c.q. draagt bij aan één van de volgende doelstellingen en wordt geheel of gedeeltelijk daaraan toegerekend:

<u>Specifieke doelstellingen</u>	<u>Overige doelstellingen</u>	<u>Algemeen</u>
Topsport	Exploitatie sportcentrum	Werving baten
Brancheversterking	Exploitatie hotel- en congrescentrum	Beheer en administratie
Levenlang sporten	Holding deelnemingen	
Behartiging belangen leden		
Verdelen middelen		

De personeels- en overige kosten worden zo rechtstreeks mogelijk toegerekend aan deze doelstellingen.

De ICT-, huisvestings- en facilitaire kosten alsook de overheadkosten (Administratie & Beheer) worden op basis van aantallen fte's/ict-aansluitingen doorbelast aan de diverse doelstellingen (kostendragers).

Pensioenen

NOC*NSF en SCP zijn aangesloten bij het bedrijfstakpensioenfonds van Zorg & Welzijn, HCP bij dat van de Horeca & Catering.

Het betreft toegezegde pensioenregelingen, maar NOC*NSF, SCP en HCP hebben geen verplichting tot eventueel aanvullende betalingen anders dan hogere toekomstige premies.

Slechts de aan de fondsen betaalde pensioenpremies worden derhalve in de staat van baten en lasten verantwoord.

De zogeheten beleidsdekkingsgraad (het gemiddelde van de actuele dekkingsgraad van de laatste 12 maanden) bedroeg eind 2016:

* Pensioenfonds Zorg en Welzijn: eind 2017: 101,1% (eind 2016 90,1%)

* Pensioenfonds Horeca & Catering: eind 2017: 113% (eind 2016: 109%)

Belastingen resultaat

De belastingen over het resultaat worden berekend door toepassing van het geldende tarief op het resultaat van het boekjaar, rekening houdend met tijdelijke en permanente verschillen tussen de commerciële en fiscale winstberekening van de deelnemingen.

Resultaat deelnemingen

Het resultaat deelnemingen betreft:

* gerealiseerd: een eventuele correctie op het resultaat van voorgaand jaar;

* begroot: het eventuele verschil tussen het resultaat volgens de begrotingen van respectievelijk NOC*NSF en die van de afzonderlijke deelnemingen.

Grondslagen voor de opstelling van het kasstroomoverzicht

Het kasstroomoverzicht wordt opgesteld volgens de indirecte methode.

De geldmiddelen in het kasstroomoverzicht bestaan uit de liquide middelen.

Financieringsresultaten worden opgenomen onder de kasstroom uit operationele activiteiten.

Financial leasing wordt niet in het kasstroomoverzicht opgenomen. De betreffende leasetermijnen worden voor het aflossingsdeel als een uitgave uit financieringsactiviteiten aangemerkt en voor het rentedeel als een uitgave uit operationele activiteiten.

	(31 december) 2017	(31 december) 2016
	x € 1.000	x € 1.000
Toelichting op posten in de balans		
VASTE ACTIVA		
Ref.		
Immateriële vaste activa	(1)	
<u>Specificatie/soort</u>		
Oprichtingskosten	160	189
Software	116	92
	276	281
 <u>Verloopoverzicht</u>		
Cum. Aanschafwaarde	390	294
Cum. Afschrijvingen	109-	74-
Boekwaarde 1 januari	281	220
Investerings:		
* Oprichtingskosten	-	7
* Software	47	89
Afschrijvingskosten	52-	35-
Mutaties boekjaar	5-	61
Cum. Aanschafwaarde	437	390
Cum. Afschrijvingen	161-	109-
Boekwaarde 31 december	276	281
 <u>Toelichting</u>		
Afschrijvingspercentage	20%	20%
Deze post betreft de oprichtingskosten (met name advieskosten) voor/van SCP alsmede gekochte software.		
Voor de boekwaarde van de oprichtingskosten wordt een wettelijke reserve aangehouden.		

VASTE ACTIVA

Ref.

(31 december) 2017**(31 december) 2016**

x € 1.000

x € 1.000

Materiële vaste activa

(2)

Specificatie/soort

Vastgoedbeleggingen

Onroerend goed eigen gebruik

Gebouwen en terreinen

Machines en installaties

Inventaris en overige activa

Activa in ontwikkeling

(2.1)

(2.2)

(2.3)

(2.4)

	(31 december) 2017	(31 december) 2016
	27.702	26.402
	9.294	9.167
	36.996	35.569
	11.336	11.688
	1.225	1.693
	775	1.278
	50.332	50.228

Verloopoverzicht

	Gebouwen en terreinen	Machines en installaties	Inventaris en overige activa	Activa in ontwikkeling	Totaal
	x € 1.000	x € 1.000	x € 1.000	x € 1.000	x € 1.000
Cum. Aanschafwaarde	49.968	18.495	10.609	1.278	80.350
Cum. Afschrijvingen	14.399-	6.808-	8.916-	-	30.123-
Boekwaarde 1 januari	35.569	11.688	1.693	1.278	50.228
Investeringen	2.159	814	340	503-	2.810
Afschrijvingskosten	739-	1.165-	844-	-	2.748-
Mutaties boekjaar	1.420	351-	504-	503-	62
Cum. Aanschafwaarde	52.122	19.309	10.932	775	83.138
Cum. Afschrijvingen	15.126-	7.973-	9.707-	-	32.806-
Boekwaarde 31 december	36.996	11.336	1.225	775	50.332
<u>Specificatie/gebruik</u>					
Voor verhuur (vastgoedbeleggingen)	27.702	10.915	396	775	39.788
Voor bedrijfsvoering (eigen gebruik)	9.294	421	829	-	10.544
	36.996	11.336	1.225	775	50.332

Toelichting

Afschrijvingspercentage

0%-2,5%

10-20%

20%

0%

WOZ-waarde (voorlopige beschikking)

44.936

peiljaar 2016

Gecorrigeerde vervangingswaarde

47.599

conform taxatie eind 2013

Marktwaarde

63.130

conform taxatie eind 2013

Gebouwen en terreinen

De gebouwen en terreinen zijn bezwaard met een hypotheeklast (lang- en kortlopend) ultimo boekjaar van € 19 miljoen.

Eind 2013 zijn de gebouwen en terreinen door een onafhankelijke externe deskundige getaxeerd. De hierbij berekende taxatiewaarden waren in totaal (als complex gezien) ruim hoger dan de boekwaarden na aftrek van investeringsubsidies: de gecorrigeerde vervangingswaarde circa € 20 miljoen en de marktwaarde circa € 30 miljoen.

De indeling naar gebruik van het vastgoed naar verhuur (vastgoedbelegging) en bedrijfsvoering (eigen gebruik) is gebaseerd op de door SCP in haar verslaggeving gehanteerde indeling.

De verzekerde waarde van de gebouwen en terreinen bedraagt volgens opgave van de assuradeur circa € 90 miljoen.

Machines en installaties, Activa in ontwikkeling

Onder de machines en installaties is de geleasde WKO (Warmte Koude Opslag)-installatie opgenomen.

Activa in ontwikkeling

De activa in ontwikkeling betreft met name de renovatie van de atletiekbaan.

Investeringen

De investeringen in de gebouwen in 2017 betreffen o.a. Judohal, Grand Cafe (HCP), Sporthal West en Papendallaan 50 (totaal € 2,1 mln.), de in de genoemde objecten investeringen in installaties bedroegen € 841K en aan inventaris werd € 340K geïnvesteerd.

VASTE ACTIVA

	Ref.	(31 december) 2017	(31 december) 2016
		x € 1.000	x € 1.000
Financiële vaste activa			
Overige	(2a)	98	-
		98	-

Dit betreft het langlopend deel van de vordering Vennootschapsbelasting. De totale vordering (€ 176K) betreft het compensabel verlies van HCP tegen de geldende tarieven voor de vennootschapsbelasting, verminderd met de hierop reeds terugontvangen bedragen van de belastingdienst. Hiervan is € 78K onder de kortlopende vorderingen opgenomen.

VLOTTENDE ACTIVA**Voorraden**Specificatie/soort

Voorraden food/beverage en emballage

(3)

103	97
103	97

Vorderingen**Debiteuren**Specificatie

Vorderingen nominaal

Voorziening voor oninbaarheid

(4)

(4.1)

3.678	1.927
42-	30-
3.636	1.897

Toelichting

De openstaande debiteuren op balansdatum betreffen met name toegezegde sponsorbijdragen, toegezegde overige bijdragen en nog te ontvangen overige baten.

Nog te ontvangen subsidies worden separaat verantwoord onder de Overige vorderingen.

BelastingenSpecificatie/soort

Omzetbelasting

Vennootschapsbelasting

(4.2)

261	315
78	199
339	514

Toelichting

De vordering Vennootschapsbelasting betreft het kortlopende deel van compensabel verlies van HCP tegen de geldende tarieven voor de vennootschapsbelasting, verminderd met de hierop reeds terugontvangen bedragen van de belastingdienst.

Overige vorderingen en overlopende activaSpecificatie/soort

Vooruitbetaalde organisatiekosten

Nederlandse Loterij

Vordering subsidiënten

Overige vorderingen

Nog te ontvangen rente

Waarborgsommen

(4.3)

727	583
14.409	-
-	254
1.169	649
6	17
4	2
16.315	1.505

Toelichting

De vooruitbetaalde kosten betreffen voor een belangrijk deel kosten voor de Olympische en Paralympische spelen in PyeongChang, alsmede vooruitbetaalde pensioenpremie.

De vordering op de Nederlandse Loterij betreft de afdracht over het 4e kwartaal 2017 die in januari 2018 ontvangen is.

De nog te ontvangen rente betreft grotendeels de rentebaten op deposito's en spaarrekeningen.

Onder de overige vorderingen is (585k) aan nog te factureren sponsorgelden over 2017 opgenomen.

VLOTTENDE ACTIVA

Ref.

(31 december) 2017**(31 december) 2016**

x € 1.000

x € 1.000

Liquide middelen

(5)

Specificatie/soort*Deposito's en spaarrekeningen*

RABOBANK

ABN AMRO BANK

ING BANK

17.513		25.171	
9.472		3.454	
8.000		120	
	34.985		28.745
<hr/>			
4.735		22.192	
194		64	
	4.929		22.256
<hr/>			
	19		17
<hr/>			
	8		9
<hr/>			
	39.941		51.027

Betaalrekeningen

RABOBANK

ING BANK

*Kassen**Kruisposten*Specificatie/bank

RABOBANK

ABN AMRO BANK

ING BANK

Kassen/kruisposten

56%	22.248	93%	47.363
24%	9.472	7%	3.454
21%	8.194	0%	184
0%	27	0%	26
100%	39.941	100%	51.027

Toelichting

De liquide middelen staan ter vrije beschikking van de vereniging en haar deelnemingen.

(31 december) 2017**(31 december) 2016**

x € 1.000

x € 1.000

RESERVES EN FONDSSEN**Totaaloverzicht**

Een totaaloverzicht van het vermogen luidt als volgt:

Continuïteitsreserve	4.005	3.265
<i>Wettelijke reserves</i>		
Wettelijke reserve oprichtingskosten	160	189
<i>Bestemmingsreserve Lotto</i>	39.177	25.034
<i>Overige bestemmingsreserves</i>		
Bestemmingsreserve Uitzending Teams	3.375	2.045
Bestemmingsreserve Sponsorgelden	5.774	4.237
Bestemmingsreserve Organisatieontwikkeling	478	478
Bestemmingsreserve inderzoek Sexuele Intimidatie	21	-
Bestemmingsreserve transitie werkgroep	400	-
	10.048	6.760
<i>Bestemmingsfondsen</i>		
Bestemmingsfonds Leo van der Kar	54	54
	54	54
<i>Te bestemmen resultaat</i>		
Te bestemmen resultaat	-	15.432
	-	15.432
	53.444	50.734

Totaaloverzicht vermogensmutaties/groepsmaatschappij

Een totaaloverzicht van de vermogensmutaties per groepsmaatschappij luidt als volgt:

Vermogen 1 januari	50.734	33.774
Correctie ivm stelselwijziging voorziening groot onderhoud	-	660
Gecorrigeerd vermogen na stelselwijziging	50.734	34.434
Resultaat NOC*NSF	2.846	16.161
Resultaat PH	30-	18-
Resultaat SCP	157-	197-
Resultaat HCP	79	180-
Rechtstreekse vermogensmutatie NOC*NSF	1	556
Wettelijke reserve oprichtingskosten NOC*NSF	29-	22-
Mutaties boekjaar/geconsolideerd resultaat	2.710	16.300
Vermogen 31 december	53.444	50.734

Totaaloverzicht vermogensmutaties/vermogenscomponent

Een totaaloverzicht van de vermogensmutaties per vermogenscomponent luidt als volgt:

Vermogen 1 januari	50.734	33.774
Correctie ivm stelselwijziging VRZ groot onderhoud	-	660
Gecorrigeerd vermogen na stelselwijziging	50.734	34.434
Continuïteitsreserve	740	143
Wettelijke reserve oprichtingskosten	29-	22-
Bestemmingsreserve Lotto	1.860	-
Bestemmingsreserve Uitzending Teams	1.330	2.250-
Bestemmingsreserve Sponsorgelden	913-	2.997
Bestemmingsreserve Onderzoek Sexuele Intimidatie	279-	
Te bestemmen resultaat	-	15.432
Mutaties boekjaar/geconsolideerd resultaat	2.710	16.300
Vermogen 31 december	53.444	50.734

RESERVES EN FONDSEN

Ref.

(31 december) 2017**(31 december) 2016**

x € 1.000

x € 1.000

Continuïteitsreserve

(6)

Mutatie-overzicht

Saldo 1 januari

Correctie ivm stelselwijziging deelneming

Gecorrigeerd saldo per 1 januari

*NOC*NSF:*

Resultaat basisfinanciering

Resultaat projectfinanciering

Deelnemingen:

Resultaat SCP

Resultaat HCP

Resultaat PH

Saldo 31 december

	(31 december) 2017	(31 december) 2016
Saldo 1 januari	3.265	2.462
Correctie ivm stelselwijziging deelneming	-	660
Gecorrigeerd saldo per 1 januari	3.265	3.122
<i>NOC*NSF:</i>		
Resultaat basisfinanciering	465	420
Resultaat projectfinanciering	383	118
	848	538
<i>Deelnemingen:</i>		
Resultaat SCP	157-	197-
Resultaat HCP	79	180-
Resultaat PH	30-	18-
	108-	395-
Saldo 31 december	4.005	3.265

Toelichting

De Continuïteitsreserve dient conform het reglement van het CBF ter dekking van risico's op korte termijn. De Bestemmingsreserve Lotto (zie aldaar) dient om te waarborgen dat de organisatie in de toekomst aan haar doelstellingsverplichtingen kan voldoen. De Continuïteitsreserve is dus aanvullend. De mutaties in het boekjaar betreffen in hoofdzaak:

* enerzijds de positieve resultaten van met name de werkorganisatie NOC*NSF (basis- en projectfinanciering) ad € 898K.

* anderzijds de negatieve resultaten van de deelnemingen PH, SCP en HCP ad +/- € 108K

De Continuïteitsreserve blijft ruim onder het CBF-maximum van 1,5 * de kosten van de werkorganisatie.

Wettelijke reserves

(7)

Wettelijke reserve oprichtingskostenMutatie-overzicht

Saldo 1 januari

Mutatie Continuïteitsreserve i.v.m. mutatie Immateriële vaste activa m.b.t. oprichtingskosten:

* Investerings

* Afschrijvingen

Saldo 31 december

	(31 december) 2017	(31 december) 2016
Saldo 1 januari	189	211
Mutatie Continuïteitsreserve i.v.m. mutatie Immateriële vaste activa m.b.t. oprichtingskosten:		
* Investerings	-	7
* Afschrijvingen	29-	29-
	29-	22-
Saldo 31 december	160	189

Toelichting

Voor de geactiveerde oprichtingskosten van SCP (immateriële vaste activa) wordt een wettelijke reserve aangehouden.

RESERVES EN FONDSEN

Ref.

(31 december) 2017

(31 december) 2016

x € 1.000

x € 1.000

Bestemmingsreserve Lotto

(8)

Mutatie-overzicht

Saldo 1 januari

* Resultaatbestemming 2016

Saldo na winstbestemming 2016

Baten: Lottogelden

Lasten:

- 1.1 Sportbonden - Alegmeen Functioneren
 1.2 NOC*NSF - Basisfinanciering
 Organisatie ontwikkeling (vo.jr.rubr. 3.2)

I) Algemeen

- 2.1 Antidoping beleid
 2.2 Integriteitsbeleid en tuchtrechtspraak
 2.3 Classificatie instituut
 2.4 Kennis- en coördinatiepunt evenementen

II) Sportbrede activiteiten

- 3.1 Maatwerkbudget Topsport
 Host broadcasting (vo.jr. rubr. 2.5)

III) Topsport

- 4.1 Kaderopleidingen
 4.2 Veilig Sportklimaat
 4.3 Regionale sportnetwerken
 Basisbijdrage sportparticipatie/LLS (vo.jr.rubr. 1.1)

IV) Sportparticipatie

- 5.1 Maatwerkbudget Brancheversterking
 5.2 Sport & Zaken
 5.3 Onderzoek
 NL Sporter & NL Coach (vo.jr.rubr. 3.11)

V) Brancheversterking

Bestedingsplan boekjaar

- Afbouwregeling topsport
 Olympische Sport
 Compensatie contributie sportvisserij
 Herstelplan KNKF
 Diversen/vorige jaren

OVERIG

Totaal lasten

Saldo baten en lasten

Resultaatbestemming

Totaal mutaties

Nog te bestemmen resultaat Nederlandse Loterij

Saldo 31 december

	(31 december) 2017	(31 december) 2016
	25.034	25.034
	12.283	-
	37.317	25.034
Begroot	45.600	Begroot
	44.619	39.812
Bestedingsplan	19.067	Bestedingsplan
	19.075	14.335
	7.030	7.030
	-	570
	26.097	21.935
	26.105	21.320
	1.317	917
	279	101
	44	-
	90	-
	1.730	1.018
	1.725	1.018
	12.337	11.259
	-	500
	12.337	11.759
	12.337	11.584
	578	-
	-	-
	169	169
	-	4.624
	747	4.793
	747	5.362
	1.147	-
	42	42
	400	400
	-	101
	1.589	543
	1.347	543
	42.500	39.827
	-	37
	-	1.600
	-	131
	65	-
	45-	748-
	20	1.020
	42.281	40.847
	2.338	15.991
	478-	-
	1.860	15.991
	-	15.991-
	39.177	25.034

Toelichting

In de Algemene Vergadering van 18 mei 2010 is de Code Bestemmingsfonds Lotto aangenomen, waarin aan dit fonds/deze reserve de volgende doelstellingen zijn gekoppeld:

* continuïteitsreserve voor het collectieve bestedingsplan, de financiële paragraaf voor de realisatie van de sportagenda;

* liquiditeitsbuffer voor het uitbetalen van de verplichtingen uit het bestedingsplan;

* mogelijke financieringsbron voor incidentele uitgaven om de mogelijke financiële obstakels achter beleidsverandering weg te nemen (o.a. overgangsmaatregelen).

Als ondergrens voor de Bestemmingsreserve Lotto geldt de omvang van het jaarlijkse Bestedingsplan. De bestemmingsreserve is flink gestegen. Uit het nog te bestemmen resultaat over 2016 (€ 15,4 mln.), is aan deze reserve door de Algemene Vergadering in mei 2017 € 12,2 mln. toegekend. Uit de hogere afdracht van de Lotto dan het vastgestelde Bestedingsplan Sport 2017 is over 2017 € 1,8 mln. toegevoegd aan deze reserve.

RESERVES EN FONDSEN

Ref.

(31 december) 2017

(31 december) 2016

x € 1.000

x € 1.000

Overige bestemmingsreserves

(9)

Bestemmingsreserve Uitzending TeamsMutatie-overzicht

Saldo 1 januari

Baten:

* Lotto

* Sponsorgelden

* Overig

Lasten:

* Kosten uitzendingen

Saldo 31 december

	2.045	4.295
	2.497	1.615
	-	876
	98	1.419
	2.595	3.910
	1.265-	6.160-
	3.375	2.045

Toelichting

Deze bestemmingsreserve is bestemd voor de uitgaven ten behoeve van de uitzendingen van teams naar de Olympische en Paralympische Spelen, de European Games, het Europese Jeugd Olympische Festival (EJOF), de Jeugd Olympische Spelen (JOS) en dergelijke.

De inkomsten over een periode van vier jaar moeten voldoende zijn om de kosten betreffende de uitzending van de teams aan de diverse topsportevenementen te financieren.

De bestemmingsreserve uitzendingen teams is in 2017, zoals in alle niet Olympische jaren, gestegen.

Bestemmingsreserve SponsorgeldenMutatie-overzicht

Saldo 1 januari

* Resultaatbestemming 2016

Baten (sponsorgelden):

Sponsorgelden

Natura sponsoring

Lasten:

* Breedte- en topsportactiviteiten

* Kosten eigen fondsenwerving

Overig:

* Rechtstreekse vermogensmutatie resultaat Topsport

Saldo 31 december

	4.237	1.240
	2.450	-
	8.865	11.202
	2.937	1.431
	11.802	12.633
	2.491	5.651
	10.224	4.541
	12.715-	10.192-
	-	556
	-	556
	5.774	4.237

Toelichting

De bestemmingsreserve Sponsorgelden dient ter equalisatie van inkomsten en uitgaven van de sponsorgelden. De sponsorinkomsten zijn per jaar niet altijd gelijk aan de uitgaven aan de doelstellingen.

RESERVES EN FONDSSEN

Ref.

(31 december) 2017**(31 december) 2016**

x € 1.000

x € 1.000

Overige bestemmingsreserves

(9)

Bestemmingsreserve OrganisatieontwikkelingMutatie-overzicht

Saldo 1 januari

Lasten:

Saldo 31 december

	478	478
	-	-
	<u>478</u>	<u>478</u>

Toelichting

De Bestemmingsreserve Organisatieontwikkeling wordt aangehouden ter equalisatie van de kosten voor de verdere ontwikkeling en professionalisering van de vereniging.

Bestemmingsreserve Onderzoek Sexuele IntimidatieMutatie-overzicht

Saldo 1 januari

* Resultaatbestemming 2016

Lasten

Saldo 31 december

	-	-
	300	-
	-	-
	<u>279-</u>	<u>-</u>
	<u>21</u>	<u>-</u>

Toelichting

De Bestemmingsreserve Onderzoek Sexuele Intimidatie is gevormd ter equalisatie voor de toekomstig te maken uitgaven van dit onderzoek.

Bestemmingsreserve Transitie WerkgroepMutatie-overzicht

Saldo 1 januari

* Resultaatbestemming 2016

Lasten

Saldo 31 december

	-	-
	400	-
	-	-
	<u>-</u>	<u>-</u>
	<u>400</u>	<u>-</u>

Toelichting

De Bestemmingsreserve Transitie Werkgroep is gevormd ter equalisatie voor de toekomstig te maken uitgaven van deze door de Algemene Vergadering in het leven geroepen werkgroep.

TOTAAL OVERIGE BESTEMMINGRESERVES**10.048****6.760**

RESERVES EN FONDSEN

Ref.

(31 december) 2017**(31 december) 2016**

x € 1.000

x € 1.000

Bestemmingsfondsen

(10)

Bestemmingsfonds Leo van der KarMutatie-overzicht

	(31 december) 2017	(31 december) 2016
Saldo 1 januari	54	54
Baten: giften	-	-
Lasten	-	-
Mutaties boekjaar	-	-
Saldo 31 december	54	54

Toelichting

In 2014 heeft NOC*NSF € 54.000 verkregen van het Leo van der Kar Sportfonds. Dit fonds is in 1960 opgericht door Leo van der Kar om sporttalenten te ondersteunen via het volgen van een buitenlandse stage. Het fonds is medio 2014 ondergebracht bij NOC*NSF.

VOORZIENINGEN**Voorziening jubileumverplichtingen**

(12)

Mutatie-overzicht

	(31 december) 2017	(31 december) 2016
Saldo 1 januari	270	265
Dotatie/vrijval ten laste/gunste van resultaat	39	30
Uitkeringen	33-	25-
Mutaties boekjaar	6	5
Saldo 31 december	276	270

Toelichting

De voorziening jubileumverplichtingen heeft een langlopend karakter.

LANGLOPENDE SCHULDEN

Ref.

(31 december) 2017**(31 december) 2016**

x € 1.000

x € 1.000

Investeringsubsidies

(13)

Specificatie/object/subsidiegever/looptijd*Arnhemal*

* Provincie Gelderland

* Ministerie van VWS

* Gemeente Arnhem

Cumulatieve vrijval ten gunste van resultaat

Sport- & Innovatiecentrum (SIC)

* Provincie Gelderland

* Gemeente Arnhem

Cumulatieve vrijval ten gunste van resultaat

> 1 jaar (langlopend)

< 1 jaar (kortlopend)

> 5 jaar

	7.500		7.500	
	5.000		5.000	
	2.500		2.500	
	15.000		15.000	
	3.276-		2.798-	
		11.724		12.202
	417		417	
	133		133	
	550		550	
	248-		163-	
		302		387
		12.026		12.589
		563		563
		9.774		10.337

Mutatie-overzicht

Saldo 1 januari

Vrijval ten gunste van resultaat

Saldo 31 december

		12.589		13.152
	563-		563-	
		563-		563-
		12.026		12.589

Toelichting

Deze post betreft de voor de Arnhemal en het Sport- & Innovatiecentrum ontvangen investeringsubsidies van de Provincie Gelderland, het Ministerie van VWS, en de Gemeente Arnhem.

De post valt vrij overeenkomstig de afschrijvingstermijnen van de betreffende activa, te weten gebouwen ad 2,5% en machines/installaties ad 10%.

Leaseverplichtingen

(14)

Specificatie/soort/looptijd*WKO-installatie*

Leaseverplichting

Cumulatieve aflossingen

> 1 jaar (langlopend)

< 1 jaar (kortlopend)

> 5 jaar

	9.451		9.511	
	2.916-		2.306-	
		6.535		7.205
		626		614
		4.031		4.749

Mutatie-overzicht

Saldo 1 januari

Lease WKO-installatie

Naar kortlopend deel

Aflossingen

Saldo 31 december

		7.205		7.820
	45-		-	
	15-		-	
	610-		615-	
		670-		615-
		6.535		7.205

Toelichting

Eind 2014 is een WKO (Warmte Koude Opslag)-installatie volledig in gebruik genomen. De totale leaseverplichting betreft de contante waarde van de leasetermijnen (ad in totaal over 15 jaar € 8,9 miljoen).

LANGLOPENDE SCHULDEN

Ref.

(31 december) 2017**(31 december) 2016**

x € 1.000

x € 1.000

Hypothecaire leningen

(15)

Specificatie/soort/looptijd

Lening vleugel kantoorpand NOC*NSF

Lening Hotel 4

> 1 jaar (langlopend)

< 1 jaar (kortlopend)

> 5 jaar

227	
3.965	
4.192	
305	
2.972	

273	
4.225	
4.498	
305	
3.278	

Mutatie-overzicht

Saldo 1 januari

Aflossingen

Saldo 31 december

4.498	
306-	
4.192	

4.803	
305-	
4.498	

Toelichting

Als zekerheid voor de lening van de Rabobank (waarvan de hoofdsom € 7,4 miljoen was) gelden een eerste bankhypothecaire van € 14,7 miljoen op het bedrijfs/kantoorpand aan de Papendallaan 60 en 3-5 te Arnhem, afstanddoening van de huurrechten en verpanding van de huurpenningen. De rente bedraagt het 3 maands euribor tarief met een opslag van 1,41% en 2,85%.

Overige leningen

(15.1)

Specificatie/soort/looptijd

Geldlening

> 1 jaar (langlopend)

< 1 jaar (kortlopend)

> 5 jaar

14.000	
500	
11.500	

14.500	
500	
12.000	

Mutatie-overzicht

Saldo 1 januari

Kortlopend deel

Saldo 31 december

14.500	
500-	
14.000	

15.000	
500-	
14.500	

Toelichting

Als zekerheid voor de lening (waarvan de hoofdsom € 15 miljoen bedraagt) staat de Gemeente Arnhem tegenover de kredietverlener borg voor de juiste nakoming van verplichtingen tot betaling van al hetgeen de kredietverlener van Sportcentrum Papendal te vorderen heeft. Als zekerheid voor deze borgstelling van de Gemeente Arnhem geldt een recht van hypotheek en het recht van pand van € 18,1 miljoen op de Arnhemhal aan de Papendallaan 9, Sporthal aan de Papendallaan 6 en kantooraccommodatie aan de Papendallaan 60. De rente bedraagt 1,05%.

Vooruitontvangen gelden

(16)

Mutatie-overzicht

Saldo 1 januari

Vrijval: huur boekjaar

Saldo 31 december

> 1 jaar (langlopend)

< 1 jaar (kortlopend)

> 5 jaar

500	
200-	
300	
300	
200	
-	

700	
200-	
500	
500	
200	
-	

Toelichting

Halverwege 2010 heeft Pim Mulier het pand voor Sport en Onderwijs betrokken. De huur van dit pand is toen voor 10 jaar vooruitbetaald (€ 2M).

LANGLOPENDE SCHULDEN

Ref.

(31 december) 2017

(31 december) 2016

x € 1.000

x € 1.000

Egalisatiereserve Topsport

(17)

Mutatie-overzicht

Saldo 1 januari

Afrekening project Topsport 2015/Top 10

Afrekening project Topsport 2016/Top 10

Afrekening project Topsport 2017/Top 10

Afbouwregeling rubriek 3.6 bestedingsplan 2017

Saldo 31 december

1.587	2.013
211	525-
61	99
1.772	-
574-	-
3.057	1.587

Toelichting

Deze post betreft een egalisatiereserve instellingssubsidie Topsport. De reserve wordt in een boekjaar uitsluitend besteed aan activiteiten waarvoor de instellingssubsidie van VWS in dat boekjaar is verleend en die niet kunnen worden bekostigd uit de instellingssubsidie die is verleend voor dat boekjaar. De reserve is door VWS gemaximeerd op 10% van de instellingssubsidie van het jaar. In 2017 is het maximum van de reserve bereikt. Onderbestedingen dienen aan VWS te worden gerestitueerd.

In 2015 is met VWS afgestemd dat de Egalisatiereserve Topsport niet meer de resultaten zal bevatten van de projecten betreffende de uitzendingen van de Olympische teams. Deze resultaten zullen via de resultaatbestemming in de Bestemmingsreserve Uitzendingen Teams worden verwerkt.

Het kortlopend deel is gezien de aard van de post moeilijk te bepalen en daarom niet opgenomen.

KORTLOPENDE SCHULDEN

Ref.	(31 december) 2017 x € 1.000	(31 december) 2016 x € 1.000
Kortlopend deel langlopende schulden (18.1)		
Kortlopend deel Investeringsubsidies	563	563
Kortlopend deel Leaseverplichtingen	626	614
Kortlopend deel Hypothecaire leningen	305	305
Kortlopend deel Overige leningen	500	500
Kortlopend deel Vooruitontvangen gelden	200	200
	2.194	2.182
Onderhanden projecten (18.2)		
<u>Specificatie/afdeling</u>		
Topsport	1.029	124
Commerciële zaken	44-	206
Sportontwikkeling/participatie	2.568	1.054
Overige afdelingen	451	1.265
	4.004	2.649
<u>Toelichting</u>		
De onderhanden (in- en externe) projecten betreffen activiteiten met projectfinanciering die over meerdere jaren lopen.		
Belastingen en premies sociale verzekering: (18.3)		
<u>Specificatie/soort</u>		
Onroerende zaakbelasting	-	-
Loonheffing	518	516
Omzetbelasting	201	96
Vennootschapsbelasting	-	-
	719	612
Pensioenen (18.4)		
<u>Specificatie</u>		
Pensioenfonds Zorg & Welzijn	142	14
Pensioenfonds Horeca & Catering	23	21
	165	35

KORTLOPENDE SCHULDEN

Ref.

(31 december) 2017**(31 december) 2016**

x € 1.000

x € 1.000

Crediteuren

(18.5)

5.877**4.179****Overige schulden**

(18.6)

Specificatie

Vakantiedagen

457

487

Vakantiegeld

540

499

Overige personeelskosten

104

111

Nog te betalen personeelskosten

1.101

1.097

Nog te betalen projectkosten

1.296

1.399

Nog te betalen overige kosten

355

263

Te restitueren subsidies

621

286

Vooruitgefactureerde/ontvangen overige bedragen

878

964

4.251**4.009**

Niet in de balans opgenomen rechten en verplichtingen

Niet in de balans opgenomen rechten

* Stichting Waarborgfonds Sport (SWS)

In 1999, 2004 en 2007 zijn door NOC*NSF bijdragen verstrekt aan Stichting Waarborgfonds Sport (SWS) ad in totaal € 4,1 miljoen vanuit de Bestemmingsreserve Lotto als kapitaalstorting. Indien SWS de ontvangen gelden niet meer voor haar doelstelling nodig heeft, zal dit geld terugvloeien naar de Bestemmingsreserve Lotto.

* Stichting Fonds voor de Topsporter

In voorgaande jaren is vanuit de Bestemmingsreserve Lotto € 5,0 miljoen kapitaal gestort door NOC*NSF in Stichting Fonds voor de Topsporter. Indien deze Stichting wordt opgeheven, vloeit het kapitaal terug naar de Bestemmingsreserve Lotto.

Niet in de balans opgenomen verplichtingen

* Leaseverplichtingen

Het jaarlijkse bedrag inzake aangegane leaseverplichtingen voor auto's bedraagt in totaal € 0,9 miljoen. De lease-overeenkomsten variëren in looptijd van 2014 tot en met 2020. Tot en met 2016 werden de lease auto's voor sporters niet via NOC*NSF geleased. Bij de overgang naar Toyota leased NOC*NSF alle sporter auto's. Deze toename veroorzaakt een sterke stijging (592k) van de lease verplichting.

* Vitesse

Aan Vitesse wordt grond verhuurd met een recht van opstal dat eindigt in 2036. Indien Vitesse bij het beëindigen van dit recht (een gedeelte van) de accommodatie in stand laat, heeft zij recht op vergoeding van de waarde daarvan ten tijde van de beëindiging. Deze waarde wordt in onderling overleg vastgesteld.

* Fiscale eenheid

SCP, HCP en PH vormen voor zowel vennootschapsbelasting en omzetbelasting een fiscale eenheid.

* Zekerheden

In verband met de kredietfaciliteiten van de RABOBANK en AEGON, gelden aanvullend de volgende zekerheden:

- verpanding spaar- en depositogelden bij RABOBANK;
- akte beëindiging huurovereenkomst Papendallaan 3-5 te Arnhem.
- borgstelling Gemeente Arnhem

Niet in de balans opgenomen rechten/verplichtingen

* Huur en verhuur onroerend goed

Deelneming SCP heeft in het kader van haar reguliere bedrijfsactiviteiten met diverse partijen langlopende huur- dan wel langlopende verhuurovereenkomsten afgesloten. De hieruit voortvloeiende jaarlijkse baten en lasten zijn in het resultaat verantwoord.

* Vennootschapsbelasting/compensabele verliezen

De fiscale waarde van de in SCP ingebrachte activa en passiva (door middel van juridische splitsing) is in 2017 afgestemd met de belastingdienst. In 2017 is de aangifte over 2013 ingediend en definitief vastgesteld met een fiscaal verlies van € 1K. In 2018 worden de aangiftes over 2014 (SCP) en 2015 t/m 2017 (fiscale eenheid PH) ingediend. Op dit moment is het fiscale resultaat over deze jaren onvoldoende zeker vast te stellen. Derhalve is (het saldo van) de eventuele verschuldigde belastingen en/of compensabele verliezen niet opgenomen in de balans.

Toelichting op posten van de staat van baten en lasten

GECONSOLIDEERDE STAAT VAN BATEN EN LASTEN - DOELSTELLINGSINDELING 2017

Ref.	2017		2017		2017		2017		2017		2017		2017		2016	
	Topspport	Branche- versteking	Levenslang sporten	Belangen- behari- ging leden	Verdelen middelen	SPECIFIEKE DOELSTEL- LINGEN	OVERIGE DOELSTEL- LINGEN	WERVENING BATEN	BEHEER EN ADMINI- STRATIE	Elimi-naties	Realisatie 2017	Begroting 2017	Realisatie 2016	Begroting 2016	Realisatie 2016	
	x € 1.000	x € 1.000	x € 1.000	x € 1.000	x € 1.000	x € 1.000	x € 1.000	x € 1.000	x € 1.000	x € 1.000	x € 1.000	x € 1.000	x € 1.000	x € 1.000	x € 1.000	
BATEN																
Baten van Loterijorganisaties																
Baten van particulieren	(19)	13.098	20.478	906	209	35.291	-	-	9.328	-	44.619	45.600	55.238	45.600	55.238	
Baten van subsidies van overheden	(20)	-	-	-	-	-	-	10	-	10	10	-	-	-	-	
Baten van sponsoren	(21)	29.154	-	8.967	162	38.283	30	72	282	38.523	37.074	32.009	32.009	32.009		
Baten van verbonden organisaties zonder winststreven	(21-a)	420	-	1.996	-	2.416	2.548	9.311	75	11.802	10.235	12.633	12.633	12.633		
Baten van verbonden organisaties zonder winststreven																
Som van de verworven baten																
Baten als tegenprestatie levering producten en diensten	(22)	43.272	20.478	11.869	371	75.990	2.578	9.249	9.685	94.954	92.909	99.880	99.880	99.880		
Overige baten	(23)	553	134	1.496	642	2.825	18.613	225	1.811	19.146	18.954	20.264	20.264	20.264		
Mutatie onderhanden projecten	(24)	825	60	1.241	59	2.185	-	313	2	2	-	-	-	-		
Financieringsresultaat	(25)	1.937	545	1.459	2.551	7.327	445	561	16	1.355	455	2.895	2.895	2.895		
Budgettoewijzing	(36)	-	-	-	20	23	-	-	7.886	463	407	261	261	261		
Strategische toekenningen																
		44.935	21.097	13.586	3.525	83.978	20.746	10.348	4.089	112.284	111.911	122.778	122.778	122.778		
LASTEN																
Personeelkosten	(26)	4.356	441	2.525	1.573	9.319	5.629	1.203	3.331	69	19.413	20.020	19.171	19.171		
Afscriptingskosten	(27)	-	-	-	-	50	2.016	-	145	2	2.213	2.374	2.151	2.151		
Huisvestingskosten	(28)	-	-	1	-	1	7.528	-	647	3.165	5.011	5.135	4.731	4.731		
Organisatiekosten	(29)	145	100	17	232	330	574	28	1.831	304	2.403	2.931	2.070	2.070		
Marketing- en communicatiekosten	(30)	300	6	199	61	566	423	7.937	9	7	8.928	6.662	3.999	3.999		
Kostprijs verkoppen	(31)	-	-	-	-	-	3.123	-	-	156	2.967	2.729	2.765	2.765		
Specifieke projectkosten	(32)	3.883	69	4.563	464	8.979	1.559	1.457	1.107	632	12.450	13.257	18.563	18.563		
Bestedingsplan sportorganisaties	(33)	33.326	20.319	4.920	120	58.685	-	-	-	2.548	56.137	56.117	53.606	53.606		
Belastingen resultaat	(34)	-	-	-	-	-	22	-	-	-	22	-	47	47		
Intern doorbelaste overhead																
		43.711	20.891	13.492	3.371	82.161	20.854	11.096	4.758	6.879	109.546	109.225	107.012	107.012		
SALDO VAN BATEN EN LASTEN																
Resultaat oeffeningen	(35)	1.224	206	94	154	1.817	108	748	1.777	2	2.738	2.686	15.766	15.766		
RESULTAAT		1.224	206	94	154	1.817	108	748	1.669	2	2.738	2.686	15.766	15.766		
RESULTAATBESTEMMING																
Continuïteitsreserve	(6)	83	37	88	131	478	-	48	308	-	738	692	143	143		
Bestemmingsreserve Nederlandse Loterij	(8)	21	169	6	23	219	-	-	1.640	-	1.859	2.400	191	191		
Overige bestemmingsreserves	(9)	1.120	-	-	-	1.120	-	700	279	-	1.41	437	-	-		
Bestemmingsfondsen		-	-	-	-	-	-	-	-	-	-	-	-	-		
Te bestemmen resultaat		-	-	-	-	-	-	748	-	-	-	-	-	-		
		1.224	206	94	154	1.817	108	748	1.669	2	2.738	2.685	15.432	15.432		

2.1.4.8

BATEN

	Realisatie	Begroting	Realisatie
	2017	2017	2016
	x € 1.000	x € 1.000	x € 1.000
(19) Baten van Loterijorganisaties			
<u>Specificatie</u>			
Ontvangsten afrekening voorgaand jaar	3.916	-	16.900
Ontvangsten Q1 (Q2)	8.045	-	9.343
Ontvangsten Q2 (Q3)	8.553	-	8.433
Ontvangsten Q3 (Q4)	9.696	-	8.348
Afdracht Q4 (ontvangen na balans datum)	14.409	-	13.814
Ontvangsten	44.619	45.600	56.838
Overig	-	-	-
Ontvangsten	44.619	45.600	56.838
Olympische Sport (Sponsorgelden)	-	-	1.600-
	44.619	45.600	55.238
<u>Specificatie/financiering</u>			
Bestedingsplan sportorganisaties	32.713	33.842	45.401
Projectfinanciering	4.716	4.568	2.807
Basisfinanciering/Algemeen functioneren	7.190	7.190	7.030
	44.619	45.600	55.238
<u>Toelichting</u>			

De Loterijgelden betreffen de in het boekjaar (te) ontvangen bedragen van de NLO (exclusief Sponsorgelden). De NLO noemt zelf in uitingen de bruto afdracht aan NOC*NSF. Het verschil tussen de verantwoorde loterijgelden en deze bruto afdracht wordt gevormd door de verenigingsprovisie en de bijdrage aan de bonden die door de NLO zelf wordt betaald.

(20) Baten van particulieren

10	-	-
-----------	---	---

(21) Baten van subsidies van overheden

<u>Specificatie/subsidiënt</u>			
Ministerie van VWS	38.008	37.044	31.631
Overige ministeries	485	30	238
Provincies/gemeenten	30	-	140
	38.523	37.074	32.009
<u>Specificatie/financiering</u>			
Bestedingsplan sportorganisaties	28.633	28.233	22.637
Projectfinanciering	9.860	8.841	9.342
Overige doelstellingen	30	-	30
	38.523	37.074	32.009

Toelichting

De subsidies van overheden betreffen zowel instellings- als projectsubsidies. Deze subsidies worden verstrekt voor het Bestedingsplan maar ook voor eigen projecten en voor de overige doelstellingen/basisfinanciering.

De gerealiseerde subsidiebatens zijn hoger (€ 1 miljoen) dan de begrote bedragen. Dit wordt veroorzaakt door extra toewijzingen.

BATEN

	Realisatie	Begroting	Realisatie
	2017	2017	2016
	x € 1.000	x € 1.000	x € 1.000
(21-a) Baten van sponsoren			
<u>Specificatie/soort</u>			
Sponsoring	8.865	10.235	11.202
Sponsoring in natura	2.937	-	1.431
	11.802	10.235	12.633
<u>Specificatie/financiering</u>			
Bestedingsplan sportorganisaties	-	-	4.252
Projectfinanciering	11.802	10.235	8.381
Basisfinanciering/Algemeen functioneren	-	-	-
	11.802	10.235	12.633
(10c) Mutatie Bestemmingsreserve Mission/Ambition	11.802	10.235	12.633

Toelichting

Dit betreft de sponsorpropositie voor TeamNL. Voor de periode 2013-2016 heet deze propositie Mission.

Opgenomen zijn de gefactureerde bedragen op basis van de afgesloten contracten met de sponsors en het IOC.

Deze cash sponsorbaten zijn € 2,3 miljoen lager dan begroot. De lagere opbrengste heeft ook lagere kosten met zich meegebracht.

Naast deze cashbijdragen, wordt ook van een aantal partijen sponsoring in natura ontvangen. Dit betreft onder meer kleding, vervoer, media, zakelijke dienstverlening en sportartikelen. De geldwaarde van deze sponsoring bedroeg € 2,9 (2016: € 1,4) miljoen op factuurbasis, terwijl voor € 3,0 (2016: € 1,4) miljoen aan sponsorfacturen door NOC*NSF is verstuurd. Het verschil hiertussen betreft (in verband met de aard van de activiteiten) niet te verrekenen BTW.

Baten als tegenprestatie levering producten/diensten**(22) Contributies**Specificatie

Contributies leden	1.126	1.144	1.106
--------------------	--------------	--------------	--------------

Toelichting

De post contributies betreft de contributie van de bij NOC*NSF aangesloten leden/sportbonden. Deze contributie is gebaseerd op het aantal leden, onderscheiden in jeugdleden en senioren, en op de vastgestelde tarieven per lid die jaarlijks worden geïndexeerd.

(22) Diverse batenSpecificatie

Verhuur gebouwen en accommodaties	1.867	1.482	1.575
Verhuur vergaderaccommodaties	1.542	2.029	1.821
Verhuur hotelkamers	2.004	2.118	1.832
Verhuur buitensportfaciliteiten	1.245	1.133	1.022
Verhuur binnensportfaciliteiten	680	717	663
Servicekosten	735	1.008	967
	8.073	8.487	7.880
Food & beverage (incl. sportrestaurant)	6.007	6.452	5.887
Overige bijdragen	239	-	489
Detachering	435	470	395
Marketing inkomsten	235	-	1.564
Facilitaire ondersteuning	91	389	196
Diversen	2.940	2.012	2.747
	18.020	17.810	19.158

Toelichting

In 2016 hogere marketing inkomsten door de organisatie van de Olympic Experience. De post diversen is in lijn met de realisatie 2016.

Totaal Baten als tegenprestatie levering producten / dienst

	19.146	18.954	20.264
--	---------------	---------------	---------------

BATEN

	Realisatie	Begroting	Realisatie
	2017	2017	2016
	x € 1.000	x € 1.000	x € 1.000

(23) Overige baten

2	-	-
---	---	---

(24) Mutatie onderhanden projectenSpecificatie

(18.2)	Onderhanden projecten 31/12	4.004	3.231	2.649
(18.2)	Onderhanden projecten 1/1	2.649	3.686	5.544
	Mutatie onderhanden projecten	1.355-	455	2.895

Toelichting

De post Mutatie onderhanden projecten betreft de toe- of afname van de balanspost Onderhanden projecten (Kortlopende schulden). Een toename van de Onderhanden projecten ontstaat door vooruitontvangen projectbaten. Door uitgaven en afronding van projecten neem de post Onderhanden projecten weer af.

(25) FinancieringsresultaatSpecificatie

	* Rentebaten banken	17	-	29
	* Rentebaten overig (groepsmaatschappijen)	-	22-	-
	* Koerswinsten vreemde valuta	-	-	102
	Financiële baten	17	22-	131
(14)	* Rentelasten lease WKO-installatie	145	196	210
(15)	* Rentelasten hypotheek	229	158	110
	* Bankkosten	23	16	20
	* Rentelasten overig	13	15	47
	* Koersverliezen vreemde valuta	70	-	5
	Financiële lasten	480	385	392
	Financieringsresultaat	463-	407-	261-

Toelichting

Het financieringsresultaat betreft het saldo van de financiële baten (grotendeels rentebaten op deposito's en spaarrekeningen) en financiële lasten (grotendeels rentelasten leaseverplichtingen en hypotheek).

(36) Budgettoewijzing

De post budgettoewijzing betreft intern toegewezen gelden op basis van formatieplaatsen en dergelijke. Per saldo bedraagt deze post (voor alle doelstellingen) nihil.

LASTEN**(26) Personeelskosten**Specificatie/soort

Salarissen

Sociale lasten

Pensioenen

Reis- en verblijfkosten

Telefoonkosten

Mutatie voorziening jubileumverplichtingen

Overige personeelskosten

Inhuur derden

Bijdragen derden

Organisatieontwikkeling

Specificatie/financiering

Basisfinanciering/Algemeen functioneren

Projectfinanciering

Overige doelstellingen

Aantal werknemers (stand per 31/12)

NOC*NSF

SCP

HCP

Gemiddeld aantal fte

NOC*NSF

SCP

HCP

Toelichting

De totale personeelskosten zijn in lijn met de begroting en met de realisatie 2016.

Het gemiddeld aantal fte blijft vrijwel gelijk ten opzichte van 2016.

De bestuursleden ontvingen over 2017 geen salaris (2016: idem).

Bezoldiging directie (algemeen directeur)

Het Bestuur stelt de beloning van de Directie vast op voordracht van de Nominatie- en Remuneratiecommissie. Het beloningsbeleid van NOC*NSF gaat uit van een passende beloning voor de zwaarte en omvang van de directiefunctie.

*Dienstverband: onbepaald (voltijdse werkweek)*Bezoldiging:

Bruto loon

Vakantiegeld

Eindejaarsuitkering/13e maand

Totaal jaarinkomen

Sociale lasten (werkgeversdeel)

Pensioenlasten (werkgeversdeel)

Totaal overige lasten en vergoedingen**Totaal bezoldiging**

	Realisatie	Begroting	Realisatie
	2017	2017	2016
	x € 1.000	x € 1.000	x € 1.000
12.994	13.362	12.631	
1.843	2.049	1.878	
1.057	1.145	1.037	
15.894	16.556	15.546	
1.110	996	1.208	
89	150	272	
15	-	1	
396	434	355	
17.504	18.136	17.382	
2.096	1.974	1.847	
97-	91-	58-	
90-	-	-	
19.413	20.019	19.171	
-	7.798	7.573	
19.413	6.477	6.188	
-	5.744	5.410	
19.413	20.019	19.171	
148	147	150	
49	-	50	
104	-	112	
301	147	312	
128,6	129,3	127,5	
40,3	-	36,7	
70,0	-	76,0	
238,9	129,3	240,2	
224	229	224	
18	19	19	
1	-	-	
243	248	243	
10	10	10	
11	10	11	
21	20	21	
264	268	264	

LASTEN

	Realisatie	Begroting	Realisatie
	2017	2017	2016
	x € 1.000	x € 1.000	x € 1.000
(27) Afschrijvingskosten			
<u>Specificatie/soort</u>			
(1) <i>Afschrijvingskosten immateriële vaste activa</i>			
Oprichtingskosten	29	29	28
Software	23	18	6
	52	47	34
(2) <i>Afschrijvingskosten materiële vaste activa</i>			
(2.1) Gebouwen en terreinen	739	565	680
(2.2) Machines en installaties	1.166	1.154	1.092
(2.3) Inventaris en overige activa	831	1.183	920
	2.736	2.902	2.692
(13) Vrijval investeringssubsidies	563-	563-	563-
Boekresultaten desinvesteringen/verkoop	12-	12-	12-
	2.161	2.327	2.117
	2.213	2.374	2.151

2.1.4.2

(28) HuisvestingskostenSpecificatie

Onderhoud en ontwikkeling
 Beveiliging, schoonmaak en catering
 Huur en lease
 Energie en servicekosten
 Belastingen en heffingen
 Overige huisvestingskosten

766	820	817
1.797	1.837	1.728
921	1.059	796
627	443	686
482	548	285
418	428	419
5.011	5.135	4.731

Toelichting

De totale huisvestingskosten zijn bijna € 0,1 miljoen lager dan begroot en € 0,3 miljoen hoger dan 2016. Dit laatste wordt m.n. veroorzaakt door een teruggave rioolbelasting over vorige jaren in 2016.

(29) OrganisatiekostenSpecificatie

Automatiseringskosten
 Accountants- en advieskosten
 Kantoorbenodigdheden
 Organisatieontwikkeling
 Contributies en abonnementen
 Bestuurskosten
 Telefonie
 Overige organisatiekosten

1.008	1.418	1.050
431	287	347
192	102	199
56	40	70
163	244	138
239	192	99
66	97	80
248	550	87
2.403	2.930	2.070

Specificatie Accountants- en advieskosten

* Accountantscontrole jaarrekening
 * Controle jaarrekening vorig jaar
 * Overige accountantscontroles (m.n. subsidies)
 * Fiscale adviezen
 * Juridische adviezen
 * Overige adviezen

84	-	65
-	-	2
72	-	35
102	-	100
25	-	52
148	-	93
431	287	347

LASTEN

Realisatie 2017	Begroting 2017	Realisatie 2016
x € 1.000	x € 1.000	x € 1.000

(30) Marketing- en communicatiekostenSpecificatie

Campagnes

Digitale media

Printed media

Relatiemarketing

Verplichtingen bonden

Kosten sponsoring in natura

Overige marketingkosten

423	-	650
31	-	129
196	-	226
236	72	164
4.462	4.140	-
3.013	-	1.451
532	2.450	1.379
8.893	6.662	3.999

Toelichting

De marketingkosten zijn € 2,2 miljoen hoger dan begroot. Dit verschil betreft m.n. de hogere kosten sponsoring in natura welke niet begroot waren, deze worden door hogere natura inkomsten gecompenseerd..

(31) Kostprijs verkopenSpecificatie

Kostprijs food & beverage

Kostprijs evenementen

Kostprijs verhuur vergaderaccommodaties

Kostprijs verhuur hotelkamers

1.673	1.597	1.598
676	475	442
412	462	553
206	195	172
2.967	2.729	2.765

(32) Specifieke projectkostenSpecificatie

Advieskosten projecten

Projectkosten CTO

Reis- en verblijfkosten sporters

Evenementen en congressen

Voorzieningen topsporters

Overige specifieke kosten

6.315	80	6.983
1.357	1.759	1.541
729	16	3.208
328	-	2.210
578	-	445
3.088	11.403	4.176
12.395	13.258	18.563

Toelichting

Deze post betreft specifieke kosten van activiteiten binnen de projectfinanciering en de overige doelstellingen.

Gezien de veelheid aan projecten en de veelheid aan leveranciers en kostensoorten, is een uitgebreide specificatie hiervan moeilijk te geven.

De specifieke projectkosten zijn € 0,8 miljoen lager dan begroot. 2016 was een Olympisch jaar, reden waarom deze kosten € 6 miljoen hoger zijn dan in 2017.

LASTEN

Realisatie	Begroting	Realisatie
2017	2017	2016
x € 1.000	x € 1.000	x € 1.000

(33) Bestedingsplan sportorganisaties**Specificatie**

1.1 Sportbonden - Algemeen functioneren
Organisatie ontwikkeling (vo.jr rubr. 3.2)

I ALGEMEEN

2.1 Antidopingbeleid
2.2 Interiteitsbeleid en tuchtrechtspraak
2.3 Classificatie-instituut
2.4 Kennis- en coördinatiepunt evenementen

II SPORTBREDE ACTIVITEITEN

3.1 Maatwerkbudget Topsport
3.1b Actiebudget
3.1c Start-up fondsen
3.2b NL sporter
3.4b World Games (KNKV)
3.6 Afbouwregeling

III TOPSPORT

4.1 Kaderopleidingen
4.2 Veilig Sportklimaat
4.3 Regionale sportnetwerken
Basisbijdrage sportparticipatie/LLS (vo.jr. rubr. 1.1)

IV SPORTPARTICIPATIE

5.1 Maatwerkbudget Brancheversterking
5.2 Sport & Zaken
5.3 Onderzoek
NL sporter en NL coach (vo.jr. rubr. 3.11)

V BRANCHEVERSTERKING

Contributie Sportvisserij
Afrekeningen vorig jaar
Diversen

OVERIG**TOTAAL LASTEN BESTEDINGSPLAN ORGANISATIES**

19.175	19.067	13.720
-	-	616
19.175	19.067	14.336
1.317	1.317	917
120	-	101
-	-	-
-	-	-
1.437	1.317	1.018
27.385	31.692	26.906
1.198	-	-
175	-	-
85	-	-
50	-	-
574	-	-
29.467	31.692	26.906
578	578	493
4.609	4.731	5.016
-	-	-
-	-	5.193
5.187	5.309	10.702
637	1.148	1.384
42	42	42
400	400	400
-	-	101
1.079	1.590	1.927
-	-	134
328	-	705
170	-	712
158	-	1.283
56.187	58.975	53.606

Toelichting

Dit betreft de aan sportorganisaties uitgekeerde gelden in het kader van het bestedingsplan.

Deze lasten worden gefinancierd vanuit Lottogelden en Subsidies (met name VWS).

De lasten Bestedingsplan sportorganisaties zijn € 2,8 miljoen lager dan het door de AV vastgestelde bestedingsplan (begroot) en € 2,5 miljoen hoger dan 2015.

Het verschil met de begroting betreft vooral lager uitgaven voor topsport (Top 10), welke deels zijn toegevoegd aan de egalisatie reserve VWS cf. de regeling instellingssubsidies van VWS.

LASTEN**(34) Belastingen resultaat**Specificatie

Belastingen resultaat boekjaar

Realisatie 2017	Begroting 2017	Realisatie 2016
x € 1.000	x € 1.000	x € 1.000

22	-	47-
22	-	47-

Belastingen resultaat boekjaar

Berekening PH

Commercieel resultaat voor belastingen

Gemengde/niet-afrekbare kosten

Fiscaal resultaat

Belastingen resultaat

Voorzichtigheidshalve is het compensabele verlies van PH niet in de balans opgenomen.

30-	11-	18-
-	-	-
30-	11-	18-
6	-	4

Berekening SCP

Commercieel resultaat voor belastingen

Afschrijvingskosten vastgoed

Vrijval investeringsbijdragen vastgoed

Gemengde/niet-afrekbare kosten

Fiscaal resultaat

Belastingen resultaat (pro forma berekend)

157-	317-	197-
PM	-	PM
319-	-	319-
-	-	-
PM	-	PM
-	-	PM

Voor SCP is geen actieve belastinglatentie voor compensabele verliezen opgenomen omdat enerzijds het fiscale resultaat (met name de afschrijvingskosten, vandaar: PM) nog niet vastgesteld kan worden (de fiscale waarden van de bij de juridische splitsing ingebrachte activa/passiva moeten nog worden berekend en anderzijds nog onvoldoende zekerheid bestaat over de toekomstige (fiscale) resultaten.

Berekening HCP

Commercieel resultaat voor belastingen

Investeringsaftek (KST)

Gemengde/niet-afrekbare kosten

Fiscaal resultaat

Belastingen resultaat

101	350	180-
-	-	-
9	-	-
110	350	180-
22	-	47-

(35) Resultaat deelnemingenSpecificatie

Resultaatverschil PH

Resultaatverschil SCP

Resultaatverschil HCP

-	-	-
-	373-	-
-	-	-
-	373-	-

Toelichting

Deze post (begroot) betreft het verschil in resultaat deelnemingen volgens de enkelvoudige begroting van NOC*NSF en de eigen resultatenbegrotingen van PH, SCP en van HCP (de begroting NOC*NSF was eerder vastgesteld dan die van PH, SCP en HCP).

2.1. Toelichting op het geconsolideerde kasstroomoverzicht**(5)** Saldo liquide middelen 31 december**(5)** Saldo liquide middelen 1 januari**Mutatie = kasstroom**

39.941	51.027
51.027	21.944
11.086-	29.083

2.1. Transacties met verbonden partijen

Transacties van NOC*NSF (inclusief deelnemingen) met verbonden partijen vinden plaats op basis van marktconforme tarieven. Een overzicht van de omvang van de transacties met belangrijke verbonden partijen luidt als volgt:

		Baten / Debiteuren	Lasten / Crediteuren	
		x € 1.000	x € 1.000	
Stichting Fonds voor de Topsporter	dienstverlening	386	499	bijdragen kostenvergoedingen
Stichting Sport en Zaken	dienstverlening	14	171	partnershipbijdrage
		400	670	

2.1. Gebeurtenissen na balansdatum

Na balansdatum hebben zich geen gebeurtenissen voor gedaan die van invloed zijn op de financiële positie van de vereniging NOC*NSF per balansdatum.

2.1. Resultaatbestemming

	2017	2016
	x € 1.000	x € 1.000
RESULTAAT BOEKJAAR	2.738	15.766
Beschikbaar resultaat voor bestemming:		
(6) Continuïteitsreserve:		
Resultaat werkorganisatie en projecten	848	538
Resultaat SCP	157-	197-
Resultaat HCP	79	180-
Resultaat PH	30-	18-
Resultaat deelnemingen	108-	395-
	740	143
(8) Bestemmingsreserve Nederlandse Loterij:		
Baten	44.619	56.838
Lasten	42.281-	40.850-
Resultaat Nederlandse Loterij gelden	2.338	15.988
Naar te bestemmen resultaat	-	15.988-
Naar Continuïteitsreserve	478-	-
	1.860	-
(9) Overige bestemmingsreserves:		
(9.1) Bestemmingsreserve Uitzending Teams		
Baten	2.595	3.910
Lasten	1.265-	6.160-
Resultaatbestemming	-	-
	1.330	2.250-
(9.2) Bestemmingsreserve Sponsorgelden		
Baten (sponsorgelden)	11.802	12.633
Lasten	12.715-	10.192-
Resultaatbestemming	-	-
	913-	2.441
(9.3) Bestemmingsreserve Organisatieontwikkeling		
Lasten	-	-
Van Continuïteitsreserve	-	-
	-	-
(9.4) Bestemmingsreserve Onderzoek Sexuele Intimidatie		
Lasten	279-	-
Resultaatbestemming 2016	-	-
	279-	-
(9.7) Bestemmingsreserve Transitie Werkgroep		
Lasten	-	-
Resultaatbestemming 2016	-	-
	-	-
	138	191
(10) Bestemmingsfondsen:		
Bestemmingsfonds Leo van der Kar		
Baten	-	-
Lasten	-	-
	-	-
Te bestemmen resultaat	-	15.432

(6-10)

2.2 Enkelvoudige jaarrekening

2.2. Enkelvoudige balans per 31 december 2017

(na resultaatbestemming)

Ref.

31 december 2017

x € 1.000

31 december 2016

x € 1.000

ACTIVA**Materiële vaste activa**

Inventaris en overige activa

252

405

252

405

Financiële vaste activa^(a) Deelnemingen

14.134

14.271

^(b) Leningen u/g deelnemingen

5.669

6.092

19.803

20.363

VASTE ACTIVA

20.055

20.768

Vorderingen en overlopende activa^(b) Leningen u/g deelnemingen

423

423

^(c) Vorderingen deelnemingen

774

1.065

Debiteuren

1.953

994

Belastingen

-

35

Overige vorderingen/overlopende activa

15.879

347

19.029

2.864

Liquide middelen

29.324

36.658

VLOTTENDE ACTIVA

48.353

39.522

68.408**60.289****PASSIVA****Reserves en Fondsen**

Continuïteitsreserve

4.005

3.265

Wettelijke reserves

160

189

Bestemmingsreserve Lotto

39.177

25.034

Bestemmingsreserves

10.048

6.760

Bestemmingsfondsen

54

54

Te bestemmen resultaat boekjaar

-

15.432

53.444

50.734

Voorzieningen

Jubileumverplichtingen

194

194

194

194

Langlopende schulden

Egalisatierekening Topsport

3.057

1.588

3.057

1.588

Kortlopende schulden

Groepsmaatschappijen

185

-

Onderhanden projecten

4.004

2.650

Belastingen en sociale verzekeringen

472

382

Pensioenen

143

14

Crediteuren

4.201

2.435

Overige schulden

2.708

2.292

11.713

7.773

68.408**60.289**

2.2. Enkelvoudige staat van baten en lasten over 2017

2.2.: Functionele indeling

	Ref.	Realisatie	Begroting	Realisatie
		2017	2017	2016
		x € 1.000	x € 1.000	x € 1.000
BATEN				
Baten van Loterijorganisaties		44.619	45.600	55.238
Baten van particulieren		10	-	-
Baten van subsidies van overheden		38.493	37.044	31.979
Baten van sponsors		11.802	10.235	12.633
Som van de verworven baten		94.924	92.879	99.850
Baten als tegenprestatie voor de levering van producten en/of diensten		4.862	3.832	5.110
Overige baten		2	-	-
Mutatie onderhanden projecten		1.354	455	2.895
Financieringsresultaat		18-	40	171
		98.416	97.206	108.026
LASTEN				
Besteed aan specifieke doelstellingen				
* Topsport		43.711	45.522	46.618
* Sportontwikkeling/Brancheversterking		20.891	21.353	15.115
* Sportontwikkeling/Levenlang sporten		13.492	13.518	18.517
* Behartiging belangen leden		3.371	3.264	3.055
* Verdelen middelen		696	835	876
		82.161	84.492	84.181
Werving baten		11.096	8.956	6.252
Beheer en administratie		2.313	1.093	1.432
		95.570	94.541	91.865
SALDO VAN BATEN EN LASTEN				
Resultaat deelnemingen	(d)	2.846	2.665	16.161
Correctie resultaat deelneming ivm stelselwijziging		108-	22	395-
		-	-	-
RESULTAAT		2.738	2.687	15.766
RESULTAATBESTEMMING				
Continuïteitsreserve		738	724	143
Correctie resultaat deelneming ivm stelselwijziging		-	-	-
Continuïteitsreserve na correctie		738	724	143
Bestemmingsreserve Lotto		1.859	2.400	-
Overige Bestemmingsreserves		141	437-	191
Bestemmingsfondsen		-	-	-
Te bestemmen resultaat		-	-	15.432
		2.738	2.687	15.766

2.2. Enkelvoudig kasstroomoverzicht over 2017

	Realisatie 2017 <small>x € 1.000</small>	Realisatie 2016 <small>x € 1.000</small>
Saldo van baten en lasten	2.846	16.161
Afschrijvingskosten	195	245
CASH FLOW	3.041	16.406
Aanpassing voor:		
* mutatie vorderingen	16.165-	3.274
* mutatie voorzieningen	-	2-
* mutatie onderhanden projecten	1.354	2.894-
* mutatie schuld bestedingsplan	-	-
* mutatie kortlopende schulden	2.586	651-
	12.225-	273-
Kasstroom uit operationele activiteiten	9.184-	16.133
Investerings materiële vaste activa	42-	132-
Desinvesteringen materiële vaste activa	-	-
Aflossingen financiële vaste activa	423	423
Kasstroom uit investeringsactiviteiten	381	291
Ontvangsten langlopende schulden	1.469	425-
Kasstroom uit financieringsactiviteiten	1.469	425-
KASSTROOM	7.334-	15.999

2.2. Toelichting

2.2. Algemeen

Enkelvoudige jaarrekening

Voor de toelichting op de enkelvoudige jaarrekening van NOC*NSF (zowel wat betreft de grondslagen als de specificaties van en toelichtingen op de posten) wordt grotendeels verwezen naar de toelichting op de geconsolideerde jaarrekening, voor zover hierna niet anders wordt vermeld.

Financiële vaste activa

(a) Deelnemingen

Deelnemingen waarbij invloed van betekenis op het zakelijke en financieel beleid kan worden uitgeoefend, worden gewaardeerd op de nettovermogenswaarde. Deze nettovermogenswaarde wordt berekend op basis van de grondslagen voor waardering en resultaatbepaling van NOC*NSF.

(b) Leningen u/g deelnemingen

Leningen worden voor de nominale waarde opgenomen. Voor eventueel (deels) oninbaar geachte leningen wordt een voorziening voor oninbaarheid opgenomen.

2.2. Toelichting op posten van de balans

	(31 december) 2017	(31 december) 2016
	x € 1.000	x € 1.000
VASTE ACTIVA		
Financiële vaste activa		
<u>Specificatie</u>		
(a) Deelnemingen	14.134	14.271
(b) Leningen u/g deelnemingen	5.669	6.092
	19.803	20.363
<u>Verloopoverzicht</u>		
(a) Deelnemingen (Papendal Holding BV)		
Saldo 1 januari	14.271	14.028
Correctie waarde deelneming eigen vermogen SCP	-	660
Gecorrigeerd saldo na stelselwijziging	14.271	14.688
Resultaat boekjaar	108-	395-
Correctie wettelijke reserve	29-	22-
Saldo 31 december	14.134	14.271
(b) Leningen u/g deelnemingen (SCP)		
Saldo 1 januari	6.092	6.515
Aflossingen	423-	423-
Saldo 31 december	5.669	6.092
Toelichting leningen	Rente%	
	Hoofdsom	Langlopend >1 jr.
Lening SOG-gebouw	6.975	5.175
Lening Arnhemhal	1.233	494
	8.208	5.669
		Kortlopend < 1 jr.
		300
		123
		423
		Langlopend >5 jr.
		3.975
		2
		3.977
Totaal	19.803	20.363
VLOTTENDE ACTIVA		
(b) Leningen deelnemingen		
Kortlopend deel langlopende lening SCP	423	423
(c) Vorderingen deelnemingen		
Vordering SCP	765	996
Vordering HCP	9	69
	774	1.065

2.2. Toelichting op posten van de de staat van baten en lasten

	Realisatie 2017 <small>x € 1.000</small>	Begroting 2017 <small>x € 1.000</small>	Realisatie 2016 <small>x € 1.000</small>
(d) Resultaat deelnemingen			
<u>Specificatie</u>			
SCP resultaat boekjaar	157-	317-	197-
HCP resultaat boekjaar	79	350	180-
PH resultaat boekjaar (enkelvoudig)	30-	11-	18-
Resultaat deelnemingen Papendal na stelselwijziging	108-	22	395-

Toelichting

Het resultaat deelnemingen bestaat uit het resultaat van de deelneming PH. Dit resultaat betreft het geconsolideerde resultaat van de groepsmaatschappijen PH, SCP en HCP.

Aansluiting met enkelvoudige jaarrekeningen

De aansluiting met de resultaten van de enkelvoudige jaarrekeningen is als volgt:

SCP SportCentrum Papendal

Resultaat volgens enkelvoudige jaarrekening/begroting

Correcties i.v.m. waardering vastgoedbeleggingen:

- a) opnemen afschrijvingskosten vastgoed:
- . Kantoor NOC*NSF (eigen gebruik) 3-
 - . Hotel HCP (eigen gebruik) 129-
 - . Overig vastgoed (vastgoedbeleggingen) 592-

- b) opnemen vrijval investeringsubsidies 724-

Correctie i.v.m. intercompanytransacties:

- d) eliminatie afschrijvingskosten inventaris 319

Resultaat SCP volgens grondslagen NOC*NSF 405-

Correctie resultaat ivm stelselwijziging 12

Gecorrigeerd resultaat

*) vervallen vanaf 2016 ivm stelselwijziging

236	56	152
3-	3-	3-
129-	127-	127-
592-	562-	550-
724-	692-	680-
319	319	319
405-	373-	361-
12	-	12
157-	317-	197-
		-
157-	317-	197-

HCP Hotel- en Congrescentrum Papendal

Resultaat volgens enkelvoudige jaarrekening/begroting

Overige correcties:

- e) aanpassingen enkelvoudige begroting

Resultaat HCP volgens grondslagen NOC*NSF

79	350	180-
-	-	-
79	350	180-

PH Papendal Holding

Resultaat volgens enkelvoudige jaarrekening/begroting

Correctie i.v.m. intercompanytransacties:

- d) correctie afschrijvingskosten

Resultaat PH volgens grondslagen NOC*NSF

30-	150-	18-
	139	
30-	11-	18-

Toelichting

a) Vanaf 2014 waardeert SCP haar vastgoedbeleggingen (onroerend goed niet in eigen gebruik) tegen actuele waarde. Voorheen geschiedde dit tegen historische kostprijs. Als gevolg hiervan wordt dit onroerend goed bij SCP tegen taxatiewaarde (in casu de marktwaarde) in de balans opgenomen en wordt hierop niet afgeschreven. De ontvangen investeringsubsidies en de voorziening groot onderhoud zijn in deze taxatiewaarde verdisconteerd. In de jaarrekening van NOC*NSF wordt het vastgoed ongewijzigd tegen historische kostprijs gewaardeerd.

d) Door HCP is in 2014 een boekwinst behaald bij verkoop van inventaris aan SCP. Deze boekwinst (2014) c.q. de afschrijving op deze inventaris (2017) wordt in de jaarrekening van NOC*NSF geëlimineerd omdat deze transactie binnen de groep en niet met derden is gerealiseerd.

2.2. Toelichting op het enkelvoudig kasstroomoverzicht

	Realisatie 2017 x € 1.000	Begroting 2017 x € 1.000	Realisatie 2016 x € 1.000
(5) Saldo liquide middelen 31 december	29.324		36.658
(5) Saldo liquide middelen 1 januari	36.658		20.659
Mutatie = kasstroom	7.334-		15.999

2.2. Kengetallen**% Lasten beheer en administratie** **intern maximum**

Lasten Beheer en administratie	2.313	1.093	1.432
Lasten	95.570	94.541	91.865
Beheer en administratie / Lasten %	2,4%	1,2%	1,6%

Toelichting

De lasten beheer en administratie in een % van de totale lasten zijn gestegen: van 1,6% in 2016 naar 2,4% in 2017. De Vereniging heeft hierbij als norm gesteld dat de lasten beheer en administratie niet hoger mogen zijn dan 7,5% van de totale lasten. Aan deze norm wordt dus ruim voldaan.

In deze cijfers zijn de kosten van projecten meegenomen. Feitelijk horen deze niet thuis in lasten beheer en administratie. Dit verklaart ook het verschil tussen begroting en realisatie omdat een aantal projecten bij hetb opstellen van de begroting niet voorzien waren.

% Besteed aan doelstellingen

Lasten specifieke doelstellingen	82.161	84.492	84.181
Lasten overige doelstellingen	-	-	-
Besteed aan doelstellingen	82.161	84.492	84.181
Baten	98.416	97.206	108.026
Af: Investeringsbijdragen	-	-	-
Baten	98.416	97.206	108.026
Besteed aan doelstellingen / Baten %	83%	87%	78%

Toelichting

Het % lasten besteed aan doelstellingen is lager dan begroot, namelijk 83% (-4%), met name veroorzaakt door de onderbesteding bij Topsport

3. OVERIGE GEGEVENS

3.1 Controleverklaring van de onafhankelijke accountant



CONTROLEVERKLARING VAN DE ONAFHANKELIJKE ACCOUNTANT

Aan: de Algemene Vergadering van Vereniging Nederlands Olympisch Comité*Nederlandse Sport Federatie

VERKLARING OVER DE IN HET FINANCIEEL JAARVERSLAG OPGENOMEN JAARREKENING 2017

ONS OORDEEL

Wij hebben de jaarrekening 2017 van Vereniging Nederlands Olympisch Comité*Nederlandse Sport Federatie te Arnhem gecontroleerd.

Naar ons oordeel geeft de in dit financieel jaarverslag opgenomen jaarrekening een getrouw beeld van de grootte en de samenstelling van het vermogen van Vereniging Nederlands Olympisch Comité*Nederlandse Sport Federatie per 31 december 2017 en van het resultaat over 2017 in overeenstemming met de in Nederland geldende RJ-Richtlijn 650 Fondsenwervende organisaties.

De jaarrekening bestaat uit:

1. de geconsolideerde en enkelvoudige balans per 31 december 2017;
2. de geconsolideerde en enkelvoudige staat van baten en lasten over 2017, en
3. de toelichting met een overzicht van de gehanteerde grondslagen voor financiële verslaggeving en andere toelichtingen.

DE BASIS VOOR ONS OORDEEL

Wij hebben onze controle uitgevoerd volgens het Nederlands recht, waaronder ook de Nederlandse controlestandaarden vallen. Onze verantwoordelijkheden op grond hiervan zijn beschreven in de sectie 'Onze verantwoordelijkheden voor de controle van de jaarrekening'.

Wij zijn onafhankelijk van Vereniging Nederlands Olympisch Comité*Nederlandse Sport Federatie zoals vereist in de Verordening inzake de onafhankelijkheid van accountants bij assurance-opdrachten (ViO) en andere voor de opdracht relevante onafhankelijkheidsregels in Nederland. Verder hebben wij voldaan aan de Verordening gedrags- en beroepsregels accountants (VGBA).

Wij vinden dat de door ons verkregen controle-informatie voldoende en geschikt is als basis voor ons oordeel.



VERKLARING OVER DE IN HET FINANCIEEL JAARVERSLAG OPGENOMEN ANDERE INFORMATIE

Naast de jaarrekening en onze controleverklaring daarbij, omvat het jaarverslag andere informatie, die bestaat uit:

- het bestuursverslag;
- de overige gegevens;
- de bijlagen.

Op grond van onderstaande werkzaamheden zijn wij van mening dat de andere informatie:

- met de jaarrekening verenigbaar is en geen materiële afwijkingen bevat; en
- alle informatie bevat die op grond van RJ-Richtlijn 650 Fondsenwervende organisaties vereist is.

Wij hebben de andere informatie gelezen en hebben op basis van onze kennis en ons begrip, verkregen vanuit de controle of anderszins, overwogen of de andere informatie materiële afwijkingen bevat.

Met onze werkzaamheden hebben wij voldaan aan de vereisten in de Nederlandse Standaard 720. Deze werkzaamheden hebben niet dezelfde diepgang als onze controlewerkzaamheden bij de jaarrekening.

Het bestuur is verantwoordelijk voor het opstellen van de andere informatie, waaronder het bestuursverslag, de overige gegevens en de bijlagen in overeenstemming met RJ-Richtlijn 650 Fondsenwervende organisaties.

BESCHRIJVING VAN VERANTWOORDELIJKHEDEN MET BETREKKING TOT DE JAARREKENING

VERANTWOORDELIJKHEDEN VAN HET BESTUUR VOOR DE JAARREKENING

Het bestuur is verantwoordelijk voor het opmaken en getrouw weergeven van de jaarrekening in overeenstemming met de in Nederland geldende RJ-Richtlijn 650 Fondsenwervende organisaties. In dit kader is het bestuur verantwoordelijk voor een zodanige interne beheersing die het bestuur noodzakelijk acht om het opmaken van de jaarrekening mogelijk te maken zonder afwijkingen van materieel belang als gevolg van fouten of fraude.

Bij het opmaken van de jaarrekening moet het bestuur afwegen of de entiteit in staat is om haar werkzaamheden in continuïteit voort te zetten. Op grond van genoemd verslaggevingsstelsel moet het bestuur de jaarrekening opmaken op basis van de continuïteitsveronderstelling, tenzij het bestuur het voornemen heeft om de entiteit te liquideren of de activiteiten te beëindigen of als beëindiging het enige realistische alternatief is.

Het bestuur moet gebeurtenissen en omstandigheden waardoor gerede twijfel zou kunnen bestaan of de entiteit haar activiteiten in continuïteit kan voortzetten, toelichten in de jaarrekening.



ONZE VERANTWOORDELIJKHEDEN VOOR DE CONTROLE VAN DE JAARREKENING

Onze verantwoordelijkheid is het zodanig plannen en uitvoeren van een controleopdracht dat wij daarmee voldoende en geschikte controle-informatie verkrijgen voor het door ons af te geven oordeel.

Onze controle is uitgevoerd met een hoge mate maar geen absolute mate van zekerheid waardoor het mogelijk is dat wij tijdens onze controle niet alle materiële fouten en fraude ontdekken.

Afwijkingen kunnen ontstaan als gevolg van fraude of fouten en zijn materieel indien redelijkerwijs kan worden verwacht dat deze, afzonderlijk of gezamenlijk, van invloed kunnen zijn op de economische beslissingen die gebruikers op basis van deze jaarrekening nemen. De materialiteit beïnvloedt de aard, timing en omvang van onze controlewerkzaamheden en de evaluatie van het effect van onderkende afwijkingen op ons oordeel.

Wij hebben deze accountantscontrole professioneel kritisch uitgevoerd en hebben waar relevant professionele oordeelsvorming toegepast in overeenstemming met de Nederlandse controlestandaarden, ethische voorschriften en de onafhankelijkheidseisen. Onze controle bestond onder andere uit:

- het identificeren en inschatten van de risico's dat de jaarrekening afwijkingen van materieel belang bevat als gevolg van fouten of fraude, het in reactie op deze risico's bepalen en uitvoeren van controlewerkzaamheden en het verkrijgen van controle-informatie die voldoende en geschikt is als basis voor ons oordeel. Bij fraude is het risico dat een afwijking van materieel belang niet ontdekt wordt groter dan bij fouten. Bij fraude kan sprake zijn van samenspanning, valsheid in geschrifte, het opzettelijk nalaten transacties vast te leggen, het opzettelijk verkeerd voorstellen van zaken of het doorbreken van de interne beheersing;
- het verkrijgen van inzicht in de interne beheersing die relevant is voor de controle met als doel controlewerkzaamheden te selecteren die passend zijn in de omstandigheden. Deze werkzaamheden hebben niet als doel om een oordeel uit te spreken over de effectiviteit van de interne beheersing van de entiteit;
- het evalueren van de geschiktheid van de gebruikte grondslagen voor financiële verslaggeving en het evalueren van de redelijkheid van schattingen door het bestuur en de toelichtingen die daarover in de jaarrekening staan;
- het vaststellen dat de door het bestuur gehanteerde continuïteitsveronderstelling aanvaardbaar is. Tevens het op basis van de verkregen controle-informatie vaststellen of er gebeurtenissen en omstandigheden zijn waardoor gereede twijfel zou kunnen bestaan of de entiteit haar activiteiten in continuïteit kan voortzetten. Als wij concluderen dat er een onzekerheid van materieel belang bestaat, zijn wij verplicht om aandacht in onze controleverklaring te vestigen op de relevante gerelateerde toelichtingen in de jaarrekening. Als de toelichtingen inadequaat zijn, moeten wij onze verklaring aanpassen. Onze conclusies zijn gebaseerd op de controle-informatie die verkregen is tot de datum van onze controleverklaring. Toekomstige gebeurtenissen of omstandigheden kunnen er echter toe leiden dat een entiteit haar continuïteit niet langer kan handhaven;
- het evalueren van de presentatie, structuur en inhoud van de jaarrekening en de daarin opgenomen toelichtingen; en



- het evalueren of de jaarrekening een getrouw beeld geeft van de onderliggende transacties en gebeurtenissen.

Wij communiceren met het bestuur onder andere over de geplande reikwijdte en timing van de controle en over de significante bevindingen die uit onze controle naar voren zijn gekomen, waaronder eventuele significante tekortkomingen in de interne beheersing.

Wij bevestigen aan het bestuur dat wij de relevante ethische voorschriften over onafhankelijkheid hebben nageleefd. Wij communiceren ook met het bestuur over alle relaties en andere zaken die redelijkerwijs onze onafhankelijkheid kunnen beïnvloeden en over de daarmee verband houdende maatregelen om onze onafhankelijkheid te waarborgen.

Amsterdam, 01 mei 2018

MAZARS PAARDEKOOPER HOFFMAN N.V.

w.g. drs. M.G.W. Quaadvlieg RA AA MBA

4. BIJLAGE

4.1 Gesegmenteerde informatie (enkelvoudige jaarrekeningen)

GESEGMENTEERDE INFORMATIE (enkelvoudige jaarrekeningen)

Balans per 31 december 2017

	NOC*NSF		SCP		HCP	
	2017	2016	2017	2016	2017	2016
	x € 1.000	x € 1.000	x € 1.000	x € 1.000	x € 1.000	x € 1.000
ACTIVA						
Immateriële vaste activa	-	-	237	262	38	18
Materiële vaste activa	252	405	71.980	71.000	537	564
Financiële vaste activa	19.803	20.363	800	900	-	-
Vaste Activa	20.055	20.768	73.017	72.162	575	582
Voorraden	-	-	20	19	83	78
Vorderingen en overlopende activa	19.029	2.864	1.366	1.232	1.575	1.267
Liquide middelen	29.324	36.658	10.352	14.012	265	357
Viottenda activa	48.353	39.522	11.738	15.263	1.923	1.702
	68.408	60.289	84.755	87.425	2.498	2.284
PASSIVA						
Eigen vermogen	53.544	50.734	43.940	43.705	445	366
Voorzieningen	194	194	3.508	3.508	31	26
Langlopende schulden	3.057	1.588	31.914	34.257	800	900
Kortlopende schulden	11.713	7.773	5.393	5.955	1.222	992
	68.508	60.289	84.755	87.425	2.498	2.284

Staat van baten en lasten over 2017

	NOC*NSF			SCP			HCP		
	Realisatie 2017	Begroting 2017	Realisatie 2016	Realisatie 2017	Begroting 2017	Realisatie 2016	Realisatie 2017	Begroting 2017	Realisatie 2016
	x € 1.000	x € 1.000	x € 1.000	x € 1.000	x € 1.000	x € 1.000	x € 1.000	x € 1.000	x € 1.000
BATEN									
Baten van particulieren	10	-	-	-	-	-	-	-	-
Baten van loterijorganisaties	44.619	45.600	55.238	-	-	-	-	-	-
Baten van subsidie van overheden	38.493	37.126	31.979	30	30	30	-	-	-
Baten van sponsoren	11.802	10.235	12.633	-	-	-	-	-	-
Baten van verbonden organisaties zonder winststreven	-	-	-	2.548	2.857	2.153	-	-	-
<i>Som van de geworven baten</i>	94.924	92.967	99.850	2.578	2.887	2.183	-	-	-
Baten als tegenprestatie voor de levering van producten en/of diensten	4.861	3.900	6.539	8.253	8.504	8.098	10.208	11.001	10.007
Overige baten	1.352	305	2.917	-	-	-	-	-	-
a	98.433	97.166	109.306	10.831	11.391	10.281	10.208	11.001	10.007
LASTEN									
Personeelskosten	13.853	14.127	13.758	2.565	2.562	2.233	3.169	3.931	3.279
Afschrijvingskosten	195	373	245	1.460	1.436	1.377	163	203	181
Huisvestingskosten	648	654	686	3.485	3.790	3.251	3.939	3.418	3.859
Organisatiekosten	2.133	2.481	1.948	272	387	384	269	364	210
Marketing- en communicatiekosten	8.477	6.210	3.562	24	-	-	398	413	392
Kostprijs verkopen	-	-	-	979	991	1.044	2.145	2.289	2.298
Specifieke projectkosten	11.488	11.723	17.364	1.390	1.760	1.421	-	-	-
Bestedingsplan sportorganisaties	58.775	58.975	55.753	-	-	-	-	-	-
b	95.569	94.543	93.316	10.175	10.926	9.710	10.083	10.618	10.219
Saldo voor financiële baten en lasten	2.864	2.623	15.990	656	465	571	125	383	212
Resultaat voor belastingen	2.846	2.663	16.161	235	56	151	101	351	227
Resultaat deelnemingen	108	22	395	-	-	-	-	-	-
Belastingen resultaat	-	-	-	-	-	-	22	-	47
RESULTAAT	2.738	2.685	15.766	235	56	151	79	351	180
RESULTAATBESTEMMING									
Continuïteitsreserve	738	722	143	235	56	151	79	351	180
Bestemmingsreserve Lotto	1.859	2.400	-	-	-	-	-	-	-
Overige bestemmingsreserves	141	437	191	-	-	-	-	-	-
Bestemmingsfondsen	-	-	-	-	-	-	-	-	-
Te bestemmen resultaat	-	-	15.432	-	-	-	-	-	-
	2.738	2.685	15.766	235	56	151	79	351	180
Aanluiting baten met geconsolideerde jaarrekening									
	Realisatie 2017	Begroting 2017	Realisatie 2016						
	x € 1.000	x € 1.000	x € 1.000						
a Totale baten enkelvoudig	119.472	119.558	129.594						
b Totaal financierings resultaat enkelvoudig	463	401	264						
Eliminatie ondelings leveringen	6.877	6.860	6.714						
correcties SCP	152	386	162						
Totaal baten functionele indeling (pag5)	112.283	111.911	122.778						

4.2 Enkelvoudige staat van baten en lasten (categoriale indeling)

	Realisatie	Begroting	Realisatie
	2017	2017	2016
	x € 1.000	x € 1.000	x € 1.000
BATEN			
Nederlandse Loterijgelden	44.619	45.600	55.238
Sponsorgelden (Cash)	8.865	10.235	11.202
Sponsorgelden in natura	2.937		1.431
Subsidies overheden	38.493	37.044	31.979
Contributies	1.126	1.144	1.106
Overige baten	3.747	2.688	5.455
Mutatie onderhanden projecten	1.354-	455	2.895
Financieringsresultaat	18-	40	171
	98.415	97.206	109.477
LASTEN			
Personeelskosten	13.853	14.126	13.758
Afschrijvingskosten	195	373	245
Huisvestingskosten	648	654	686
Organisatiekosten	2.133	2.479	1.948
Marketing- en communicatiekosten	8.477	6.210	3.562
Specifieke projectkosten	11.488	11.724	17.364
Bestedingsplan sportorganisaties	58.775	58.975	55.753
Doorbelaste kantoor/overheadkosten	-	-	-
	95.569	94.541	93.316
SALDO VAN BATEN EN LASTEN	2.846	2.665	16.161
Resultaat deelnemingen	108-	22	395-
RESULTAAT	2.738	2.687	15.766
Correctie resultaat deelneming ivm stelselwijziging	-	-	-
Gecorrigeerd resultaat	2.738	2.687	15.766
RESULTAATBESTEMMING			
Continuïteitsreserve	738	724	143
Correctie resultaat deelneming ivm stelselwijziging	-	-	-
Continuïteitsreserve na correctie	738	724	143
Bestemmingsreserve Lotto	1.859	2.400	-
Overige Bestemmingsreserves	141	437-	191
Bestemmingsfondsen	-	-	-
Te bestemmen resultaat	-	-	15.432
	2.738	2.687	15.766

(d)

4.4 Overzicht (neven)functies Bestuur, Directie en Management

BESTUUR

H.M. (Harry) Been	
Geboortedatum	23 januari 1949
Functie algemeen	-
Nevenfuncties algemeen	Voorzitter RvC Sportstad Heerenveen Lid RvC PEC Zwolle Voorzitter Commissie Evenementen "De kracht van sportevenementen" Diverse (commissie)functies binnen UEFA en FIFA
Functies NOC*NSF	Bestuurslid, aandachtsveld Evenementen Lid Nominatie-en Remuneratiecommissie (bestuurslid vanaf 1 september 2012)
A.C. (Rinda) den Besten-Dolstra	
Geboortedatum	27 maart 1973
Functie algemeen	Voorzitter PO-Raad
Nevenfuncties algemeen	Ambassadeur Meer Muziek in de Klas Bestuurslid JOGG (Jongeren op gezond gewicht) Ambassadeur Gezond in de Stad Lid Maatschappelijke Advies Raad FC Utrecht Voorzitter Raad van Toezicht Mulier Instituut Lid Raad van Toezicht Jantje Beton Lid Raad van Toezicht Voedingscentrum
Functies NOC*NSF	Bestuurslid, aandachtsveld Sportparticipatie (bestuurslid vanaf 9 mei 2016)
R. Raymon) Blondel	
Geboortedatum	20 september 1967
Functie algemeen	Directeur/eigenaar Blondel processturing
Nevenfuncties algemeen	
Functies NOC*NSF	Bestuurslid aandachtsveld Paralympisch Voorzitter Nederlands Paralympisch Comité (bestuurslid vanaf 9 mei 2016)
J.H.A. (André) Bolhuis	
Geboortedatum	4 oktober 1946
Functie algemeen	
Nevenfuncties algemeen	Commissaris Nederlandse Vereniging van Golvende Journalisten
Functies NOC*NSF	Voorzitter Bestuur Voorzitter Stichting Fonds voor de Topsporter (bestuurslid vanaf 20 november 2007) Lid ANOC Follow Up Modernization Commission (voorzitter vanaf 18 mei 2010) Lid Raad van Advies Maatschappelijke Alliantie
C.M.P.S. (Camiel) Eurlings	
Geboortedatum	16 september 1973
Functie algemeen	
Nevenfuncties algemeen	
Functies NOC*NSF	Bestuurslid Lid Internationaal Olympisch Comité (bestuurslid vanaf 10 september 2013 tot 5 januari 2018) (en daarmee qualitate qua bestuurslid)

J.W. (Jan Willem) Maas	
Geboortedatum	27 februari 1959
Functie algemeen	Senior partner & managing director Boston Consulting Group
Nevenfuncties algemeen	Lid Utrecht Development Board (UDB) Voorzitter Stichting Kampong Hockey
Functies NOC*NSF	Vicevoorzitter Bestuurslid, aandachtsveld Sportparticipatie (bestuurslid vanaf 16 november 2010) Voorzitter Nominatie- en Remuneratiecommissie
M.A. (Marcella) Mesker	
Geboortedatum	23 mei 1959
Functie algemeen	Tenniscommentator NOS Studio Sport en Fox Sports
Nevenfuncties algemeen	
Functies NOC*NSF	Bestuurslid, aandachtsveld Topsport (bestuurslid vanaf 18 november 2014)
A. (Annette) Mosman	
Geboortedatum	23 augustus 1967
Functie algemeen	Chief finance en risk officer bij APG
Nevenfuncties algemeen	Penningmeester Verbond van Verzekeraars Voorzitter sectorbestuur Arbeidsvoorwaarden – Verbond van Verzekeraars Lid Raad van Toezicht Jeroen Bosch Ziekenhuis Lid Audit Commissie Jeroen Bosch Ziekenhuis Lid Raad van Toezicht KWF Voorzitter Audit Commissie KWF Voorzitter Beleggingscommissie KWF
Functies NOC*NSF	Penningmeester Bestuur Voorzitter Auditcommissie (bestuurslid vanaf 16 november 2016) Lid Nominatie- en Remuneratiecommissie
C.M. (Chiel) Warners	
Geboortedatum	2 april 1978
Functie algemeen	Directeur Sports & Entertainment desk ABNAMRO
Nevenfuncties algemeen	Bestuurslid Stichting Fonds voor de Topsporter Ambassadeur Right to Play
Functies NOC*NSF	Bestuurslid Voorzitter Atletencommissie (bestuurslid vanaf 1 januari 2014) Bestuurslid Nederlands Paralympisch Comité

DIRECTIE

G. (Gerard) Dielessen	
Geboortedatum	20 januari 1955
Functie algemeen	Algemeen directeur NOC*NSF
Nevenfuncties	Bestuurslid Stichting Administratiekantoor Papendal Holding (vanaf 1 mei 2010) Lid Beneficiantenraad De Lotto Lid RvA Jeugdsportfonds Voorzitter RvT RTV Drente Bestuurslid Stichting YOG 2018 Bestuurslid Innosport
J.S. (John) Bierling	
Geboortedatum	23 september 1965
Functie algemeen	Zakelijk directeur NOC*NSF (vanaf 1 september 2016)
Nevenfuncties	Bestuurslid (penningmeester) Stichting Sport & Zaken Lid Comité van Aanbeveling Stichting Militaire Prestatie Tocht te Paard
J.T.C. (Jeroen) Duijster	
Geboortedatum	27 augustus 1966
Functie NOC*NSF	Manager Financiën & Automatisering (vanaf 1 september 2012)
Nevenfuncties	

M.G. (Maurits) Hendriks	
Geboortedatum	1 januari 1961
Functie NOC*NSF	Manager Topsport / Team NL (incl. Technisch directeur) (vanaf 1 januari 2009)
Nevenfuncties	Lid Topteam Sport
Arthur de Kanter	
Geboortedatum	
Functie NOC*NSF	Manager IT & faciliteiten (vanaf 1 december 2017, reeds eerder werkzaam bij NOC*NSF)
Nevenfuncties	
Richard Kaper	
Geboortedatum	
Functie NOC*NSF	Manager Sportparticipatie (vanaf 1 december 2017, reeds eerder werkzaam bij NOC*NSF)
Nevenfuncties	
E. (Erik) Lenselink	
Geboortedatum	3 september 1972
Functie NOC*NSF	Manager Sportontwikkeling (vanaf 1 mei 2009)
Nevenfuncties	Bestuurslid Werkgeversorganisatie in de Sport Bestuurslid JOGG Bestuurslid Special Heroes Lid sectorkamer SBB Voorzitter nationale normcommissie NEN Lid GMR stichting Batavorum basisonderwijs Bestuurslid InnoSportlab Sport&Beweeg Voorzitter Lingewaard Sport!
Arvid van Saane	
Geboortedatum	
Functie NOC*NSF	Manager P&O en legal (vanaf 1 december 2017, reeds eerder werkzaam bij NOC*NSF)
Nevenfuncties	
T.J. (Thomas) van Schaik	
Geboortedatum	20 augustus 1971
Functie NOC*NSF	Manager Commerciële Zaken (vanaf 1 september 2015)
Nevenfuncties	

AGENDAPUNT 5.b.

ADVIES FINANCIËLE COMMISSIE (FC)

t.b.v. de Algemene Vergadering NOC*NSF d.d. 15 mei 2018

INLEIDING

De Financiële Commissie (FC) is op 17 april 2018 in vergadering bijeen geweest en heeft o.a. de jaarrekening 2017 van NOC*NSF en het opgestelde (concept)accountantsverslag naar aanleiding van de jaarrekeningcontrole, besproken. In deze vergadering waren ook de penningmeester NOC*NSF, de zakelijk directeur van NOC*NSF, de manager Financiën & Automatisering, en dhr. Quadvlieg en mw. Noronha van accountant Mazars aanwezig. Door omstandigheden was ten tijde van de vergadering de management letter in concept gereed en nog niet verstrekt aan de FC. Hierover is nog enige discussie, waardoor het nog niet kon worden uitgebracht. Benadrukt werd dat de inhoud daarvan de strekking van de accountantsverklaring niet in de weg staat.

JAARREKENING 2017

De jaarrekening 2017 is opgemaakt onder verantwoordelijkheid van bestuur en directie van NOC*NSF. De externe accountant heeft een goedkeurende controleverklaring afgegeven bij de jaarrekening. Door een dit jaar doorgevoerde verplichte stelselwijziging van RJ 650 (richtlijn voor goede doelen organisaties, NOC*NSF wordt als zodanig beschouwd) is voor een andere indeling van de staat van baten en lasten gekozen. De inkomstenstromen worden hierdoor beter zichtbaar en transparanter. De vergelijkende cijfers zijn daarop aangepast. De bevindingen van de accountant zijn vastgelegd in het accountantsverslag, dat intensief tijdens bovengenoemde vergadering is besproken.

Presentatie Jaarrekening

Over 2017 is een geconsolideerde jaarrekening NOC*NSF opgesteld. In de geconsolideerde jaarrekening 2017 is, naast de vereniging NOC*NSF zelf, de 100%-dochteronderneming Papendal Holding BV (PH) met haar 100%-dochterondernemingen Sportcentrum Papendal BV (SCP) en Hotel Papendal BV (HCP) opgenomen tegen dezelfde grondslagen voor waardering en resultaatbepaling.

Zowel in de geconsolideerde als de enkelvoudige balans zijn ten behoeve van de vergelijkbaarheid de cijfers van de begroting 2017 en van de realisatie 2016 opgenomen. In de enkelvoudige resultatenrekening kan daardoor de door de ALV goedgekeurde begroting worden vergeleken met de realisatie, zonder de "vervuiling" van de dochters.

De FC constateert dat de voorliggende jaarrekening 2017 leesbaar, transparant en adequaat is toegelicht, en daarmee bruikbaar is voor de leden van NOC*NSF, stakeholders, partners en andere geïnteresseerden. De jaarrekening is voorzien van een goedkeurende controleverklaring.

Resultaat 2017/ Resultaatbestemming 2017

NOC*NSF heeft het boekjaar 2017 afgesloten met een positief geconsolideerd resultaat van € 2,8 miljoen, tegenover een voor 2017 begroot positief resultaat van € 2,7 miljoen. De verschillen tussen (enkelvoudige) begroting en realisatie waren gering en goed verklaarbaar. Met de resultaatbestemming, zoals opgenomen in paragraaf 2.1 van de jaarrekening, kunnen wij instemmen.

De FC kan zich vinden in dit bestuursvoorstel voor de resultaatbestemming 2017.

Wij merken daarbij het volgende op:

In haar advies bij de begroting 2017 heeft de FC de zorgen gedeeld van het bestuur t.a.v. de onzekerheid omtrent de financiering van de TeamNL propositie. Zoals door Directie en Bestuur aangegeven tijdens de ALV op 15 mei 2017 is inmiddels gebleken dat de begrote doelstelling voor 2017 niet is gehaald. De ten laste van 2016 gevormde reservering ad € 2.450K is evenwel ruim voldoende gebleken om volledig aan de verplichtingen te voldoen. Het restant van € 1.537K blijft behouden in de bestemmingsreserve sponsorgelden en wordt ingezet in 2018.

Deelnemingen

Het geconsolideerde resultaat over 2017 van de Papendal Groep (SCP, HCP en PH) - bij toepassing van de grondslagen voor de waardering en resultaatbepaling van de vereniging - is per saldo € 108k negatief. Dit is een verdere verbetering ten opzichte van de voorgaande jaren, evenwel een break even resultaat van de totale Papendal Groep is de doelstelling van NOC*NSF.

Daarbij moet het volgende worden opgemerkt:

- Zowel het Hotel als het Sportcentrum draaien een positief resultaat.
- De CTO-activiteit van Papendal is niet kostendekkend, in 2017 circa € 1 miljoen. Dit ontstaat met name doordat de Topsportprogramma's niet altijd op werkelijke kosten worden doorbelast aan de van het CTO gebruikmakende bonden. De FC acht transparantie hiervan urgent. Immers, door deze werkwijze wordt verkapt subsidie verleend aan gebruikers, wellicht zonder dat zij er zelf weet van hebben.
- In het verleden is de aanwezige agioreserve ontstaan door investeringen in onroerend goed en de navolgende inbreng in de Papendal Groep. De FC vraagt zich af of dit onroerend snel genoeg liquide te krijgen is indien de noodzaak zich hiertoe aandient.
- De activiteiten van de deelnemingen behoren niet tot de kerntaken van NOC*NSF. Het uitgangspunt is daarom dat de activiteiten van de deelnemingen kostendekkend moeten zijn. In 2017 is er sprake van een resultaatverbetering bij de Papendal Groep. De doelstelling om Papendal break even te krijgen is evenwel in 2017 nog niet bereikt. De FC vraagt hier aandacht voor.

Samenvattend komt de FC met volgende aanbevelingen:

- 1. Maak de "verborgen subsidies" transparant en besluit hoe hiermee om te gaan.***

Vanuit ons vorige verslag vestigen wij de aandacht op twee aanbevelingen waarbij wel stappen zijn gemaakt edoch die nog aandacht verdienen:

- 2. Stel in 2017 een analyse en een meerjarenplan op, inclusief financiële vertaling (budget en liquiditeit), waaruit het behalen van een duurzaam geconsolideerd positief resultaat***

van de deelnemingen een realistische doelstelling blijkt. Een en ander uiteraard met behoud van de kwaliteitsdoelstellingen.

- 3. Stel in 2017 een plan op om te komen tot een duidelijke vermindering van de financiële participatie in de deelnemingen door NOC*NSF. Hierdoor komen deze middelen weer vrij voor de kernactiviteiten.**

Vermogen en liquiditeit

De liquiditeit is ultimo 2017 fors afgenomen ten opzichte van eind 2016. De afname wordt echter in zijn geheel veroorzaakt door de afdracht NLO, die pas in januari 2018 heeft plaatsgevonden. Met de vordering op NLO bedraagt de liquiditeit NOC*NSF sec €44 miljoen ultimo 2017. Daar staat aan kortlopende schulden een bedrag van €12 miljoen tegenover, zodat een netto liquiditeit van €32 miljoen over blijft. Het moge duidelijk zijn dat dit een momentopname betreft, de gemiddelde liquiditeit voor 2018 wordt geschat op €23 miljoen.

2017 is afgesloten met een positief resultaat van bijna €3 miljoen, dat in zijn geheel is opgenomen in de reserves (zie paragraaf 2.1, winstbestemming).

Wij plaatsen enkele kanttekeningen.

Continuïteitsreserve (ultimo 2017 € 4.077k) :

Dit is conform het reglement van het CBF een reserve ter dekking van risico's op korte termijn. De reserve blijft nu ruim onder het CBF-maximum van 1,5 maal de kosten van de werkorganisatie.

Bestemmingsreserve Lotto (ultimo 2017 € 39,2 miljoen ná resultaatbestemming):

Dit bestemmingsfonds heeft een 3-tal doelstellingen:

- a. continuïteitsreserve voor het collectieve bestedingsplan, de financiële paragraaf voor de realisatie van de Sportagenda;
- b. liquiditeitsbuffer voor het uitbetalen van de verplichtingen uit het bestedingsplan;
- c. mogelijke financieringsbron voor incidentele uitgave om de mogelijke financiële obstakels achter beleidsverandering weg te nemen (o.a. overgangsmaatregelen).

NOC*NSF en de leden hebben in het verleden afgesproken dat deze bestemmingsreserve een gewenste omvang heeft van het jaarlijkse bestedingsplan.

Inmiddels wordt getwijfeld aan de noodzaak van een zo hoge reserve (zie ook agendapunt 4 van deze AV). Bij het laatste ledenberaad over dit onderwerp werd een reserve van circa € 22,6 miljoen adequaat geacht. Echter, het is onmogelijk op korte termijn een reserve van € 39 miljoen liquide te maken, zelfs het verschil tussen het huidige bedrag en het (wellicht) adequate bedrag kan niet liquide gemaakt worden.

Elke discussie rond herverdeling van reserves is daardoor theoretisch maar dient wel gevoerd te worden! Ook in deze ALV is gesproken over de herinrichting van de reserves. De FC heeft hiertoe een sepeeraat advies uitgebracht.

ADVIES FINANCIËLE COMMISSIE AAN DE ALGEMENE VERGADERING NOC*NSF

Op grond van bovenstaande, in onderlinge samenhang, kan de Financiële Commissie instemmen met de voorgestelde - onder agendapunt 5. te behandelen - resultaatbestemming 2017.

De Financiële Commissie stelt aan de Algemene Vergadering voor om, met in acht name van de eerder gemaakte opmerkingen, de jaarrekening 2017 van NOC*NSF vast te stellen, en het bestuur decharge te verlenen voor het gevoerde beleid.

Financiële Commissie

H. Gerrits Jans, voorzitter

J. Los

A. Tielemans

W. Born

P. de Jong

Notitie

Ter besluitvorming

aan Algemene Vergadering NOC*NSF
van Bestuur NOC*NSF
betreft Rapportage Vaststellingen 2016 en Toekenningen 2018
datum 18 april 2018

gevraagd
besluit

De Algemene Vergadering wordt gevraagd om in te stemmen met:

- **Verantwoordingsrapportage vaststellingen 2016**
- **Verantwoordingsrapportage toekenningen 2018**

toelichting

Conform de uitgangspunten uit de notitie 'Optimalisatie Governance' (vastgesteld in de AV van 20 november 2012) legt het bestuur van NOC*NSF in de rol van toekennings- en vaststellingsorgaan periodiek verantwoording af over de uitgevoerde verantwoordings- en vaststellingsscyclus.

In de bijgevoegde rapportages beschrijft het bestuur van NOC*NSF de wijze waarop de beoordelings- en vaststellingsprocedures 2016 en beoordelings- en toekenningsprocedures 2018 hebben plaatsgevonden. Tevens wordt inzicht gegeven in de wijze waarop gelden o.b.v. door de Algemene Vergadering vastgestelde Bestedingsplan en Richtlijnen zijn verdeeld over begunstigden.

Belangrijk is om te melden dat instemming met de rapportage uitsluitend betekent dat het bestuur décharge wordt verleend voor de wijze waarop zij de beoordelings- en toekenningscyclus heeft uitgevoerd.

bijlagen 1 - Rapportage Vaststellingen 2016
2 - Rapportage Toekenningen 2018

BIJLAGE BIJ AGENDAPUNT 5 D: VERANTWOORDINGSRAPPORTAGE VASTSTELLINGSCYCLUS BESTEDINGSPLAN 2016

Inleiding

Bij de start van de Sportagenda 2013-2016 heeft het bestuur van NOC*NSF de rol en bevoegdheid gekregen als toekennings- en vaststellingsorgaan voor de (verdeling van) gelden uit het Bestedingsplan Sportagenda. Deze verantwoording betreft de **vaststellingscyclus 2016** en is gericht aan de Algemene Vergadering van 14 mei 2018.

Deze notitie bestaat uit de volgende bouwstenen:

- Formele kaders
- Beoordelingscyclus
- Vaststellingen
- Beroepsprocedures

Formele kaders

De formele kaders waarbinnen het bestuur van NOC*NSF in de rol van vaststellingsorgaan handelt, worden bepaald door achtereenvolgens:

- De Sportagenda 2016 (vastgesteld in de AV van 24 januari 2012)
- Het Bestedingsplan en de Richtlijnen Bestedingsplan 2016 (vastgesteld in de AV van 18 mei 2015)

Inzake het Bestedingsplan en Richtlijnen laat de Algemene Vergadering zich adviseren door de Commissie Richtlijnen en Bestedingsplan Sportagenda (CRBS). Tegen besluiten van het toekennings- of vaststellingsorgaan kan beroep worden aangetekend bij de Beroepscommissie Bestedingsplan (BCB), welke is ingesteld door de Algemene Vergadering.

Het Bestuur van NOC*NSF heeft de Auditcommissie VMS ingesteld, die belast is met het onafhankelijk toezicht op het proces 'Verdelen Middelen Sportagenda (VMS)'. De positie, taken en werkwijze van de commissie is beschreven in een door het bestuur vastgesteld reglement. De commissie toetst (steekproefsgewijs of op specifieke onderwerpen gericht) of de Richtlijnen correct zijn toegepast, voldoende inhoudelijk zijn onderbouwd en hiertoe de juiste expertise is geraadpleegd.

Beoordelingscyclus

De beoordelingscyclus c.q. de beoordeling van alle in het kader van het Bestedingsplan ingediende verantwoordingen, is in opdracht van het bestuur uitgevoerd onder leiding van de directie van NOC*NSF. Het merendeel van de beoordelingen is uitgevoerd door de werkorganisatie van NOC*NSF, met de volgende uitzonderingen:

- Voor NOC*NSF zijn de algemene verantwoordings-voorwaarden van toepassing, bestaande uit het door de Algemene Vergadering vastgestelde en accountantsgecontroleerde (Financiële) Jaarverslag 2016. Daarnaast toets de Auditcommissie VMS de verantwoording van NOC*NSF marginaal. In haar Auditrapportage (d.d. 31 januari 2018) schrijft de commissie: *"De commissie kan zich vinden in de wijze waarop NOC*NSF verantwoording aflegt over de besteding van de aan haar toegewezen middelen uit het Bestedingsplan Sportagenda. De controles en mate van toezicht die hierop achtereenvolgens door de accountant, financiële commissie, Bestuur en Algemene Vergadering worden uitgevoerd, zijn van dien aard dat aanvullende audit-activiteiten van de commissie naar verwachting geen aanvullende inzichten zal opleveren. Daarnaast beoordeelt ook het ministerie van VWS een aantal specifieke verantwoordingen door NOC*NSF op de inhoud."*

- Bij de verantwoordingsbeoordeling inzake rubriek 2.1 (Maatwerkfinanciering Top 10) is het Expertpanel Top 10 specifiek geraadpleegd.

De beoordelingscyclus heeft plaatsgevonden van 1 juli 2017 (verantwoordingsdeadline) t/m 5 februari 2018 (besluitvorming in het bestuur NOC*NSF).

De Auditcommissie VMS is ten behoeve van haar specifieke taak op 31 januari 2018 haar auditrapportage opgeleverd aan het toekenningsorgaan c.q. bestuur van NOC*NSF.

Vaststellingen

Het bestuur van NOC*NSF is op 5 februari 2018 tot besluitvorming gekomen. Basis voor de besluitvorming werd in beide vergaderingen gevormd door:

1. Definitieve vaststellingsvoorstellen, incl. toelichting door de directie
2. Adviesrapportage van de Auditcommissie VMS

De sportbonden en overige begunstigden zijn medio februari 2018 geïnformeerd over de genomen besluiten via de Portal Verdelen Middelen en in de vorm van een vaststellingsbrief. In een eerder stadium (najaar 2017) zijn bonden al geïnformeerd via een voorlopige vaststelling.

Alvorens een weergave te geven over de verdeelbesluiten is het goed om de overall-bevindingen van de Auditcommissie VMS te delen (uit het verslag van de Auditcommissie VMS d.d. 31 januari 2018):

Algemeen

- De commissie heeft haar audit-opdracht ook dit jaar weer goed kunnen uitvoeren, mede door de tijdigheid, overzichtelijkheid en compleetheid van de aan haar ter beschikking gestelde documenten vanuit de werkorganisatie van NOC*NSF. Vanuit het perspectief van de commissie is er sprake van een goed geleid beoordelingsproces met een zorgvuldige dossieropbouw, waarbij de juiste expertise wordt ingezet en geraadpleegd.
- De commissie constateert dat haar aanbevelingen uit de vorige auditrapportage (d.d. 27 januari 2017) door NOC*NSF adequaat zijn opgevolgd.

Algemeen

Van de in 74 aangesloten sportbonden (in 2016) hebben 72 bonden een toekenning ontvangen uit het Bestedingsplan 2016. De Algemene Nederlandse Sjoelbond ontving geen toekenning en heeft derhalve ook geen verantwoording in hoeverre te dienen. Daarnaast ontvangt Sportvisserij Nederland t/m 2016 geen gelden uit het Bestedingsplan.

Alle ingediende verantwoordingen zijn gecontroleerd op volledigheid (documentatie), inhoudelijke rapportage (maatwerkrubrieken) en is de jaarrekening gecontroleerd op:

- Juistheid/volledigheid accountantsverklaring
- Specificatie van de toegekende Bestedingsplan-gelden.

Hoofdrubriek 1: Sportparticipatie

Rubriek	Vaststellingen sportbonden	Reallocatie	Restitutie (naar Bestemmingsreserve)
1.1	€5.173.395		
1.2	€514.264		
1.3	€4.828.402		€187.349 ¹
Totaal	€ 10.516.061		€187.349

¹ Bedrag vloeit terug in het meerjarenbudget van het programma Veilig Sportklimaat.

De vaststellingen per bond zijn opgenomen in de bijlage.

Hoofdrubriek 2: Top 10

Rubriek	Vaststellingen sportbonden	Reallocatie	Restitutie (naar Bestemmingsreserve)
2.1	€22.177.369	€109.500	
2.5	€400.000 ²		
Totaal	€ 22.577.369	€109.500	

De vaststellingen per bond zijn opgenomen in de bijlage.

Hoofdrubriek 3: Branche-ontwikkeling / Algemeen

Rubriek	Vaststellingen sportbonden	Reallocatie	Restitutie (naar Bestemmingsreserve)
3.1	€13.719.890		
3.2	€532.155	€47.500	€12.449 ³
Totaal	€ 14.252.045	€47.500	€12.449

Daarnaast is een bedrag van €6.250 teruggevorderd.

De vaststellingen per bond zijn opgenomen in de bijlage.

Re-allocaties 2016

Het betreft hier toestemmingen voor reallocaties over 2015 naar 2016, waarover al in een eerder stadium is besloten. In 2016 is gemonitord of de reallocaties door de bond administratief zijn afgewikkeld. In die gevallen waarbij niet tot afwikkeling is gekomen, volgt een restitutie.

Overzicht

- Vaststelling: € 383.760
- Restitutie (naar bestemmingsreserve): € 34.658

Beroepsprocedures

Er zijn geen beroepsschriften ingediend naar aanleiding van de vaststellingen 2016.

Bijlage: Vaststellingen per bond 2016

Bijgevoegd overzicht bevat vaststellingen (incl. reallocaties) o.b.v. van besluiten d.d. 5 februari 2018. Aan de onderstaande gegevens kunnen geen rechten worden ontleend. Formele vaststellingen in de vaststellingsbrieven en (additionele) gegevens in de Portal Verdelen Middelen zijn leidend.

² Betreft Atletiekunie

³ Vloeit terug in de Lotto reserve

	1.1	1.2.4	1.3	2.1	3.1	3.2
Bonden						
Aikido Nederland	€ 10.756	€ 2.126			€ 25.233	
Algemene Nederlandse Sjoelbond	€ -					
American Football Bond Nederland	€ 9.500				€ 11.875	
Atletiekunie	€ 144.931			€ 1.268.734	€ 430.607	
Badminton Nederland	€ 51.567	€ 5.455		€ 5.000	€ 218.744	€ -
Bob en Sleebond	€ 9.500				€ 11.498	
Federatie Oosterse Gevechtskunsten	€ 15.096	€ 4.914		€ 27.485	€ 53.259	
Gehandicaptensport Nederland	€ 19.657			€ 86.421	€ 89.565	
Holland Surfing Association	€ 9.500				€ 7.527	€ 11.737
Judo Bond Nederland	€ 63.963	€ 7.532	€ 34.953	€ 1.384.500	€ 263.152	
Karate-Do Bond Nederland	€ 15.674			€ 64.223	€ 59.139	
Knuc Nationale Autosport Federatie	€ 16.930				€ 125.685	€ 63.351
KNBLO Wandelsportorganisatie Nederland	€ 50.301				€ 185.203	
Koninklijke Nederlands Korfbalverbond	€ 95.261	€ 21.952	€ 138.045	€ 293.420	€ 337.717	
Koninklijke Nederlands Watersport Verbond	€ 65.788	€ 59.031	€ 45.000	€ 1.806.187	€ 358.185	€ 33.440
Koninklijke Nederlandsche Kegelbond	€ 11.387				€ 30.538	
Koninklijke Nederlandsche Kolfbond	€ 9.500		€ 268		€ 7.407	
Koninklijke Nederlandsche Roeibond	€ 37.855	€ 12.007		€ 1.283.900	€ 185.380	
Koninklijke Nederlandsche Schaatsenrijders Bond	€ 86.105	€ 6.049		€ 1.208.644	€ 337.958	€ 33.440
Koninklijke Nederlandsche Wielren Unie	€ 34.338	€ 3.554		€ 2.003.902	€ 187.851	
Koninklijke Nederlandse Algemene Schermbond	€ 10.077				€ 24.037	
Koninklijke Nederlandse Baseball en Softbal Bond	€ 28.536	€ 1.389	€ 47.313	€ 550.200	€ 151.011	
Koninklijke Nederlandse Bijlartbond	€ 37.276			€ 127.416	€ 166.444	€ 27.840
Koninklijke Nederlandse Cricket Bond	€ 12.073				€ 36.844	
Koninklijke Nederlandse Dambond	€ 11.740			€ 148.960	€ 35.802	
Koninklijke Nederlandse Golf Federatie	€ 395.149	€ 1.814		€ 288.610	€ 612.893	
Koninklijke Nederlandse Gymnastiek Unie	€ 244.642	€ 90.763	€ 152.536	€ 742.007	€ 548.198	€ 33.440
Koninklijke Nederlandse Hippische Sportfederatie	€ 214.229	€ 17.100	€ 66.500	€ 998.842	€ 527.121	€ 33.440
Koninklijke Nederlandse Hockey Bond	€ 251.833	€ 30.245	€ 446.690	€ 1.237.894	€ 543.331	
Koninklijke Nederlandse Kaatsbond	€ 20.942	€ 4.797	€ 1.888		€ 87.169	
Koninklijke Nederlandse Klim- en Bergsport Vereniging	€ 64.046	€ 13.236			€ 241.571	
Koninklijke Nederlandse Krachtsport en Fitnessfederatie	€ 13.031				€ 49.518	
Koninklijke Nederlandse Lawn Tennis Bond	€ 619.959	€ 5.119	€ 125.000	€ 605.705	€ 823.455	
Koninklijke Nederlandse Motorrijders Vereniging	€ 58.924	€ 59		€ 121.030	€ 235.380	€ 33.440
Koninklijke Nederlandse Schaakbond	€ 30.385			€ 82.114	€ 139.622	
Koninklijke Nederlandse Schietsport Associatie	€ 43.973	€ 6.494	€ 30.000	€ 121.914	€ 190.758	
Koninklijke Nederlandse Vereniging voor Luchtvaart	€ 22.077			€ 49.931	€ 95.017	
Koninklijke Nederlandse Voetbal Bond	€ 1.201.491	€ 126.696	€ 3.037.156	€ 435.595	€ 2.443.795	
Koninklijke Nederlandse Zwembond	€ 143.278	€ 22.966	€ 184.590	€ 2.519.620	€ 436.509	€ 33.440
Nederland Lacrosse	€ 9.500				€ 5.213	
Nederlands Handbal Verbond	€ 56.033		€ 75.765	€ 374.774	€ 223.227	
Nederlandse Algemene Danssport Bond	€ 11.437				€ 34.764	
Nederlandse Basketball Bond	€ 58.811	€ 9.462	€ 89.190	€ 499.533	€ 227.425	
Nederlandse Beugel Bond	€ 9.500				€ 9.741	
Nederlandse Boksbond	€ 10.324	€ 2.501		€ 58.500	€ 21.257	€ 17.600
Nederlandse Bowling Federatie	€ 18.253				€ 78.643	€ 33.440
Nederlandse Bridge Bond	€ 121.046			€ 270.921	€ 374.402	€ 21.120
Nederlandse Curling Bond	€ 9.500				€ 8.543	
Nederlandse Darts Bond	€ 37.158				€ 163.212	
Nederlandse Draken Boot Federatie	€ 9.500				€ 6.955	
Nederlandse Floorball en Unihockey Bond	€ 9.500				€ 10.938	
Nederlandse Frisbee Bond	€ 9.500	€ 819			€ 8.417	
Nederlandse Go Bond	€ -				€ 8.367	
Nederlandse Handboog Bond	€ 17.060			€ 277.624	€ 72.306	
Nederlandse Ushockey Bond	€ 12.536	€ 1.053			€ 39.467	
Nederlandse indoor en Outdoor Bowls Bond	€ 9.500				€ 8.924	
Nederlandse Jeu de Boules Bond	€ 24.011				€ 109.131	
Nederlandse Klootschietbond	€ -				€ 23.783	
Nederlandse Kruisboog Bond	€ 10.024				€ 20.446	
Nederlandse Minigolf Bond	€ 9.500				€ 7.502	
Nederlandse Onderwatersport Bond	€ 23.299	€ 11.739	€ 21.050		€ 104.232	€ 25.000
Nederlandse Rollersports Bond	€ 9.500				€ 7.627	
Nederlandse Rugby Bond	€ 18.738	€ 7.020		€ 162.925	€ 74.134	
Nederlandse Ski Vereniging	€ 88.087	€ 17.394		€ 615.545	€ 337.754	
Nederlandse Tafeltennisbond	€ 36.137	€ 1.974	€ 38.550	€ 540.930	€ 170.080	
Nederlandse Toer Fiets Unie	€ 68.665	€ 7.488			€ 246.284	€ 33.088
Nederlandse Triathlon Bond	€ 30.965	€ 1.536	€ 31.468	€ 326.886	€ 130.335	
Nederlandse Volleybalbond	€ 123.457	€ 3.305	€ 242.438	€ 1.353.212	€ 403.511	€ 47.500
Nederlandse Wandelsport Bond	€ 62.724				€ 228.119	€ 47.500
Nederlandse Waterski & Wakeboard Bond	€ 9.500				€ 15.504	
Reddingsbrigade Nederland	€ 29.658	€ 4.446		€ 30.230	€ 139.493	
Squash Bond Nederland	€ 18.701	€ 424		€ 63.360	€ 89.141	€ 33.250
Taekwondo Bond Nederland		€ 1.726			€ 49.349	
Huis van de Sport						€ 33.440
CTO Amsterdam						
CTO Metropool						
CTO Noord						
CTO Papendal				€ 15.000		
CTO Zuid						
RTO Limburg						
RTO Noord						
RTO Noordwest						
RTO Oost						
RTO Utrecht						
RTO Zuid						
Stichting LOOT						
TOTALEN	€ 5.173.395	€ 514.264	€ 4.828.402	€ 22.177.369	€ 13.719.890	€ 532.155

BIJLAGE BIJ AGENDAPUNT 5 D: VERANTWOORDINGSRAPPORTAGE TOEKENINGSCYCLUS BESTEDINGSPLAN 2018

Inleiding

Sinds 2013 heeft het bestuur van NOC*NSF de rol en bevoegdheid gekregen als toekenning- en vaststellingsorgaan voor de (verdeling van) gelden uit het Bestedingsplan Sportagenda.

In vergelijking met voorafgaande jaren is er in 2018 een aanpassing doorgevoerd in deze bevoegdheid ten aanzien van de Toekenning. Voor rubriek 3.1 (Topsport) en 4.1 (Innovatie en Ontwikkeling) is dit met ingang van Bestedingsplan 2018 niet meer het Bestuur, maar de Directie. Voor beide rubrieken is sprake van een extern en onafhankelijk expertpanel die de aanvragen en voorstellen tot toekenning beoordeeld. De expertpanels geven vervolgens een advies aan de Directie, die besluit over de uiteindelijke toekenning.

Voorliggende verantwoording betreft de **toekenningscyclus 2018** en is gericht aan de Algemene Vergadering van 14 mei 2018.

Deze notitie bestaat uit de volgende bouwstenen:

- Formele kaders
- Beoordelingscyclus
- Toekenningen (c.q. verdeelbesluiten)
- Beroepsprocedures

Formele kaders

De formele kaders waarbinnen het bestuur van NOC*NSF in de rol van toekenningorgaan handelt, worden bepaald door achtereenvolgens:

- De Sportagenda 2017+ (vastgesteld in de AV van 9 mei 2016)
- Het Bestedingsplan en Richtlijnen 2018 (vastgesteld in de AV van 15 mei 2017)

Inzake het Bestedingsplan en Richtlijnen laat de Algemene Vergadering zich adviseren door de Commissie Richtlijnen en Bestedingsplan Sportagenda (CRBS). Tegen besluiten van het toekenning- of vaststellingsorgaan kan beroep worden aangetekend bij de Beroepscommissie Bestedingsplan (BCB), welke is ingesteld door de Algemene Vergadering.

Het Bestuur van NOC*NSF heeft de Auditcommissie VMS ingesteld, die belast is met het onafhankelijk toezicht op het proces 'Verdelen Middelen Sportagenda (VMS)'. De positie, taken en werkwijze van de commissie is beschreven in een door het bestuur vastgesteld reglement. De commissie toetst (steekproefsgewijs of op specifieke onderwerpen gericht) of de Richtlijnen correct zijn toegepast, voldoende inhoudelijk zijn onderbouwd en hiertoe de juiste expertise is geraadpleegd.

Beoordelingscyclus

De beoordelingscyclus c.q. de beoordeling van alle in het kader van het Bestedingsplan ingediende aanvragen, is in opdracht van het bestuur uitgevoerd onder leiding van de directie NOC*NSF. Het merendeel van de beoordelingen is uitgevoerd door de werkorganisatie van NOC*NSF, met de volgende uitzonderingen:

- De aanvragen van NOC*NSF in de rubrieken 1.2 (Basisfinanciering), 2.3 (Classificatie-instituut), 2.4 (Kennispunt evenementen) en 2.8 (Onderzoek en monitoring) maken onderdeel uit van het Jaarplan en Begroting 2018 van NOC*NSF, zoals deze in de Algemene Vergadering van 20 november 2017 zijn vastgesteld.

- De aanvragen door NOC*NSF ten behoeve van overige begunstigden in de rubrieken 2.1 (Antidopingbeleid), 2.2 (Integriteit en tuchtrechtspraak), 2.6 (Regionale sportnetwerken) en 2.7 (Sport & Zaken) zijn tevens onderdeel van het Jaarplan NOC*NSF 2018, betreffende een 'set van afspraken' met iedere begunstigde. Daarnaast heeft NOC*NSF voor iedere begunstigde een toets op de Algemene Aanvraagvoorwaarden uitgevoerd.
- De Auditcommissie VMS heeft de toets op de Algemene Aanvraagvoorwaarden van NOC*NSF uitgevoerd, aangezien NOC*NSF deze toets zelf niet kan uitvoeren.
- Bij de toekenningen uit de maatwerkbudgetten 3.1 (topsport) en 4.1 (innovatie & ontwikkeling) is bij de inhoudelijke beoordeling gebruik gemaakt van Expertpanels. Inzake rubriek 4.2 (Veilig Sportklimaat) is deze expertrol ingevuld door de Stuurgroep VSK.
- De hiervoor genoemde Expertpanels zijn ingesteld en benoemd door het bestuur van NOC*NSF. Deze panels toetsen de inhoudelijke beoordeling binnen de genoemde rubrieken.

De beoordelingscyclus heeft plaatsgevonden van 1 september 2017 (aanvraagdeadline rubriek 3.1) t/m 5 februari 2018 (besluitvorming in het bestuur NOC*NSF).

De Auditcommissie VMS is ten behoeve van haar specifieke taak op 31 januari 2018 haar auditrapportage opgeleverd aan het toekenningsorgaan c.q. bestuur van NOC*NSF.

Toekenningen

Het bestuur van NOC*NSF is op 5 februari 2018 tot besluitvorming gekomen, met uitzondering van rubriek 3.1 en 4.1 (besluitvorming door directie op respectievelijk 30 januari 2018 en 27 november 2017).

Basis voor de besluitvorming in het Bestuur werd gevormd door:

1. Definitieve verdeelvoorstellen en toelichting door de directie
2. Adviesrapportage van de Auditcommissie VMS

Basis voor de besluitvorming in de Directie werd gevormd door:

1. Definitieve verdeelvoorstellen en toelichting door de algemeen directeur
2. Adviezen van expertpanels (3.1 Expertpanel Topsport en 4.1 Expertpanel I&O fonds)

De sportbonden en overige begunstigden zijn op uiterlijk 15 februari 2018 geïnformeerd over de genomen besluiten via de Portal Verdelen Middelen en in de vorm van een toekenningsbrief.

Alvorens een weergave te geven over de verdeelbesluiten per (hoofd)rubriek is het goed om de overall-bevindingen van de Auditcommissie VMS te delen (uit het verslag van de Auditcommissie VMS d.d. 31 januari 2018):

- De commissie heeft haar audit-opdracht ook dit jaar weer goed kunnen uitvoeren, mede door de tijdigheid, overzichtelijkheid en compleetheid van de aan haar ter beschikking gestelde documenten vanuit de werkorganisatie van NOC*NSF. Vanuit het perspectief van de commissie is er sprake van een goed geleid beoordelingsproces met een zorgvuldige dossieropbouw, waarbij de juiste expertise wordt ingezet en geraadpleegd.
- De commissie constateert dat haar aanbevelingen uit de auditrapportage (d.d. 28 januari 2017) door NOC*NSF vrijwel allen adequaat zijn opgevolgd.
- De Auditcommissie stelt dat, met inachtneming van de genoemde bevindingen en uitgevoerde beoordeling, de voorliggende voorstellen c.q. voorgenomen besluiten van de directie voldoende inhoudelijk zijn onderbouwd en hiertoe de juiste expertise is geraadpleegd.

Algemene Aanvraagvoorwaarden

De toetsing van de Algemene Aanvraagvoorwaarden heeft geleid tot de volgende besluiten¹:

- NOC*NSF – groen
- Sportbonden – 22x groen, 52x geel, 1x oranje²
- Overige begunstigden – groen

De status geel of oranje wordt vooral veroorzaakt door:

- Toets Minimale kwaliteitseisen (mn. ten aanzien van uitvoering van en terugkoppeling over Bestuursevaluatie)
- Solvabiliteit

De verwachting is dat in de loop van het voorjaar het merendeel van de geel/oranje-statussen zijn gewijzigd naar groen. De ontwikkeling zal door het bestuur en de directie van NOC*NSF periodiek gemonitord worden.

Hoofdrubriek 1: Algemeen

Rubriek	Budget	Toegekend/ Gereserveerd	Uit (-)/naar (+) Meerjarenbudget	Uit (-) /naar (+) Bestemmingsreserve
1.1 algemeen functioneren sportbonden	€ 18.776.147	€ 18.776.147		
1.2 NOC*NSF	€4.855.613	€4.855.613		
Totaal	€ 23.631.760	€ 23.631.760		

De toekenningen per bond zijn opgenomen in bijlage 1.

Hoofdrubriek 2: Sportbrede activiteiten

Rubriek	Budget	Toegekend/ Gereserveerd	Uit (-)/naar (+) Meerjarenbudget	Uit (-) /naar (+) Bestemmingsreserve
2.1 Anti doping beleid	€1.316.750	€1.316.750		
2.2 Integriteitsbeleid en tuchtrechtspraak	€279.022	€279.022		
2.3 Classificatie instituut	€43.700	€43.700		
2.4 Kennis- en coördinatiepunt Evenementen	€90.000	€90.000		
2.5 VSK	€7.400.000	€7.400.000		
2.6 Regionale sportnetwerken	€168.682	€168.682		
2.7 Sport & zaken	€42.171	€42.171		
2.8 Onderzoek	€400.000	€400.000		
Totaal	€9.740.325	€9.740.325		

¹ Op moment van besluitvorming d.d. 5 februari 2018

² Groen = voldoet aan alle voorwaarden; Geel = kleine aanvullingen nodig, geen consequenties voor bevoorschotting; Oranje = diverse (grote) aanvullingen noodzakelijk, toekenningen worden gereserveerd en nog niet bevoorschot; Rood = voldoet definitief niet aan de voorwaarden.

Hoofdrubriek 3: Topsport

Rubriek	Budget	Toegekend/ Gereserveerd	Uit (-)/naar (+) Meerjarenbudget	Uit (-)/naar (+) Bestemmingsreserve
3.1 Topsport	€42.405.000 ³	€44.4700.00		€ 2.265.000 ⁴

Bij de hiervoor genoemde toekenningen dienen de volgende opmerkingen gemaakt te worden:

- Vanuit rubriek 3.1 is een bedrag van €12.543.00 aan NOC*NSF toegekend voor de realisatie van high performance services, topsportbeleid, voorzieningen topsporters en teamuitzendingen.
- Een bedrag van € 5.924.000 is toegekend aan CTO's, Regionale Topsport Organisaties en Stichting LOOT.

De toekenningen per bond zijn opgenomen in bijlage 1.

€10 miljoen extra

Het kabinet heeft in het regeerakkoord opgenomen dat zij vanaf 2018 structureel € 10 miljoen extra beschikbaar wil stellen voor topsport. Minister Bruins heeft vervolgens op 21 februari 2018 de Tweede Kamer heeft geïnformeerd over een plan om deze extra middelen tot en met 2020 doeltreffend en doelmatig in te zetten. Dit plan heeft NOC*NSF, in nauw overleg met het ministerie van VWS en de Adviesgroep Topsport opgesteld. Na goedkeuring van het plan door VWS is NOC*NSF een proces gestart voor de verdeling van deze middelen in 2018. Dit heeft geresulteerd in een verdeelvoorstel voor 2018. De directie heeft hier op 27 maart jl. mee ingestemd.

De verdeling van de middelen is niet opgenomen in bovenstaande tabel over rubriek 3.1, maar wel in bijlage 1 (toekenning per bond, aparte kolom Add toekenning VWS').

30% eigen bijdrage

Een aantal bonden en een CTO voldoen niet aan het 30% eigen bijdrage criterium. Zowel door de Auditcommissie VMS als door het Expertpanel Top 10 zijn hierover opmerkingen geplaatst.

De auditcommissie VMS stelt (d.d. 31 januari 2018) dat, ondanks aanvullende circulaire's, de regels niet zijn nageleefd. Die commissie adviseert om in de AV expliciet toestemming te vragen voor het niet naleven van de regels van betreffende leden.

Het Expertpanel Top 10 (d.d. 25 januari 2018) heeft geadviseerd dat alleen tot financiering aan betreffende bonden kan worden overgegaan als dit gemotiveerd, onderbouwd en vastgelegd is. De betreffende bond komt onder verscherpt toezicht te staan en de extra toekenning boven de 70% wordt uitsluitend onder mandaat van de TD van NOC*NSF aan de betreffende bond toegekend. De directie heeft het advies van het Expertpanel Top 10 overgenomen.

Voor de langere termijn zal met de vereniging een gesprek worden opgestart over het criterium van 30% eigen bijdrage en zal onderzocht worden hoe hier voor de toekomst het beste mee kan worden omgegaan.

³ Het budget 2018 wordt gevormd door Nederlandse Loterij, VWS en Partners in Sport. De extra €10 miljoen (regeerakkoord) is hier nog niet in meegenomen.

⁴ Gedekt vanuit Bestemmingsreserve uitzendingen teams, Egalisatiereserve VWD en Reserve resultaat topsport

Hoofdrubriek 4: Innovatie en ontwikkeling

In 2017 is rubriek 4.1 geïntroduceerd, het maatwerkbudget Innovatie en Ontwikkeling. Het fonds is bedoeld om bonden te helpen een doorbraak te realiseren in het ontwikkelen en implementeren van nieuwe producten en diensten passend bij de veranderende vraag van de sporter. Tevens heeft het fonds tot doel om de beschikbare kennis en expertise wat betreft samenwerking, organisatie-ontwikkeling, transitie en brancheversterking te borgen binnen de sport.

De Directie functioneert bij deze rubriek als toekennend orgaan. De Directie heeft het Bestuur in de vergadering van december 2017 op de hoogte gesteld van de verdeling van deze middelen en het proces dat is doorlopen (incl. Expertpanel I&O) om te komen tot deze verdeling.

Rubriek	Budget	Toegekend/ Gereserveerd	Uit (-)/naar (+) Meerjarenbudget	Uit (-)/naar (+) Bestemmingsreserve
4.1	€2.300.000	€2.311.804		€11.804

De toekenningen per bond zijn opgenomen in bijlage 1.

Beroepsprocedures

Er zijn geen beroepsschriften ingediend naar aanleiding van de toekenningen 2018.

Bijlage: Toekenningen per bond 2018

Het bijgevoegde overzicht bevat toekenningen (incl. reserveringen) o.b.v. van besluiten d.d. 5 februari 2018 en 27 maart 2018.. Aan de onderstaande gegevens kunnen geen rechten worden ontleend. Formele toekenningen in de toekenningsbrieven en (additionele) gegevens in de Portal Verdelen Middelen zijn leidend.

Bonden	Rubriek 1.1	Rubriek 2.5	Rubriek 3.1	Add VWS	Rubriek 4.1	TOTALEN	
	Toekenning	Toekenning	Toekenning	Toekenning	Toekenning	Toegekend	Gereserveerd
Aikido Nederland	€ 35.158					€ 35.158	
Algemene Nederlandse Sjoelbond	€ 16.641					€ 16.641	
American Football Bond Nederland	€ 18.110					€ 18.110	
Atletiekunie	€ 535.794		€ 1.610.000	€ 229.000	€ -	€ 2.374.794	
Badminton Nederland	€ 253.927		€ 240.000	€ 71.000		€ 564.927	
Bob en Slee Bond Nederland	€ 16.641					€ 16.641	
Federatie Oosterse Gevechtswijsbeelden	€ 73.925		€ 8.871			€ 82.796	
Gehandicaptensport Nederland	€ 102.420		€ 145.000	€ 20.000		€ 267.420	
Holland Surfing Associatie	€ 16.641					€ 16.641	
Judo Bond Nederland	€ 309.557		€ 1.500.000	€ 152.750		€ 1.962.307	
Karate-Do Bond Nederland	€ 67.537		€ 76.648			€ 144.185	
Knac Nationale Autosport Federatie	€ 79.798		€ 145.000	€ 25.000		€ 249.798	
Koninkrijk Nederlands Korfbal Verbond	€ 436.193	€ 166.370	€ 320.000	€ 61.666		€ 984.229	
Koninklijke Nederlandsche Kegel Bond	€ 34.144					€ 34.144	
Koninklijke Nederlandsche Motorboot Club	€ 16.641					€ 16.641	
Koninklijke Nederlandsche Roei Bond	€ 231.897		€ 1.375.000	€ 350.000		€ 1.956.897	
Koninklijke Nederlandsche Schaatsenrijders Bond	€ 233.826	€ 4.096	€ 1.165.084		€ 125.000	€ 1.428.006	€ 100.000
Koninklijke Nederlandsche Wielren Unie	€ 228.905		€ 2.206.895	€ 836.750	€ 150.000	€ 3.422.550	
Koninklijke Nederlandse Algemene Scherm Bond	€ 28.240					€ 28.240	
Koninklijke Nederlandse Baseball en Softball Bond	€ 158.889	€ 44.188	€ 890.000	€ 159.000		€ 1.252.077	
Koninklijke Nederlandse Bijartbond	€ 211.494	€ 2.400	€ 117.343	€ -	€ 12.000	€ 343.237	
Koninklijke Nederlandse Cricket Bond	€ 46.808					€ -	€ 46.808
Koninklijke Nederlandse Dambond	€ 35.951		€ 155.000	€ 15.235		€ 206.186	
Koninklijke Nederlandse Gymnastiek Unie	€ 923.056	€ 114.500	€ 1.000.000	€ 30.000	€ 237.500	€ 2.105.056	€ 200.000
Koninklijke Nederlandse Hippische Sportfederatie	€ 688.635	€ 46.000	€ 1.180.000	€ 160.000		€ 2.074.635	
Koninklijke Nederlandse Hockey Bond	€ 780.190	€ 392.700	€ 1.480.000	€ 140.000	€ 377.500	€ 3.170.390	
Koninklijke Nederlandse Kaats Bond	€ 101.861					€ 101,861	
Koninklijke Nederlandse Klim- en Bergsportvereniging	€ 337.732					€ 337.732	
Koninklijke Nederlandse Kolf Bond	€ 16.641					€ 16,641	
Koninklijke Nederlandse Krachtsport en Fitnessfederatie	€ 53.137		€ 54.347	€ -		€ 107,484	
Koninklijke Nederlandse Lawn Tennis Bond	€ 1.228.990	€ 134.280	€ 615.000	€ 52.500	€ 250.000	€ 2.030.770	€ 250.000
Koninklijke Nederlandse Motorrijders Vereniging	€ 297.031		€ 200.000	€ 50.000		€ 547,031	
Koninklijke Nederlandse Schaak Bond	€ 176.349		€ 120.000	€ 7.500		€ 303,849	
Koninklijke Nederlandse Schietsport Associatie	€ 244.173		€ 100.000	€ -		€ 344,173	
Koninklijke Nederlandse Vereniging voor Luchtvaart	€ 110.398		€ 12.483			€ 122,881	
Koninklijke Nederlandse Voetbal Bond	€ 3.453.678	€ 3.128.081	€ 289.074	€ -	€ 304.179	€ 7.175.012	
Koninklijke Nederlandse Zwembond	€ 562.110	€ 132.920	€ 2.773.000	€ 400.334		€ 3.868.364	
Koninklijke Wandel Bond Nederland	€ 438.712				€ 80.625	€ 519,337	
Nederland Lacrosse	€ 16.641					€ 16,641	
Nederlands Handbal Verbond	€ 281.120	€ 87.725	€ 400.000	€ 73.958		€ 842,803	
Nederlandse Algemene Danssport Bond	€ 16.641					€ 16,641	
Nederlandse Basketball Bond	€ 290.696	€ 51.669	€ 715.000	€ 235.000		€ 1.292,365	
Nederlandse Beugel Bond	€ 16.641					€ 16,641	
Nederlandse Boksbond	€ 41.562		€ 205.000	€ 95.000		€ 341,562	
Nederlandse Bowling Federatie	€ 79.834					€ 79,834	
Nederlandse Bridge Bond	€ 481.846		€ 52.397	€ 10.000		€ 544,243	
Nederlandse Curling Bond	€ 16.641					€ 16,641	
Nederlandse Darts Bond	€ 213.136				€ 14.000	€ 227,136	
Nederlandse Draken Boot Federatie	€ 16.641					€ 16,641	
Nederlandse Floorball en Unihockey Bond	€ 16.641					€ 16,641	
Nederlandse Frisbee Bond	€ 17.481					€ 17,481	
Nederlandse Go Bond	€ 16.641					€ 16,641	
Nederlandse Golf Federatie	€ 942.029		€ 75.000	€ -		€ 1.017,029	
Nederlandse Handboog Bond	€ 81.771		€ 344.184	€ 17.500		€ 443,435	
Nederlandse IJshockey Bond	€ 48.601					€ 48,601	
Nederlandse Indoor en Outdoor Bowls Bond	€ 16.641					€ 16,641	
Nederlandse Jeu de Boules Bond	€ 128.124					€ 128,124	
Nederlandse Klootschietbond	€ 29.766					€ 29,766	
Nederlandse Kruisboog Bond	€ 25.468					€ 25,468	
Nederlandse Minigolf Bond	€ 16.641					€ 16,641	
Nederlandse Onderwatersport Bond	€ 121.289					€ 121,289	
Nederlandse Rollersports Bond	€ 16.641					€ 16,641	
Nederlandse Rugby Bond	€ 117.663		€ 40.731	€ -		€ 158,394	
Nederlandse Ski Vereniging	€ 385.745		€ 822.125	€ -	€ 225.000	€ 1.207,870	€ 225.000
Nederlandse Tafeltennis Bond	€ 198.581		€ 480.000	€ 12.000	€ 40.500	€ 731,081	
Nederlandse Toer Fiets Unie	€ 358.935	€ 75.560			€ 27.500	€ 461,995	
Nederlandse Triathlon Bond	€ 188.453		€ 395.000	€ 120.600		€ 704,053	
Nederlandse Volleybal Bond	€ 488.041	€ 206.127	€ 1.430.743	€ 228.833	€ 308.000	€ 2.661,744	
Nederlandse Waterski en Wakeboard Bond	€ 16.641					€ 16,641	
Reddingsbrigade Nederland	€ 175.790		€ 36.078	€ -		€ 211,868	
Sportvisserij Nederland	€ 694.559					€ 694,559	
Squash Bond Nederland	€ 57.115		€ 15.840	€ -		€ 72,955	
Survivalrun Bond Nederland	€ 16.641	€ 1.888				€ 18,529	
Taekwondo Bond Nederland	€ 52.632					€ 52,632	
Watersportverbond	€ 425.581		€ 1.649.680	€ 171.908	€ 160.000	€ 2.407,169	
Collectieve activiteiten via NOC*NSF		€ 2.811.496	€ 12.543.000	€ 3.878.950		€ 19.233,446	
CTO's / RTO's / LOOT			€ 5.924.000	€ 489.710		€ 6.413,710	
Start-ups			€ 494.000			€ 494,000	
Nog te bestemde maatwerkbudget (via NOC*NSF)			€ 1.070.497	€ 498.500		€ 1.568,997	
TOTALEN	€ 18.729.339	€ 7.400.000	€ 44.470.000	€ 8.592.694	€ 2.311.804	€ 80.682.029	€ 821.808

Notitie

Ter besluitvorming

aan Algemene vergadering NOC*NSF
van Bestuur NOC*NSF
betreft Bestedingsplan en Richtlijnen 2019
datum 26 april 2018

Gevraagd besluit De Algemene Vergadering wordt gevraagd om in te stemmen met het Bestedingsplan Sportagenda en de Richtlijnen Bestedingsplan Sportagenda 2019.

Toelichting

Vooraf

De Commissie Richtlijnen en Bestedingsplan Sportagenda (CRBS) heeft alle voorstellen t.b.v. de Algemene Vergadering beoordeeld en heeft hierover separaat geadviseerd. Dit advies treft u aan onder agendapunt 6b.

Proces tot nu toe

Jaarlijks voert de directie NOC*NSF de voorbereidende werkzaamheden uit om te komen tot een nieuw bestedingsplan. Zij laat zich daarin bijstaan door de werkgroep Bestedingsplan. Deze werkgroep bestaat uit directeuren van aangesloten sportbonden. De werkgroep baseert zich op de uitgangspunten zoals deze zijn verwoord in de Sportagenda 2017+. Vervolgens heeft zij de belangrijkste ontwikkelingen en aandachtspunten geïnventariseerd die relevant zijn bij de totstandkoming van het nieuwe bestedingsplan. Dit leidt uiteindelijk tot voorstellen voor het nieuwe bestedingsplan. In dit traject is op verschillende momenten breed uitgenodigd om te reageren op voorstellen en mee te denken in de totstandkoming van het bestedingsplan. Zo is er een bijeenkomst geweest voor penningmeesters en een bijeenkomst voor financieel specialisten van bonden. Ook is het bestedingsplan aan de orde geweest in de Meet-up van bondsdirecteuren en in het ledenberaad.

Op basis van al deze inbreng is het voorstel voor het Bestedingsplan 2019 tot stand gekomen. Hieronder zal dit verder inhoudelijk worden toegelicht

Hoogte Bestedingsplan 2019

De hoogte van het bestedingsplan wordt gebaseerd op het resultaat van het afgelopen jaar, de prognose van het lopende jaar en de prognose voor het komende jaar. Voor 2019 betekent dat uitgegaan is van het resultaat van 2017 (€ 44,6 mln), de prognose voor 2018 (€ 42,5 mln) en de prognose voor 2019 (€ 42,5 mln). Op basis van deze cijfers wordt voorgesteld om voor 2019 uit te gaan van € 42,5 mln.

Vorig jaar is reeds aangegeven dat in afstemming met de Financiële Commissie gewerkt zou worden aan een actualisatie van het reserveringsbeleid van de vereniging NOC*NSF. Onder agendapunt 4 treft u de voorstellen omtrent dit onderwerp aan.

Tot heden is de afspraak geweest dat kanspelinkomsten boven de € 42,5 mln worden toegevoegd aan de reserves, met een maximum van € 5 mln per jaar. Zoals hierboven is weergegeven heeft 2017 een opbrengst die € 2,1 mln hoger ligt dan € 42,5 mln. Gezien de voorstellen ten aanzien van het reserveringsbeleid wordt voorgesteld om deze extra opbrengst toe te voegen aan het bestedingsplan 2019.

Dit betekent dat de totale hoogte van het Bestedingsplan 2019 komt op € 44,6 mln (€ 42,5 mln + € 2,1 mln)

Inrichting Bestedingsplan 2019

Ten opzichte van 2018 wordt er een beperkt aantal wijzigingen voorgesteld. De belangrijkste hiervan zijn:

- Door het stoppen van het Actieplan 'Naar een veiliger sportklimaat 2017-2018' door VWS verdwijnt de rubriek. De daarop volgende rubrieken zijn hernummerd.
- Voorgesteld wordt om een nieuwe rubriek 'Tegengaan Misbruik in de Sport' toe te voegen aan het bestedingsplan.
- Voorgesteld wordt het maatwerkbudget 4.1 'Innovatie en ontwikkeling' in twee aparte budgetten op te splitsen: 4.1 Maatwerkbudget 'Innovatie' en 4.2 Maatwerkbudget 'Transitie'.

Basisfinanciering

Een belangrijk onderdeel van het bestedingsplan is de Basisfinanciering voor sportbonden. Deze basisfinanciering heeft tot doel: een basis te bieden voor sportbonden om een professionele kernorganisatie te zijn die leden kan vertegenwoordigen, de belangen van leden kan behartigen en de kerntaken van een sportbond kan uitvoeren.

Bij de totstandkoming van de voorstellen voor het Bestedingsplan 2019 is meegenomen dat de sportbonden in de afgelopen jaren flink hebben ingeleverd op de basisfinanciering. Ook zien we dat het Actieplan 'Naar een veilig sportklimaat' stopt, en dat op dit moment nog volop wordt gewerkt aan het Sportakkoord. We zien tevens dat de inrichting van de budgetten voor innovatie en transitie nog volop in ontwikkeling zijn. Kortom er is sprake van veel wijzigingen en onzekerheden waar sportbonden mee te maken hebben.

Onder deze omstandigheden wordt voorgesteld de basisfinanciering stabiel te houden voor 2019. Wel moet rekening gehouden worden met de effecten van toetredende nieuwe bonden, en ook met eventuele ledenmutaties bij bonden die zowel in positieve als negatieve zin gevolgen kunnen hebben voor de basisfinanciering van individuele bonden.

Tegengaan misbruik in de sport

Om uitvoering te kunnen geven aan het plan van aanpak 'Tegengaan Misbruik in de Sport' wordt ter (co-) financiering € 300.000,- toegevoegd aan een nieuw te creëren rubriek 2.8 'Tegengaan Misbruik in de Sport'. Voor een verdere inhoudelijke toelichting op de te treffen maatregelen verwijzen wij naar agendapunt 3. Plan van Aanpak aanbevelingen Commissie De Vries. Ook VWS zal (financieel) bijdragen aan de uitvoering van het plan van aanpak.

Innovatie en Transitie

In het Bestedingsplan 2018 is gestart met de rubriek 'Innovatie en Ontwikkeling' (4.1). Uiteraard is het nog te vroeg om een oordeel te kunnen vellen over de effecten van deze rubriek en het al dan niet succesvol zijn van de plannen die middelen toegekend hebben gekregen uit dit maatwerkbudget.

Wel is het traject van aanvragen en toekenning geëvalueerd en op basis van deze inzichten zijn verschillende wijzigingen doorgevoerd.

De belangrijkste wijziging is het opsplitsen van de rubriek in twee aparte maatwerkbudgetten waarbij rubriek 4.1 zich vooral richt op concrete product- en dienstinnovaties, en rubriek 4.2 zich vooral richt op sport- en bond- overstijgende transitieprojecten die van belang zijn voor het collectief van de Nederlandse sport.

Richtlijnen 2019

De Richtlijnen voor 2019 treft u als bijlage aan. De belangrijkste wijzigingen zijn de technische doorvertaling van de hierboven beschreven inhoudelijke aanpassingen. Deze komen vooral terug in de richtlijnen die beschreven zijn in rubriek 4.

Vervolgstappen richting 2020 e.v.

Ter voorbereiding op het Bestedingsplan 2020 (e.v.) en de hierin gewenste of mogelijke doorontwikkeling (inhoudelijk en budgettair) zal in de loop van 2018 een aantal specifieke vervolgstappen worden gezet.

- Gestart wordt met een herziening van de Minimale Kwaliteitseisen en Aanvraagvoorwaarden. Op een aantal punten zijn deze toe aan een actualiseringsslag, een aantal eisen zijn niet eenduidig in wat zij beogen en er bestaat behoefte aan duidelijkere financiële criteria.
- Gestart wordt met een evaluatie van het lidmaatschaps- en contributiemodel NOC*NSF. Wie kan lid worden en welke contributie hoort daarbij? Wat betekent dit voor ledenaantallen als toekenningsgrondslag?
- De rubriek Innovatie & Transitie zal verder doorontwikkeld worden. Met name voor de rubriek 4.2 moet dit leiden tot concrete plannen voor het vervolg

Bovenstaande punten worden uitwerkt en in eerste richtinggevende voorstellen ter bespreking in ledenberaad van oktober 2018 ingebracht.

BIJLAGE: Bestedingsplan en Richtlijnen(boek) 2019

BESTEDINGSPLAN EN RICHTLIJNEN SPORTAGENDA 2017+
BESTEDINGSJAAR 2019

Geagendeerd voor de Algemene Vergadering van 14 mei 2018

INHOUDSOPGAVE

Dit Richtlijnenboek bevat de volgende onderdelen:

I. Bestedingsplan Sportagenda	pag. 2
II. Aanvraagprocedures en aanvraagvoorwaarden	pag. 3
III. Richtlijnen	pag. 5
IV. Beoordelings-, toekennings- en verantwoordingsprocedures	pag. 26
V. Bezwaar en beroep	pag. 31

Bijlagen

A – Minimale Kwaliteitseisen	pag. 32
B – Zichtbaarheid De Nederlandse Loterij	pag. 35

I. BESTEDINGSPLAN SPORTAGENDA

BESTEDINGSPLAN 2019				
I) BASISFINANCIERING		NLO	Aanvrager(s)	Begunstigde(n)
1.1 Sportbonden		€ 19.329.339	Sportbonden	Sportbonden
1.2 NOC*NSF		€ 4.855.613	NOC*NSF	NOC*NSF
II) INTEGRITEIT & KWALITEIT				
2.1 Antidopingbeleid		€ 1.316.750	NOC*NSF	Dopingautoriteit
2.2 Integriteitsbeleid en tuchtrechtspraak		€ 279.022	NOC*NSF	ISR, NOC*NSF
2.3 Classificatie-instituut		€ 43.700	NOC*NSF	NOC*NSF
2.4 Kennis- en coördinatiepunt evenementen		€ 90.000	NOC*NSF	NOC*NSF
2.5 Regionale Sportnetwerken		€ 168.682	NOC*NSF	Regionale sportnetwerken
2.6. Sport & Zaken		€ 42.171	NOC*NSF	Sport & Zaken
2.7. Onderzoek		€ 400.000	NOC*NSF	ZonMw
2.8 Tegengaan Misbruik in de Sport		€ 300.000	NOC*NSF	NOC*NSF
III) TOPSPORT				
3.1 Maatwerkbudget Topsport		€ 14.274.723	NOC*NSF	Diversen (zie richtlijn 3.1)
IV) INNOVATIE & TRANSITIE				
4.1 Maatwerkbudget Innovatie		€ 1.000.000	Sportbonden	Sportbonden, NOC*NSF
4.2 Maatwerkbudget Transitie		€ 2.500.000		
TOTAAL		€ 44.600.000		

De definitief te besteden bedragen zijn afhankelijk van de afspraken/overeenkomsten met Partners en VWS.

II. AANVRAAGPROCEDURES EN –VOORWAARDEN

Aanvraagprocedures

Sportbonden

Het indienen van de aanvraag(voorwaarden) geschiedt voor sportbonden zoveel mogelijk digitaal. Hiertoe zal NOC*NSF jaarlijks uiterlijk op 1 oktober een digitaal platform (Portal Verdelen Middelen)¹ openen.

Sportbonden dienen jaarlijks voor 1 december te voldoen aan de Algemene Aanvraagvoorwaarden (zie volgende paragraaf). Een separate aanvraag voor de rubriek 1.1 'Basisfinanciering Sportbonden' is daarnaast niet nodig.

Voor enkele rubrieken gelden additionele of afwijkende aanvraagvoorwaarden en tijdspaden. Deze staan in de desbetreffende richtlijn vermeld.

NOC*NSF is van een aantal rubrieken de formele aanvrager en beheert vervolgens dit (meerjaren)budget t.b.v. de in de Richtlijnen benoemde begunstigden. Daarmee kunnen eenvoudiger meerjarentoekenningen en toestemming voor reallocaties worden verleend. Voor de wijze van aanvragen door de begunstigden heeft e.e.a. geen specifiek effect. Dit gebeurt op de gebruikelijke wijze via het digitale platform. Het betreft de rubrieken 2.2, 2.5, 2.6, 3.1, 4.1 en 4.2.

NOC*NSF

NOC*NSF dient jaarlijks voor 1 december te voldoen aan de Algemene Aanvraagvoorwaarden (zie volgende paragraaf). Een separate aanvraag voor de rubriek 1.2 'Basisfinanciering NOC*NSF' niet nodig. Voor de rubrieken 2.2 t/m 2.5, 2.8 en 3.1 zal NOC*NSF wel een aanvraag moeten indienen.

Overige begunstigden

Hierbij geldt dat NOC*NSF de aanvrager is. Het betreft de rubrieken 2.1, 2.2, 2.6 en 2.7. Deze budgetten worden beschikbaar gesteld t.b.v. in de Richtlijnen beschreven doelen, activiteiten en/of uitvoeringsorganisaties. Daarbij geldt de navolgende uniforme procedurele lijn:

- NOC*NSF vraagt aan (namens de sport) voor 1 december.
- Basis van de aanvraag is het jaarplan + begroting van de 'begunstigde'
- De begunstigde voldoet aan Minimale Kwaliteitseisen, voor zover van toepassing/relevant.
- NOC*NSF maakt jaarlijks (een specifieke set van) afspraken met de begunstigde over activiteiten, kwaliteit, kwantiteit en doelmatigheid. Hierbij wordt gebruik gemaakt van input vanuit de sport. NOC*NSF neemt deze sets van afspraken op in het Jaarplan NOC*NSF.
- NOC*NSF monitort de uitvoering van de set van afspraken (via stakeholdermanager).
- NOC*NSF verantwoordt o.b.v. het jaar(activiteiten)verslag (incl. set van afspraken) en de jaarrekening van de begunstigde.

Algemene Aanvraagvoorwaarden

De algemene aanvraagvoorwaarden die voor 2018 gelden voor NOC*NSF en sportbonden zijn:

- Een door de A(L)V van de sportbond of NOC*NSF vastgesteld Jaarplan, Meerjarenplan (kan ook visiestuk zijn) en (Jaar)begroting
Hierbij wordt aandacht gegeven aan:
 - Het benoemen van de Minimale Kwaliteitseisen en de strategische cyclus

¹ Dit platform is te bereiken via/onder: <https://verdelenmiddelen.nocnsf.nl>

- De ontwikkelrichting van de organisatie (inclusief het bestuur en de vrijwilligersorganisatie) op basis van de (inhoudelijke) visie.
- HR beleid op het niveau van bestuur, directie, vrijwilligersorganisatie en medewerkers (elke bond op eigen niveau)
- Ten behoeve van het vaststellen van de contributie dienen de KISS-gegevens² (niet van toepassing voor NOC*NSF) aangeleverd te worden. Bij maximaal 10%, met een maximum van 5.000 leden, van de aangeleverde ledengegevens mogen NAW-gegevens, geslacht of geboortedatum ontbreken.
- Voldoen aan de Minimale Kwaliteitseisen³ via een zelfscan, maar met de mogelijkheid van pro-actieve controle door het bestuur van NOC*NSF. De lijst van Minimale Kwaliteitseisen kan jaarlijks worden geactualiseerd. De voor 2018 geldende eisen zijn opgenomen als **bijlage A**.
- Tijdigheid van de aanvraag, inclusief het aanleveren van voor verdeelmodellen benodigde gegevens. Het niet tijdig indienen van de aanvraag (voorwaarden) of verantwoording (voorwaarden) leidt onherroepelijk tot een latere bevoorschotting.

Aanvrager is zich bewust van de effecten van de zichtbaarheid van De Nederlandse Loterij (**zie bijlage B**).

Indien een aanvrager niet in staat is om op vereiste datum gegevens aan te leveren, dient de aanvrager een verzoek tot uitstel in te dienen bij het toekenningsorgaan⁴. Dit verzoek moet minimaal 14 dagen voor het verstrijken van de vastgelegde aanleverdatum ingediend zijn via de Portal Verdelen Middelen of e-mailadres: verdelendamiddelen@nocnsf.nl. Indien het verzoek tijdig is ontvangen, dan zal NOC*NSF, als secretariaat van het toekenningsorgaan, met de aanvrager een nieuwe aanleverdatum overeenkomen. Deze datum is maximaal 1 maand later dan de oorspronkelijke aanleverdatum en wordt door NOC*NSF schriftelijk bevestigd en tevens gecommuniceerd naar het toekenningsorgaan.

² Betreft ledengegevens, bestaande uit: postcode (6 posities), woonplaats, geboortedatum, geslacht en startdatum lidmaatschap.

³ De Minimale Kwaliteitseisen zijn in 2014 verankerd in de statuten van NOC*NSF en gelden daarmee ook als lidmaatschapsvoorwaarden

⁴ In de Algemene Vergadering van 20 november 2012 is besloten dat het Bestuur NOC*NSF de rol van vaststellings- en toekenningsorgaan vervult. Vanaf 2018 is voor enkele rubrieken deze rol gedelegeerd aan de Directie NOC*NSF (zie hoofdstuk IV).

III. RICHTLIJNEN

1.1 Sportbonden – Basisfinanciering (Algemeen Functioneren)

Budget	€19.329.339
Aanvrager	Sportbonden
Begunstigde	Sportbonden

Doel

Een basis bieden voor sportbonden om een professionele kernorganisatie te zijn die de leden kan vertegenwoordigen, de belangen van leden kan behartigen en de kerntaken van de sportbond kan uitvoeren.

Aanvraagvoorwaarden

- Voldoen aan de Algemene Aanvraagvoorwaarden
- Opgave van het aantal verstrekte diploma's in het kalenderjaar 2017⁵ binnen opleidingen die zijn uitgevoerd conform de Kwalificatiestructuur Sport en die voorzien zijn van een positieve audit door NOC*NSF/Academie voor Sportkader. Hierbij dienen de gegevens van de geslaagden bijgevoegd te worden (NAW + beschrijving behaalde diploma; in Excel bestand). NOC*NSF kan ter verificatie van de opgegeven aantallen verzoeken tot nadere informatie.

Verdeelmodel/Toekenningsgrondslag

Stap 1

- Van het totaalbudget wordt als eerste stap een budget van maximaal €550.900 verdeeld op basis van het aantal verstrekte diploma's in 2017. De bijdrage per diploma is:
 - Trainer/Coach/Instructeur niveau 2: € 60,- per diploma
 - Trainer/Coach/Instructeur niveau 3: €105,- per diploma
- Er is geen uitzondering voor het opleiden aan de hand van deelcertificaten.
- Indien op basis van de aanvragen het maximale budget wordt overschreden, zal de bijdrage per diploma neerwaarts worden bijgesteld.

Stap 2

Het resterende budget wordt verdeeld met de volgende rekenkundige uitgangspunten:

- Een basisvoet voor iedere bond van €16.208
- Een additionele basisvoet voor de KNVB van: 7,5% x (rubrieksbudget -/- het onder stap 1 verdeelde budget).
- Het restbudget wordt op basis van het ledenaantal 2017⁶ vanaf 1.500 leden op basis van de volgende staffelindeling:

⁵ De gegevens die door sportbonden zijn opgegeven bij de verantwoording 2017 zijn van toepassing

⁶ Het ledenaantal dat is opgenomen in de NOC*NSF Ledencijfers 2017 wordt gehanteerd (o.b.v. KISS-gegevens). Correcties kunnen worden doorgevoerd o.b.v. de minimale afdracht van €5 per lid van de bond en het door het lid bewust aangaan van het lidmaatschap.

Staffel	Start bij	Eindigt bij	Wegingsfactor
1	1.501e lid	25.000 ^e lid	8,75
2	25.001	80.000	4,75
3	80.001	200.000	2,75
4	200.001	750.000	1,75
5	750.001	-	1,25

- In 2017 is door de NLO meer uitgekeerd dan de 42.5 miljoen die begroot was voor het bestedingsplan. Van deze eenmalige meevaller van € 2.1 miljoen zal € 0,6 miljoen ten laste van de Bestemmingsreserve NLO worden ingezet om de toetreding van nieuwe leden in de basisfinanciering op te vangen. € 0,3 miljoen zal ten laste van de continuïteitsreserve NOC*NSF worden toegevoegd aan rubriek 2.8 Tegengaan Misbruik in de Sport. De overige 1.2 miljoen wordt ten laste van de Bestemmingsreserve NLO toegevoegd aan rubriek 4 Innovatie en Transitie.

Verantwoordingsvoorwaarden

De algemene verantwoordingsvoorwaarden zijn van toepassing.

1.2 NOC*NSF - Basisfinanciering

Budget	€4.855.613
Aanvrager	NOC*NSF
Begunstigde	NOC*NSF

Doel

Financiering van de (vastgestelde) kerntaken van de koepel NOC*NSF

Aanvraagvoorwaarden

De algemene aanvraagvoorwaarden zijn van toepassing

Toekenningsgrondslag

De maximale toekenning bedraagt het beschikbare budget.

Verantwoordingsvoorwaarden

De algemene verantwoordingsvoorwaarden zijn van toepassing

2.1 Antidopingbeleid

Budget	€1.316.750
Aanvrager	NOC*NSF
Begunstigde	Dopingautoriteit

Doel

Het uitvoeren van het Nationale Controle Programma, het beheer van de Nationale Testing Pool en het geven van voorlichting door de Dopingautoriteit, op een wijze die zowel juridisch als kwalitatief voldoet aan de internationale eisen.

Aanvraagvoorwaarden

NOC*NSF vraagt aan op basis van:

- Meerjarenbeleidsplan, jaarplan en begroting van de Dopingautoriteit, dat vooraf is afgestemd met NOC*NSF.
- Een set van afspraken tussen NOC*NSF en de Dopingautoriteit dat bestaat uit de volgende onderdelen:
 - Omvang en diversiteit Nationale Controle Programma
 - Omvang Nationale Testing Pool
 - Omvang en inzet voorlichtingsactiviteiten

Toekenningsgrondslag

De maximale toekenning bedraagt het beschikbare budget.

Verantwoordingsvoorwaarden

De begunstigde levert een financiële en inhoudelijke verantwoording aan o.b.v. de set van afspraken, welke zij indient bij NOC*NSF. NOC*NSF zal op basis hiervan het toekenningsorgaan adviseren over de definitief vast te stellen bijdrage vanuit het Bestedingsplan, welke nooit hoger kan zijn dan het beschikbare budget binnen deze rubriek.

2.2 Integriteitsbeleid en tuchtrecht

Budget	€279.022
Aanvrager	NOC*NSF
Begunstigde	NOC*NSF, Instituut Sportrechtspraak

Doel

Realiseren van sporttak overstijgend uniform integriteitsbeleid, waaronder een adequate tuchtrechtspraak op het gebied van doping, matchfixing en seksuele Intimidatie.

Aanvraagvoorwaarden

NOC*NSF vraagt aan op basis van:

- Jaarplan, waarin de activiteiten binnen het programma 'Sport en Integriteit' zijn opgenomen
- Meerjarenbeleidsplan, jaarplan en begroting van het ISR dat vooraf is afgestemd met NOC*NSF en de bij het ISR aangesloten bonden
- Een set van afspraken tussen NOC*NSF en het ISR

Toekenningsgrondslag

De maximale toekenning bedraagt het beschikbare budget. Hiervan is minimaal €101.209 beschikbaar voor uitvoeringstaken van het ISR. Aangesloten sportbonden op het gebied van Doping en Seksuele Intimidatie betalen geen jaarlijkse fee aan het ISR. Per zaak worden wel de variabele kosten bij de sportbond in rekening gebracht.

Verantwoordingsvoorwaarden

Voor NOC*NSF gelden de algemene verantwoordingsvoorwaarden.

Het ISR levert een financiële en inhoudelijke verantwoording aan o.b.v. de set van afspraken, welke zij indient bij NOC*NSF. NOC*NSF zal op basis hiervan het toekenningsorgaan adviseren over de definitief vast te stellen bijdrage vanuit Het Bestedingsplan, welke nooit hoger kan zijn dan het beschikbare budget binnen deze rubriek.

2.3 Classificatie-instituut

Budget	€43.700
Aanvrager	NOC*NSF
Begunstigde	NOC*NSF

Doel

Realiseren van de centrale uitvoering van nationale classificatiekeuringen binnen de gehandicaptensport, teneinde een eerlijke en gelijkwaardige competitie te creëren binnen de georganiseerde wedstrijdsport. Dit vanuit de visie:

*De nationale classificaties worden in Nederland door het Classificatie Instituut uitgevoerd. Deze is sinds 2015 ondergebracht bij NOC*NSF. NOC*NSF biedt daarmee een gespecialiseerd instituut met kennis en ervaring dat de sporters en sportbonden bedient met veilige en betrouwbare classificatieprocedures die aansluiten op de internationale eisen en -structuren. Daarbij dient het Classificatie Instituut kostenneutraal te opereren.*

Aanvraagvoorwaarden

NOC*NSF dient dit budget op te nemen in haar begroting en de hiermee uit te voeren activiteiten in haar jaarplan, dat door de Algemene Vergadering wordt vastgesteld.

Toekenningsgrondslag

De maximale toekenning bedraagt het beschikbare budget.

Verantwoordingsvoorwaarden

De algemene verantwoordingsvoorwaarden zijn van toepassing

2.4 Kennis- en coördinatiepunt evenementen

Budget	€90.000
Aanvrager	NOC*NSF
Begunstigden	NOC*NSF

Doel

Deze rubriek heeft tot doel de centrale kennisopbouw en –ontsluiting inzake evenementen te stimuleren.

Aanvraagvoorwaarden

Om in aanmerking te komen voor een bijdrage, dient te worden voldaan aan de volgende aanvraagvoorwaarden:

1. Een samenwerkingsovereenkomst of vastgesteld beleidsdocument waaruit blijkt dat NOC*NSF participeert in het Kennis- en Expertisecentrum Evenementen.
2. Beschrijving/verankering van de activiteiten van het Kennis- en Expertisecentrum Evenementen in het Jaarplan en Begroting van NOC*NSF. Hieruit dient tevens een brede toegankelijkheid tot het centrum voor de leden van NOC*NSF.
3. Medefinanciering van het Kennis- en expertisecentrum door VWS en de G5 van minimaal 66,6%

Toekenningsgrondslag

De maximale toekenning bedraagt het beschikbare budget.

Verantwoordingsvoorwaarden

De algemene verantwoordingsvoorwaarden zijn van toepassing.

2.5 Regionale sportnetwerken

Budget	€168.682
Aanvrager	NOC*NSF
Begunstigde	Regionale sportnetwerken

Doel

Versterken regionale allianties (voorheen Olympische netwerken) van sport en sportondersteunende organisaties (o.a. gemeenten, provincies, onderwijs, bedrijfsleven) gericht op het bereiken van de doelstellingen sportparticipatie.

Aanvraagvoorwaarden

NOC*NSF is aanvrager. Regionale allianties zijn begunstigden. Het maximale bedrag per alliantie is afhankelijk van het aantal allianties. Daarbij is voor iedere alliantie van toepassing:

- Propositie (regionale samenwerkingsovereenkomst) die voldoet aan de voorwaarden gesteld door NOC*NSF.
- Minimaal 50% co-financiering door de (partijen in de) alliantie

Toekenningsgrondslag

De maximale toekenning bedraagt het beschikbare budget.

Verantwoordingsvoorwaarden

De begunstigden leveren een financiële en inhoudelijke verantwoording aan, welke zij indient bij NOC*NSF. NOC*NSF zal op basis hiervan het toekenningsorgaan adviseren over de definitief vast te stellen bijdrage vanuit Het Bestedingsplan, welke nooit hoger kan zijn dan het beschikbare budget binnen deze rubriek.

2.6 Sport & Zaken

Budget	€42.171
Aanvrager	NOC*NSF
Begunstigde	Stichting Sport&Zaken

Doel

Een bijdrage aan het in standhouden en kwaliteitsontwikkeling van de (gratis) dienstverlening van Sport & Zaken, betreffende:

- Adviestrajecten sportbonden en sportverenigingen
- Sportbestuurdersdatabase

Aanvraagvoorwaarden

NOC*NSF vraagt aan op basis van:

- Meerjarenbeleidsplan, jaarplan en begroting van Sport & Zaken, dat vooraf is afgestemd met NOC*NSF.
- Een set van afspraken tussen NOC*NSF en Sport & Zaken

Toekenningsgrondslag

De maximale toekenning bedraagt het beschikbare budget.

Verantwoordingsvoorwaarden

De begunstigde levert een financiële en inhoudelijke verantwoording aan o.b.v. de set van afspraken, welke zij indient bij NOC*NSF. NOC*NSF zal op basis hiervan het toekenningsorgaan adviseren over de definitief vast te stellen bijdrage vanuit Het Bestedingsplan, welke nooit hoger kan zijn dan het beschikbare budget binnen deze rubriek.

2.7 Onderzoek

Budget	€400.000
Aanvrager	NOC*NSF
Begunstigde	ZonMw, ten behoeve van het onderzoeksprogramma Sport

Doel

(Co-)financiering van onderzoek & monitoring t.b.v. versterking van de totale georganiseerde sport. Vanuit deze rubriek levert de georganiseerde sport een bijdrage aan de Kennis Agenda Nederlandse Sport (K.A.N.S) en daarmee samenhangende onderzoeksprogramma's, zowel gericht op sportontwikkeling als op topsport als breedtesport (integraal onderzoeksprogramma ZonMw / NWO⁷, VWS en NOC*NSF/Sportbonden en eventuele andere partners).

Aanvraagvoorwaarden

NOC*NSF draagt namens de sport bij aan het onderzoeksprogramma van ZonMw, waarbij de volgende voorwaarden van toepassing zijn:

- Een 2^e meerjaren-onderzoeksprogramma (vanaf 2017) dient te zijn gestart
- Het sportonderzoeksprogramma sluit aan bij de onderzoeksvragen uit de sportpraktijk – gericht op Beter Presteren (Team NL experts- expertise, onderzoek en innovatie); Een leven lang bewegen, van 1 tot 101 (sportparticipatie) en De waarde(n) van sport (gezonde leefstijl, integriteit en economie).
- In jaarplan NOC*NSF – cofinanciering integraal sportonderzoeksprogramma ZonMw, VWS, NOC*NSF opgenomen en geaccordeerd
- Go (door alle funding partners) op een integraal onderzoeksprogramma ZonMw, VWS en NOC*NSF
- In de (deel)programmacommissie zit een vertegenwoordiger uit de sportsector voor toetsing op programmering en relevantie
- In de toetsingscriteria voor de aan te vragen onderzoeksprojecten binnen de deelprogramma's zijn valorisatie / aansluiting op de sportpraktijk een vereiste

Overige onderzoeksactiviteiten die uit dit budget worden (mede-)gefinancierd dienen onderdeel te zijn van het jaarplan en begroting van NOC*NSF.

Toekenningsgrondslag

De maximale toekenning bedraagt het beschikbare budget.

Verantwoordingsvoorwaarden

De algemene verantwoordingsvoorwaarden zijn van toepassing

⁷ NWO staat voor Nederlandse Organisatie voor Wetenschappelijk Onderzoek. ZonMw is onderdeel van NWO. De NWO financiert duizenden toponderzoekers aan universiteiten en instituten en geeft sturing aan de Nederlandse wetenschap via subsidies en onderzoeksprogramma's.

2.8 Tegengaan Misbruik in de Sport

Budget	€300.000
Aanvrager	NOC*NSF
Begunstigde	NOC*NSF

Doel

(Co-)financiering van uitvoering en implementatie van de aanbevelingen gedaan door de commissie Seksuele Intimidatie in de Sport (cie. de Vries).

Aanvraagvoorwaarden

NOC*NSF vraagt aan op basis van het in de Algemene Ledenvergadering vastgestelde plan van aanpak 'Tegengaan Misbruik in de Sport' en de daarbij behorende begroting.

Toekenningsgrondslag

De maximale toekenning bedraagt het beschikbare budget.

Verantwoordingsvoorwaarden

De algemene verantwoordingsvoorwaarden zijn van toepassing

3.1 Maatwerkfinanciering Topsport

Budget	€ 14.274.723
Aanvrager	NOC*NSF
Begunstigden	NOC*NSF, Sportbonden, CTO's, Regionale Topsport Organisaties, Stichting LOOT en NL Sporter

De ambitie

NOC*NSF en de sportbonden hebben de ambitie om bij de beste tien topsportlanden van de wereld te horen. We willen winnen! Daarvoor hebben we optimale topsportomstandigheden nodig. Voor de (potentiële) wereldtoppers bouwen we daarom verder aan hoogwaardige topsport- en opleidingsprogramma's, met bijbehorende begeleiding en voorzieningen voor topsporters. We kiezen daarbij voor een strategie waarin we structureel presterende programma's, en programma's die de potentie hebben zich daartoe te ontwikkelen, zo optimaal mogelijk willen ondersteunen. Om te bepalen welke programma's dat zijn, worden drie stappen doorlopen: erkennen, focussen en financieren. We streven ernaar sporters vanaf 8 jaar voor het podium t/m de transitie naar een carrière na de topsport, kwalitatief en kwantitatief mondiaal concurrerende programma's aan te bieden. Deze programma's zijn niet alleen gericht op het verbeteren van de sportieve prestaties, maar ook op de andere factoren die bijdragen aan een langere succesvolle loopbaan.

Naast de collectief door NOC*NSF uitgevoerde activiteiten, kunnen topsportbonden en regionale organisaties, zoals CTO's en RTO's, voor de uitvoering van hun investeringsplannen voor financiële ondersteuning in aanmerking komen vanuit de rubriek Topsport.

Doelen

Realisatie van de Topsport-ambitie door middel van:

- (Deel) financiering van de programma's van bonden;
- (Deel) financiering van de landelijke en regionale topsportinfrastructuur;
- Zorgdragen voor de begeleiding en financiële en facilitaire ondersteuning van topsporters en talenten, gericht op een verantwoorde en succesvolle topsportloopbaan;
- Het leveren van een financiële bijdrage t.b.v. de (professionalisering en kwaliteitsontwikkeling van de) belangenbehartiging en dienstverlening m.b.t. topsporters;
- Financiering van de door NOC*NSF collectief aangeboden High Performance Services t.b.v. de programma's van bonden;
- Financiering van de door NOC*NSF te maken kosten ten behoeve van de voorbereiding, uitzending en evaluatie van de collectieve uitzending naar de Olympische en Paralympische Spelen, Europese Jeugd Olympische Festivals (EJOF), Jeugd Olympische Spelen (JOS) en Europese Spelen, en;
- Ontwikkeling en uitvoering van overkoepelende topsportbeleidsthema's.

Topsportbegroting

NOC*NSF neemt het budget op in haar begroting. Aan dit budget worden ook de voor de Topsportambitie beschikbare middelen van VWS en Partners in Sport toegevoegd.

Vanuit dit totaalbudget worden de volgende onderdelen gefinancierd:

1. Programma's van bonden;
2. Topsportinfrastructuur (CTO's, RTO's, Stichting LOOT);
3. Athlete Services (incl. NL Sporter);
4. Collectieve High Performance Services;
5. Teamuitzendingen;

6. De uitvoering van overkoepelende topsportbeleidsthema's.

De budgetten per onderdeel worden jaarlijks door het toekenningsorgaan vastgesteld op basis van de Topsportbegroting.

Aanvraagvoorwaarden

Per onderdeel en begunstigde gelden de volgende specifieke aanvraagvoorwaarden:

1. Programma's van bonden

Het toekenningsorgaan heeft in december 2016 vastgesteld welke programma's van erkende topsportdisciplines voldoen aan de 4 focuscriteria uit de Sportagenda 2017+ en vanaf 2017 financiering ontvangen als Topsportprogramma 2020 en/of Opleidingsprogramma 2024.

Deze sportbonden kunnen een aanvraag indienen voor financiering in 2019 van een Topsportprogramma 2020 en/of een Opleidingsprogramma 2024. Een aanvraag bestaat uit een begroting voor 2019 per programma (o.b.v. verplicht format) en een actuele lijst met alle S- en/of S-1 sporters die binnen het programma participeren.

De deadline voor het indienen van een aanvraag is 1 december 2018.

Winterprogramma's

De winterprogramma's werken met een gebroken boekjaar. Deze sportbonden kunnen een aanvraag indienen voor financiering 2019-2020 van een Topsportprogramma 2022 en/of Opleidingsprogramma 2026. Een aanvraag bestaat uit een begroting voor 2019-2020 per programma (o.b.v. verplicht format).

De deadline voor het indienen van een aanvraag voor het toekenningsjaar 2019-2020 is 1 mei 2019.

Parttime presterende programma's

Binnen het totale budget voor programma's van bonden is daarnaast een bedrag beschikbaar voor parttime presterende programma's van erkende topsport- of internationale wedstrijdportdisciplines die voldoen aan de in de Sportagenda 2017+ opgenomen criteria. Het toekenningsorgaan heeft in december 2016 vastgesteld welke programma's financiering ontvangen als parttime presterend programma. Deze programma's ontvangen van 2017 t/m 2020 een jaarlijkse basisfinanciering gebaseerd op de Lotto Basisbijdrage Top-10 (o.b.v. toewijzing 2012 in rubriek 2.1A) en de Lotto Deelnamegelden (o.b.v. het gemiddelde over de afrekening van de jaren 2009-2011 in rubriek 2.1B). Een aanvraag voor financiering in 2019 bestaat uit een begroting 2019 (o.b.v. verplicht format).

Afbouwregeling

Programma's van erkende topsport- en internationale wedstrijdportdisciplines die in 2018 (zomer) of van 2014 t/m 2018 (winter) financiering uit de oorspronkelijke Rubriek Maatwerkfinanciering Top 10 hebben ontvangen⁸ en daar in 2019 niet meer voor in aanmerking komen o.b.v. de toekenningsgrondslag, ontvangen een afbouwregeling. Deze afbouwregeling bestaat in het eerste jaar uit 50% van het laatste toegekende bedrag en in het tweede jaar uit 25% daarvan. Sportbonden hoeven hiervoor geen aanvraag in te dienen. Het op de regeling gebaseerde bedrag wordt automatisch uitgekeerd.

2. Topsportinfrastructuur (CTO's, RTO's, Stichting LOOT)

Centra voor Topsport en Onderwijs (CTO)

Om voor financiering in aanmerking te komen moet het topsportcentrum altijd in het bezit zijn van een CTO-accreditatie (bestuursbesluit NOC*NSF d.d. 10 november 2016).

CTO's kunnen een aanvraag indienen voor financiering in 2019. Een aanvraag bestaat uit:

- Begroting 2019 (o.b.v. verplicht format)

⁸ Deze afbouwregeling is niet van toepassing op de financiering van individuele sporters (projecten) in 2018 (zomer) of 2014-2018 (winter) en op (incidentele) maatwerkwerkbijdragen binnen de genoemde periodes.

- Lijst met namen en rugnummers sporters (o.b.v. uitsluitend Topsporster Monitoring Systeem), hierbij expliciet aangeven welke sporters CTO-LOOT onderwijs volgen i.v.m. de bijdragen aan CTO-LOOT scholen.
- Lijst van instroomprogramma's (RTC) onder regie van de sportbond, inclusief namen en rugnummers die door het CTO worden ondersteund.

Regionale Topsport Organisaties (RTO)

Om voor financiering in aanmerking te komen moet het RTO (als onderdeel van een CTO, tenzij door NOC*NSF als aparte entiteit aangemerkt) een samenwerkingsovereenkomst hebben met NOC*NSF.

RTO's kunnen een aanvraag indienen op basis van:

- Begroting 2019 (o.b.v. verplicht format)
- Lijst van instroomprogramma's (RTC) onder regie van de sportbond inclusief namen en rugnummers die door de RTO worden ondersteund.

Stichting LOOT

NOC*NSF vraagt daarnaast een bijdrage aan voor Stichting LOOT. De bijdrage is gebaseerd op:

- Meerjarenbeleidsplan, jaarplan en begroting van Stichting LOOT, die vooraf zijn afgestemd met NOC*NSF.
- Een set van afspraken tussen NOC*NSF en Stichting LOOT.

De deadline voor het indienen van een aanvraag is 1 december 2018.

3. Athlete Services

Doel is het ondersteunen van topsporters met in ieder geval de Topsportpolis en een Vervoersvoorziening. De Stipendium- en Kostenvergoedingsregeling worden gefinancierd door een bijdrage van VWS. Statusverwerking van sporters en communicatie en voorlichting over het beroep topsporters horen hierbij.

De ondersteuning die de topsporter ontvangt is afhankelijk van de indeling van het topsportprogramma en de status van de topsporter. Talentvolle sporters op weg naar het mondiale podium komen met ingang van 2018 in aanmerking voor een deel van de voorzieningen. De ondersteuning wordt mogelijk gemaakt door een bijdrage vanuit de Rubriek Maatwerkfinanciering Topsport, in natura bijdragen van Partners in Sport en subsidies en bijdragen van derden zoals bijvoorbeeld het Ministerie van Sociale Zaken.

Daarnaast wordt uit de Rubriek Maatwerkfinanciering Topsport een bijdrage geleverd aan de NOC*NSF Atletencommissie en de Nederlandse Vereniging voor Olympische Deelnemers.

NOC*NSF dient dit budget op te nemen in haar begroting en de hiermee uit te voeren activiteiten in haar jaarplan, dat door de Algemene Vergadering wordt vastgesteld.

NOC*NSF vraagt daarnaast een bijdrage aan voor een toekomstbestendige positie van NL Sporter en gratis lidmaatschap voor hiervoor genoemde topsporters. De bijdrage is gebaseerd op:

- Meerjarenbeleidsplan, jaarplan en begroting van NL Sporter, dat vooraf is afgestemd met NOC*NSF.
- Een set van afspraken tussen NOC*NSF en NL Sporter.

4. Collectieve High Performance Services

NOC*NSF dient dit budget op te nemen in haar begroting en de hiermee uit te voeren activiteiten in haar jaarplan, dat door de Algemene Vergadering wordt vastgesteld.

5. Teamuitzendingen

NOC*NSF dient dit budget op te nemen in haar begroting en toe te voegen aan de

Bestemmingsreserve Uitzendingen Teams. De hiermee uit te voeren activiteiten in het kader van de collectieve uitzendingen worden opgenomen in haar jaarplan, dat door de Algemene Vergadering wordt vastgesteld.

6. Uitvoering Topsportbeleidsthema's

NOC*NSF dient dit budget op te nemen in haar begroting en de hiermee uit te voeren activiteiten in haar jaarplan, dat door de Algemene Vergadering wordt vastgesteld.

Toekenningsgrondslag

1. Programma's van bonden

De toekenningen aan Topsportprogramma's 2020 en Opleidingsprogramma's 2024 voor het bestedingsjaar 2017 hebben een meerjaren intentie en zijn leidend voor 2018-2020. Wijzigingen in de financiering (t.o.v. 2018) zijn mogelijk op basis van:

- Een bijstelling van de realisatie van inkomsten uit NLO, Mission en VWS-gelden voor topsport;
- Het monitoring en reviewproces: het niet nakomen van investeringsvoorwaarden en/of prestatieafspraken;
- Expertise-call topsportmanagement NOC*NSF.

Ditzelfde geldt voor de winterprogramma's met Topsportprogramma's 2022 en Opleidingsprogramma's 2026.

2. Topsportinfrastructuur (CTO's, RTO's, Stichting LOOT)

CTO

De toekenningen aan de CTO's voor het bestedingsjaar 2017 hebben een meerjaren intentie en zijn leidend voor 2018-2020. Wijzigingen in de financiering (t.o.v. 2018) zijn mogelijk op basis van:

- Een bijstelling van de realisatie van inkomsten uit NLO, Mission en VWS-gelden voor topsport;
- Het monitoring en reviewproces: het niet nakomen van investeringsvoorwaarden;
- Expertise-call topsportmanagement NOC*NSF;
- Toe- of afname van het aantal sporters en/of programma's op het CTO of RTO;
- Toe- of afname van het aantal LOOT-leerlingen per CTO in geval van specifieke CTO-LOOT toekenning.

CTO-LOOT

De maximale toekenning voor CTO-LOOT bedraagt het beschikbare budget zoals opgenomen in de Topsportbegroting. Dit budget wordt verdeeld op basis van een nog nader vast te stellen set van criteria (naar aanleiding van de evaluatie van de CTO-LOOT regeling). Bij een eventuele wijziging ten opzichte van de huidige criteria zal gewerkt gaan worden met een overgangsregeling.

RTO

De maximale toekenning aan de RTO's bedraagt het beschikbare budget zoals opgenomen in de Topsportbegroting. Dit budget wordt verdeeld onder de RTO's op basis van:

- Een vaste basisbijdrage per RTO;
- Het aantal instroomprogramma's (RTC's) per RTO dat door NOC*NSF (na overleg met de sportbond) wordt aangemerkt als "onder regie van de bond".

Stichting LOOT

De maximale toekenning voor Stichting LooT bedraagt het beschikbare budget zoals opgenomen in de Topsportbegroting.

Ad 3/4/5/6

De maximale toekenning per onderdeel bedraagt het beschikbare budget zoals opgenomen in de Topsportbegroting.

Het verlenen van statussen aan sporters, die grondslag zijn voor voorzieningen, is geregeld in het "Statusreglement Topsporters", vastgesteld door de Algemene Vergadering NOC*NSF.

Verantwoordingsvoorwaarden

Naast de algemene verantwoordingsvoorwaarden levert de begunstigde een inhoudelijke en financiële verantwoording/rapportage aan (o.b.v. een verplicht format). Daarvoor gelden de volgende specifieke verantwoordingsvoorwaarden:

- bij grote afwijkingen (5% of meer) ten opzichte van de ingediende begroting 2019 dient de begunstigde te overleggen met NOC*NSF (de verantwoordelijke prestatie manager of projectleider) om een correcte reallocatie (cijfermatig en procedureel) voor te bereiden; of
- onderbestedingen over 2019 dienen naar rato te worden verrekend met de door het Toekenningsorgaan vastgestelde programmatoekenning 2019 en de eigen bijdrage van de begunstigde.

Aanvullend hierop is per begunstigde het volgende van toepassing:

Programma's van bonden

- De topsportinkomsten en -kosten dienen in de jaarrekening 2019 van de bond per topsportprogramma gespecificeerd te zijn.
- De verantwoording van de besteding van de topsportgelden vanuit NOC*NSF door de bond vindt plaats in een afzonderlijke bijlage in de jaarrekening van de bond.
- Binnen de administratie van de bond is een brugstaat beschikbaar, die inzichtelijk maakt op welke wijze de financiële administratie en jaarrekening aansluiten op de verantwoorde bedragen in de bijlage van de jaarrekening.
- De bond verklaart in een separate brief aan NOC*NSF dat zij de voorwaarden voor besteding heeft nageleefd en dat de opgenomen kosten passen binnen de afgesproken kaders. NOC*NSF verstrekt de bond de tekst voor de verklaring. In afstemming tussen bond en NOC*NSF wordt bepaald welke bevoegde functionarissen/bestuurders de verklaring ondertekenen.

CTO's

- In de jaarrekening 2019 dient een onderscheid gemaakt te worden in de gemaakte kosten voor het CTO, voor CTO-LOOT en regio/RTO-activiteiten.
- Ten behoeve van de CTO-LOOT bijdrage levert het CTO een inhoudelijke en financiële verantwoording aan o.b.v. een jaarrekening en/of bestuursverklaring van de CTO-LOOT school en een definitieve lijst met CTO-LOOT leerlingen.

RTO's (met aparte entiteit), Stichting LOOT en NL Sporter leveren een inhoudelijke en financiële verantwoording aan o.b.v. de KPI's en/of de set van afspraken, die zij indienen bij NOC*NSF. De financiële verantwoording sluit aan bij de ingediende begroting en jaarrekening 2019. NOC*NSF zal op basis hiervan het toekenningsorgaan adviseren over de definitief vast te stellen bijdrage vanuit het Bestedingsplan, die nooit hoger kan zijn dan het beschikbare budget zoals opgenomen in de Topsportbegroting.

4.1 Maatwerkbudget Innovatie (Fonds)

Budget	€1.000.000
Aanvrager	Sportbonden
Begunstigde	Sportbonden, NOC*NSF

Doel

Het Innovatiefonds is bedoeld om bonden te helpen een doorbraak te realiseren in het ontwikkelen en implementeren van nieuwe producten en diensten passend bij de veranderende vraag van de sporter. Het gaat hier om concrete producten en diensten die uiteindelijk structureel gefinancierd kunnen worden vanuit een eigen verdienmodel. De innovatie kan worden ingezet om dingen slimmer te doen op gebied van efficiëntie en effectiviteit maar ook om echte vernieuwingen door te voeren.

De plannen en activiteiten dienen in het verlengde van doelstellingen van de Sportagenda en Transitie te liggen, waardoor het fonds indirect een bijdrage levert aan de collectieve doelen. Tevens heeft het fonds tot doel om de kennis/expertise die wordt opgedaan omtrent innovatie te borgen en uit te dragen binnen de sport. Hierdoor wordt de collectieve investering zo ingezet dat alle bonden kunnen profiteren van de opgebouwde kennis en expertise.

Aanvraagvoorwaarden

Binnen dit fonds kunnen sportbonden en samenwerkingsverbanden van/met sportbonden een aanvraag doen. Op verzoek van bonden kan NOC*NSF participeren in de uitvoering en daarvoor een bijdrage ontvangen. NOC*NSF kan echter niet zelf de aanvragende partij zijn.

Voor financiering vanuit dit fonds komen initiatieven in aanmerking die nog een financiële impuls nodig hebben om te komen tot ontwikkeling en/of implementatie. Van een doorbraak is sprake als er t.b.v. het realiseren van impact en/of rendement daadwerkelijk een innovatief product of dienst gerealiseerd wordt, waarbij deze vernieuwende aanpak zekere risico's en investeringen met zich mee brengt. Juist om deze initiatieven een kans te geven is dit fonds beschikbaar. Organisatieontwikkeling van bonden en topsportinitiatieven vallen niet onder het doel van dit fonds.

De aanvraagvoorwaarden voor sportbonden zijn:

- Aantoonbaar bijdragen aan de doelen genoemd in de Sportagenda 2017+
- Gericht op het in staat stellen om plannen om te zetten in rendabele, concrete producten of diensten
- Investering wordt op basis van een businessplan met eigen verdienmodel aangevraagd
- Het businessplan is een concreet, volwassen concept met kwalitatieve onderbouwing van nut en noodzaak
- Het maximale aanvraagbedrag betreft 50.000 euro per aanvraag en per sportbond (ook bij samenwerkingen tussen meerdere bonden)
- Een sportbond kan maximaal 2 aanvragen indienen of hierbij betrokken zijn
- Er wordt uitgegaan van een eigen financiële inbreng van minimaal 30% door de aanvragers, waarvan maximaal 10% uit eigen personele kosten mag bestaan.
- De aanvragende bonden moeten voldoen aan de minimale kwaliteitseisen van NOC*NSF
- Opgedane kennis moet betekenis hebben en ter beschikking komen voor het collectief

Ten behoeve van het opstellen van een concreet businessplan gelden de onderstaande vragen als hulp/leidraad:

- Wat is het concept in één zin?
- Wat beoogt het te bereiken?

- Wat is de bijdrage aan (de versterking van) de sport(sector)?
- Wie is de gebruiker (sporters/sportconsument/klant) en in welke behoefte van de gebruiker wordt voorzien?
- Hoe gaat de gebruiker daar nu mee om?
- Welke waarde propositie biedt dit concept de gebruiker (in relatie tot het probleem)?
- Beschrijf cases waarin en hoe het werkt.
- Wat zijn de recente trends die deze (nieuwe) oplossing mogelijk maken?
- Beschrijf waar en hoe de eindgebruiker wordt bereikt.
- Bepaal de omvang van de doelgroep en/of de (economische) marktpotentie.
- Welke andere aanbieders/concurrenten zijn er?
- Welke samenwerkingsopties zijn er en/of zijn verkend?
- Beschrijf het concurrentievoordeel van dit concept.
- Beschrijf het product/dienst (vorm, functionaliteit, eigenschappen)
- Beschrijf het ontwikkeltraject (wat is er voor nodig om het te realiseren)
- Exploitatie (prijs, opbrengsten, kosten, rendement) voor de projectperiode
- Onderbouwing en legitimatie van de eigen investering en het gevraagde budget uit de collectieve middelen.
- (Project)organisatie: wie doet wat, wie is (eind)verantwoordelijk, welke samenwerkingspartijen?
- Borging na de project- c.q. investeringsperiode.

Beoordelingskader

De ingediende aanvragen worden beoordeeld op basis van de onderstaande criteria:

- Bijdrage aan de collectieve doelen en de efficiëntere en effectievere inrichting van het sportlandschap (collectieve impact)
- Bijdrage aan de ontwikkeling van de aanvragende sportbond(en) (individuele impact)
- Mate van innovatie en poging tot daadwerkelijke doorbraak
- Mate van noodzaak en kwaliteit van de inhoudelijke onderbouwing op basis van (wetenschappelijk) onderzoek
- Verhouding tussen hoogte investering en te behalen resultaten (rendement)
- Kwaliteit van het businessplan incl. uitgewerkte projectstructuur met duidelijke taken, organisatie, tijdpad en tijdbesteding van betrokkenen
- Een complete, stabiele en realistische begroting incl. onderbouwde analyse van de mate waarin collectieve middelen noodzakelijk zijn om de betreffende activiteiten plaats te laten vinden.

Beoordelingsproces

Het Bestuur van NOC*NSF benoemt het Expertpanel van het Innovatiefonds. Het Expertpanel heeft een belangrijke rol in de beoordeling en adviseert het toekenningsorgaan over de uiteindelijke toekenningen. Het toekenningsorgaan stelt uiteindelijk de toekenningen vast, waarbij zij het beschikbare budget, de uitgangspunten van de Sportagenda en de diversiteit van de sport zal bewaken.

NOC*NSF zal medio juni 2018 een informatiebijeenkomst (Call for Proposal) organiseren, waarin het aanvraag- en beoordelingsproces aan belangstellenden zal worden toegelicht.

Sportbonden kunnen medio november een definitieve aanvraag c.q. businessplan indienen. NOC*NSF zal hiertoe (een) aanvraagformat(s) ter beschikking stellen. Deze aanvraag zal adhv het beoordelingskader door het Expertpanel worden getoetst. Het Expertpanel heeft de mogelijkheid om de aanvrager(s) uit te nodigen voor een presentatie/toelichting.

Gestreefd wordt om uiterlijk 1 januari 2018 tot toekenningen te komen. Om dit te realiseren zal een vervroegde aanvraagdeadline van toepassing zijn (medio november i.p.v. 1 december).

Mocht het fondsbudget niet volledig verdeeld worden dan bestaat de mogelijkheid om een tweede ronde midden 2019 te houden voor nieuwe aanvragen van bonden. Hiervoor zal dan hetzelfde proces worden gehanteerd als hierboven beschreven. Indien dit het geval is zal dit tijdig worden gecommuniceerd.

Toekenningsgrondslag

Het fonds betreft een maatwerkbudget dat op kwalitatieve grondslagen (aanvraag- en beoordelingskader) wordt verdeeld. Er is dus geen sprake van een kwantitatief verdeelmodel. Er kan in totaal niet meer worden toegekend dan het beschikbare/opgebouwde (meerjaren)rubrieksbudget.

Het maatwerkbudget heeft een meerjarenkarakter. Eventuele onderbestedingen, restituties of directe opbrengsten kunnen weer worden toegevoegd aan het (meerjaren)rubrieksbudget. Aanvragen binnen deze maatwerkruubriek zijn voor maximaal één jaar.

De toegewezen aanvragen uit 2018 met een meerjarenkarakter hebben voorrang op nieuwe aanvragen bij de toewijzing. Hiervan wordt de voortgang getoetst aan de hand van de voorgangsrapportage en begroting. Nu de Rubriek Innovatie en Ontwikkeling is gesplitst in twee afzonderlijke rubrieken wordt per project met een meerjarenkarakter beoordeeld of bij een toekenning voor 2019 dit uit rubriek 4.1 of 4.2 dient te worden gefinancierd.

De relatie tussen investering (uit deze rubriek) en het beoogde rendement is een belangrijk beoordelingscriterium. Bij gelijkwaardig(e) rendement(sbeoordeling) krijgen de collectieve projecten of (brede) samenwerkingsinitiatieven voorrang in de toekenning.

Verantwoordingsvoorwaarden

Naast de algemene verantwoordingsvoorwaarden levert de begunstigde een compacte financiële en inhoudelijke projectverantwoording aan, welke zij indient bij NOC*NSF. NOC*NSF zal op basis hiervan het toekenningsorgaan adviseren over de definitief vast te stellen bijdrage vanuit het Bestedingsplan, welke nooit hoger kan zijn dan het vooraf toegekende bedrag.

De verantwoording vindt ook informeel gedurende het jaar plaats door monitoring van de projecten door NOC*NSF. Deze monitoring vindt indirect plaats door bijvoorbeeld het aanbieden van projectbegeleiding, gebruik van communicatiekanalen of inbreng op kennisbijeenkomsten. Dit aanbod wordt vraaggericht ingevuld. We verwachten van de toegekende aanvragen een proactieve houding ten opzichte van de voortgangsupdates.

4.2 Maatwerkbudget Transitie

Budget	€2.500.000
Aanvrager	Sportbonden, NOC*NSF
Begunstigde	Sportbonden, NOC*NSF

Doel

De samenleving is in transitie, o.a. als gevolg van de exponentieel toenemende digitalisering. Instituties zijn niet meer leidend, maar de (snel veranderende) behoeften van burgers, klanten, consumenten. Sportorganisaties worden uitgedaagd om van traditioneel beherende en beheersende organisaties te veranderen in ontwikkelende en innovatieve entiteiten.

Uit onderzoek blijkt dat de sportinfrastructuur in Nederland, met als fundament de sportbonden en verenigingen, maar gedeeltelijk invulling geeft aan de sportbehoefte van de Nederlander. Geïnspireerd en gefaciliteerd door de 'transitie in de sport'-beweging zijn de sportbonden en NOC*NSF gestart zich aan te passen aan de veranderende marktomstandigheden. Het maximaliseren van binding, leveren van toegevoegde waarde, klanttevredenheid en het uitvinden van nieuwe bindingsvormen zijn nieuwe sleutelbegrippen om de Nederlander duurzaam aan het sporten en sportief bewegen te krijgen.

De Sportagenda 2017+ onderschrijft al de onderstaande transitiebewegingen die hiervoor noodzakelijk zijn:

- Echt te weten wie de (potentiële) sporter is en wat hem/haar beweegt;
- Meer samenwerking (sporttak overstijgend / gemeenten en andere partijen);
- Organisaties dienstbaar maken aan de sport en de sporter;
- Gezamenlijke programmatische sturing van collectieve middelen;
- Loslaten van ledendefinitie als basis voor financiering;
- Meer oog hebben voor en inspelen op de behoeften van de maatschappij waar de sport invulling aan kan geven;
- Ontwikkelen van nieuwe verdienmodellen voor verenigingen en bonden
- Het creëren van een klimaat en voedingsbodemp waarin initiatieven gericht op samenwerking en ondernemerschap volop ruimte krijgen;
- Kansrijke initiatieven worden sneller gesignaleerd en gefaciliteerd: minimum aan regie en drempels;
- Werken vanuit de kracht van en samenwerking met relevante netwerkpartners binnen en buiten de sportsector.

Een belangrijke les die de transitiebeweging ons leert, is dat het in veel gevallen de kwaliteit van de mensen het verschil maken. De juiste mensen met de juiste kwaliteiten op de juiste plek zorgen voor vernieuwing, doorbraken en tastbare resultaten. Het vereist nieuwe en aanvullende competenties van mensen die binnen sportorganisaties actief zijn: verbindend leiderschap met lef en ondernemerschap. Het ontwikkelen van bestuurders, toezichthouders, vrijwilligers en professionals is een absolute randvoorwaarde om de inhoudelijke ambities te kunnen realiseren. Deze ontwikkeling vereist dat we collectief inzetten op de thema's Governance, Data, HRM, etc. Investeren in de ontwikkeling, inzetbaarheid en mobiliteit van de medewerkers in de sport is daarmee een absolute randvoorwaarde om de inhoudelijke ambities te kunnen realiseren.

Kortom: De sport staat de komende tijd voor belangrijke uitdagingen. Het uiteindelijke doel is om samen een belangrijke bijdrage te leveren aan het slimmer, vaardiger en creatiever worden van NOC*NSF en de bonden.

De sport wil daartoe samen een bijdrage leveren aan verbeteringen die leiden tot een betere aansluiting van de sportorganisaties en hun medewerkers op de veranderingen in de markt. Bevordering van innovatie en ontwikkeling is daarbij de leidraad. Het Maatwerkbudget Transitie is bedoeld om bonden en NOC*NSF samen overstijgende projecten te laten realiseren. Het gaat daarbij om thema's die van belang zijn voor het collectief van de sport en die zonder de hulp van deze middelen niet of moeizaam kunnen worden gerealiseerd. Kortom: De gelden zijn bedoeld om de collectieve innovatie en ontwikkeling in de sport te bevorderen en te versterken.

De bedoeling is om met partners het

Procedure

In deze fase wordt binnen deze rubriek het budget van € 2,5 miljoen euro bestemd voor het verder invulling geven aan de transitie in de sport.

In de komende maanden wordt door een projectgroep bestaande uit vertegenwoordigers van aangesloten sportbonden en NOC*NSF aangevuld met experts gewerkt aan de uitwerking van het concrete plan voor de inrichting van dit collectieve programma.

Dit plan zal in het najaar worden voorgelegd aan het ledenberaad en ter besluitvorming aan de Algemene Ledenvergadering. Op deze manier ontstaat er één collectief plan voor de besteding van de middelen die bestemd zijn voor noodzakelijke transitie binnen deze maatwerkrubriek.

IV. BEOORDELINGS-, TOEKENNINGS- EN VERANTWOORDINGSPROCEDURES

Beoordelingsprocedures

De beoordeling bestaat uit 2 stappen:

1. Toetsing Algemene Aanvraagvoorwaarden en additionele aanvraagvoorwaarden per rubriek

De aanvragen van sportbonden worden aan de Algemene Aanvraagvoorwaarden getoetst door NOC*NSF.

De aanvragen van NOC*NSF (ook t.b.v. andere begunstigden) worden getoetst door het hiervoor aangewezen orgaan.

Het niet voldoen aan de Algemene Aanvraagvoorwaarden heeft als consequentie dat niet overgegaan kan worden tot toekenning en bevoorschotting, ongeacht de status, beoordeling en eventuele toekenning of reservering van de overige rubrieken waarin een aanvraag is ingediend.

2. Inhoudelijke beoordeling aanvraag

Inhoudelijke beoordeling/toetsing is van toepassing bij de volgende rubrieken:

3.1	Maatwerkbudget Topsport
4.1	Maatwerkbudget Innovatie
4.2	Maatwerkbudget Transitie

Voor de rubrieken 2.1, 2.2 en 2.6 t/m 2.7 is sprake van het opstellen van een jaarlijkse set van afspraken (door NOC*NSF met de begunstigde). Deze zullen opgenomen worden in het jaarplan van NOC*NSF.

De inhoudelijke beoordeling van aanvragen van sportbonden en overige begunstigden wordt gedaan door NOC*NSF, tenzij in de Richtlijnen anders benoemd. NOC*NSF kan zich laten bijstaan door (groepen van) experts.

De aanvragen van NOC*NSF dienen jaarlijks deel uit te maken van het jaarplan en begroting NOC*NSF, welke worden voorgelegd aan de Algemene Vergadering NOC*NSF. In dit proces vindt inhoudelijke afstemming en toetsing plaats met de achterban/leden via de hiervoor ingerichte overlegstructuur.

Toekenningsprocedures

Toekenningsorgaan

Bij AV-besluit (november 2012) is het Bestuur van NOC*NSF het toekennings- en vaststellingsorgaan. Een voorgenomen verdeelbesluit wordt geformuleerd door de Directie van NOC*NSF die zich bij maatwerkbudgetten laat adviseren door Expertpanels.

Voor 2018 zijn er 2 uitzonderingen:

- Rubriek 3.1: de Directie van NOC*NSF zal fungeren als toekenningsorgaan. Zij zal zich laten adviseren door een Expertpanel onder onafhankelijk voorzitterschap. Het Expertpanel wordt door het Bestuur van NOC*NSF benoemd.
- Rubriek 4.1: de Directie van NOC*NSF zal fungeren als toekenningsorgaan. Zij zal zich laten adviseren door een Expertpanel onder onafhankelijk voorzitterschap. Het Expertpanel wordt door het Bestuur van NOC*NSF benoemd.
- Rubriek 4.2: De toekenning zal plaatsvinden bij besluit van de Algemene Ledenvergadering

Het toekennings- en vaststellingsorgaan ziet in alle gevallen toe op:

- Een zorgvuldig beoordelingsproces(gang). Hiertoe kan zij zich separaat laten adviseren (bijv. een auditcommissie).
- Voldoende samenhang en diversiteit in alle toekenningen en vaststellingen, waarbij de geldende Sportagenda de inhoudelijke leidraad vormt. Hiertoe kan het toekenningsorgaan afwijken van toekenningsadviezen van expertpanels en/of directie NOC*NSF en/of kan zij de voorbereidende organen vragen om tot een herzien advies te komen.

Werkwijze

Na toetsing van de algemene en specifieke aanvraagvoorwaarden en (indien van toepassing) inhoudelijke beoordeling van de aanvragen zal NOC*NSF een toekenningsadvies geven aan het toekenningsorgaan. Daarbij is sprake van 2 type toewijzingen:

1. Verdeling o.b.v. kwantitatieve verdeelmodellen of vaste bijdragen

Op basis van de aangeleverde gegevens zal NOC*NSF een doorrekening maken van het in de desbetreffende rubriek vastgelegde verdeelmodel. Indien begunstigen de gevraagde gegevens die noodzakelijk zijn voor het doorrekenen niet voor de vastgestelde of overeengekomen aanleverdatum hebben aangeleverd, dan heeft dit de volgende consequenties:

1. NOC*NSF stopt de lopende bevoorschotting van de desbetreffende begunstigde
2. NOC*NSF maakt een schatting van de ontbrekende gegevens om het verdeelmodel toe te kunnen passen. Indien deze schatting te hoog blijkt, zal het teveel berekende bedrag teruggevorderd worden van de begunstigde. Een te lage schatting is voor rekening en risico van de begunstigde.
3. NOC*NSF adviseert het toekenningsorgaan de toekenning voor de desbetreffende rubriek(en) met 10% te korten.

2. Verdeling o.b.v. kwalitatieve grondslagen

Alle ontvangen aanvragen worden door NOC*NSF beoordeeld, waarna een toekenningsadvies wordt geformuleerd t.b.v. het toekenningsorgaan. Indien het totaal van de aanvragen het beschikbare budget overtreffen zal NOC*NSF t.b.v. het toekenningsorgaan dienen te onderbouwen op basis waarvan de keuzes voor gehele, gedeeltelijke financiering of afwijzing van financiering zijn gebaseerd.

Het toekenningsorgaan stelt uiteindelijk de toekenningen per rubriek vast. Bij tijdige indiening van de aanvraag en (additioneel) benodigde gegevens vindt toekenning jaarlijks plaats uiterlijk op 15 februari. Begunstigen ontvangen zo spoedig mogelijk na de hiervoor genoemde data over de besluitvorming een Toekenningsbrief. Het toekenningsorgaan is bevoegd om aan het besluit per rubriek de volgende status toe te voegen:

Kleur	Status	Betekenis
Groen	Toekenning	De aanvraag voldoet aan alle aanvraagvoorwaarden en o.b.v. de toekenning wordt gestart met de bevoorschotting
Geel	Toekenning	De aanvraag voldoet grotendeels aan alle aanvraagvoorwaarden. Er wordt gestart met de bevoorschotting. Voor 1 april, tenzij anders besloten, dient aan alle openstaande punten zijn voldaan.
Oranje	Reservering	De aanvraag voldoet niet aan alle de aanvraagvoorwaarden, maar verwacht wordt dat de aanvraag binnen afzienbare tijd wel voldoet. Het toekenningsbedrag wordt gereserveerd en de bevoorschotting wordt gestart, zodra aan alle aanvraagvoorwaarden is voldaan.
Rood	Afwijzing	De aanvraag voldoet niet aan de aanvraagvoorwaarden en/of komt o.b.v. de inhoudelijke beoordeling niet in aanmerking voor financiering. Er zal geen bijdrage worden toegekend. Eventuele gestarte

		bevoorschotting wordt gestopt en uitgekeerde bedragen worden teruggevorderd.
--	--	--

Het toekenningsorgaan stelt naast de hoogte van de bijdrage tevens de bijdrageduur vast. Met andere woorden: het toekenningsorgaan kan een meerjarenbijdrage toekennen.

Bevoorschotting

NOC*NSF is verantwoordelijk voor de uitkering van de toegekende gelden. De toegekende gelden worden volledig (100%) in 4 termijnen uitgekeerd:

- 1e bevoorschotting: eind februari, 25%
- 2^e bevoorschotting: begin mei, 25%
- 3^e bevoorschotting: eind juli, 25%
- 4^e bevoorschotting: eind oktober, 25%

De definitief voor dat jaar geldende bevoorschottingstermijnen worden door NOC*NSF vastgesteld en bekend gemaakt in de toekenningsbrief.

De directie van NOC*NSF kan besluiten om af te wijken van de bevoorschotting en het algemene bevoorschottingsschema in de volgende gevallen:

- Op basis van een onderbouwd verzoek van een begunstigde, onderbouwd met een liquiditeitsbegroting voor de eerstkomende 12 maanden en een weergave van de onderzochte alternatieven. Voorwaarde is wel dat de begunstigde voldoet aan alle aanvraagvoorwaarden.
- Op basis van een goedgekeurd herstelplan (incl. monitorings-afspraken) kan besloten worden tot (hervatting van de) bevoorschotting voor begunstigde met de status 'oranje'.
- Op basis van een financiële (risico-)inventarisatie bij een begunstigde kan besloten worden tot nader orde de bevoorschotting stop te zetten en het toekenningsorgaan te verzoeken om een toekenning in te trekken en/of reeds bevoorschotpte gelden terug te vorderen.
- Indien op basis van bevindingen van onafhankelijke organen (bijv. auditcommissie SI, accountantscontrole/-verklaring bij jaarstukken) geconstateerd wordt dat de begunstigde niet meer voldoet aan de Minimale Kwaliteitseisen, kan besloten worden tot nader orde de bevoorschotting stop te zetten en het toekenningsorgaan te verzoeken om een toekenning in te trekken en/of reeds bevoorschotpte gelden terug te vorderen.

Tegen de hiervoor genoemde besluiten kan de begunstigde bezwaar aantekenen bij het Bestuur van NOC*NSF.

Verantwoordingsprocedures

Verantwoordingsvoorwaarden

- Sportbonden en NOC*NSF verantwoorden op basis van hun reguliere jaarverslag en jaarrekening/financieel jaarverslag dat door hun algemene (leden)vergadering is vastgesteld. Deze zelfde voorwaarden gelden voor overige begunstigden, waarbij geldt dat jaarrekening/jaarverslag c.q. inhoudelijke en financiële verantwoording is vastgesteld door het hiervoor bevoegde (hoogste) orgaan.
- In de jaarrekening/financieel jaarverslag dienen alle toegekende bijdragen uit het Bestedingsplan te zijn vermeld en gespecificeerd (naar rubrieksniveau).
- Indien uit het Bestedingsplan €150.000 of meer is ontvangen, dan dient de jaarrekening voorzien te zijn van een controle verklaring door een accountant.
- Indien minder dan €150.000 is ontvangen, dan kan volstaan worden met een rapportage bestaande uit de volgende onderdelen
 1. een verklaring van de kas- of financiële commissie dat zij de boeken gecontroleerd en akkoord hebben bevonden
 2. een verslag van de bevindingen van de kas- of financiële commissie

3. een (standaard) bestuursverklaring waarin opgenomen dat de ontvangen gelden zijn besteed aan datgene waarvoor de gelden ontvangen c.q. toegewezen zijn.
- Bij verschillende rubrieken zijn aanvullende verantwoordingsvoorwaarden van toepassing. Bij meerjaren(project)toekenningen dient de verantwoording plaats te vinden in het eerstvolgende jaar na afloop van de toekenningsperiode, zoals vermeld in de toekenningsbrief. Wel dient tussentijds en jaarlijks een voortgangs-/tussenrapportage te worden opgesteld en ingediend.
 - Verantwoording dient jaarlijks voor 1 juli⁹ ingediend te worden via het digitale platform en dient te zijn voorzien van een ondertekening/autorisatie door een handelingsbevoegde namens de begunstigde.
 - Een verzoek tot uitstel van maximaal 1 maand kan onder vermelding van redenen worden ingediend bij NOC*NSF (uitsluitend via de Portal Verdelen Middelen of het e-mailadres: verdelenmiddelen@nocnsf.nl), als secretariaat van het vaststellingsorgaan. Een dergelijk verzoek dient minimaal 14 dagen voor de verantwoordingsdatum te zijn ingediend.
 - Het niet tijdig indienen van een verantwoording heeft consequenties voor de bevoorschotting (zie algemene aanvraagvoorwaarden).

Reallocatieverzoeken

De voor een specifiek jaar of periode toegekende gelden dienen binnen die periode besteed te worden, of er dient een schriftelijke betalingsverplichting aangegaan te zijn. Indien hieraan niet is voldaan, kunnen begunstigden een reallocatieverzoek indienen bij het toekenningsorgaan (via Portal Verdelen Middelen of e-mailadres: verdelenmiddelen@nocnsf.nl). Een reallocatieverzoek dient aan de volgende voorwaarden te voldoen:

- a. Verzoek dient voor 31 december te zijn ingediend. Ingediende verzoeken na deze datum worden niet in behandeling genomen.
- b. Het verzoek dient met redenen onderbouwd te worden.
- c. Een reallocatieverzoek boven €10.000 dient voorzien te zijn van een planning van activiteiten en begroting. Hieruit moet blijken dat de gerealloceerde middelen in het navolgende jaar volledig worden besteed.

Reallocatie kan alleen binnen dezelfde rubriek plaatsvinden naar het eerstvolgende jaar. Reallocatie tussen verschillende rubrieken is niet mogelijk. Een reallocatieverzoek is per 4 jaar eenmaal per rubriek mogelijk, met uitzondering van de rubrieken waarbij sprake is van meerjarenbudgetten en – toekenningen (rubriek 2.5, 3.1 en 4.1)

Het toekenningsorgaan zal voor 15 februari besluiten over het reallocatieverzoek. NOC*NSF zal het toekenningsorgaan adviseren. Goedgekeurde reallocaties dienen door de begunstigde expliciet in de jaarrekening te worden opgenomen.

Beoordeling en vaststelling

De verantwoordingen van sportbonden en overige begunstigden worden aan de Verantwoordingsvoorwaarden getoetst door NOC*NSF. De verantwoordingen van NOC*NSF (ook t.b.v. andere begunstigden) worden getoetst door het hiervoor aangewezen orgaan.

De inhoudelijke en financiële beoordeling van verantwoordingen van sportbonden wordt gedaan door NOC*NSF, waarbij NOC*NSF zich kan laten bijstaan door (groepen van) experts. NOC*NSF en/of het vaststellingsorgaan kan de bond vragen om een nadere inhoudelijke of financiële toelichting of onderbouwing. De begunstigde is verantwoordelijk voor een kwalitatief toereikende administratie, waarbij van uitgaven die geheel of gedeeltelijk met bestedingsplan gelden zijn verricht, bewijsstukken aanwezig zijn.

⁹ Voor bonden met een gebroken boekjaar geldt de datum van 15 oktober

De verantwoordingen van NOC*NSF dienen jaarlijks deel uit te maken van het jaarverslag en de jaarrekening NOC*NSF, welke jaarlijks worden voorgelegd aan de Algemene Vergadering NOC*NSF. In dit proces vindt inhoudelijke afstemming en toetsing plaats met de achterban/leden via de hiervoor ingerichte overlegstructuur.

Het vaststellingsorgaan stelt uiteindelijk de vaststellingen per rubriek vast. Bij tijdige indiening van de verantwoording vindt voorlopige vaststelling jaarlijks plaats voor 30 september¹⁰. Definitieve vaststelling geschiedt uiterlijk op de hieropvolgende 15 februari. Van de definitieve vaststelling ontvangt de indiener een Vaststellingsbrief. Indien de vaststelling lager is dan de toekenning/bevoorschotting, zal het teveel ontvangen bedrag worden teruggevorderd, danwel worden verrekend met c.q. ingehouden op de eerstvolgende bevoorschotting(en).

Onderbesteding / Niet voorziene additionele toekenningen

Teruggevorderde en/of niet uitgekeerde gelden uit het Bestedingsplan Sportagenda worden toegevoegd aan het bij NOC*NSF in beheer zijnde:

- Bestemmingsreserve NLO
- Bestemmingsreserve m.b.t. één van de meerjaren-maatwerkbudgetten
- Restitutie VWS inzake VWS-gefinancierde onderdelen

Bij niet voorziene additionele toekenningen¹¹ door het toekenningsorgaan worden deze toekenningen onttrokken aan het desbetreffende meerjarenbudget. Indien geen meerjarenbudget beschikbaar is, zal onttrekking plaatsvinden uit de Bestemmingsreserve Kansspelgelden.

¹⁰ Voor bonden met een gebroken boekjaar, welke gebruik maken van de mogelijkheid om tot uiterlijk 15 oktober de verantwoording in te dienen, geldt de datum 1 december

¹¹ Bijvoorbeeld n.a.v. uitspraken van de Beroepscommissie Bestedingsplan, afwikkeling en/of voorkoming van surseance van betaling en/of faillissement

V. BEZWAAR EN BEROEP

Tegen beslissingen op basis van de Richtlijnen Sportagenda Bestedingsplan van het toekenningsorgaan of vaststellingsorgaan kan door sportbonden en NOC*NSF beroep worden aangetekend bij de Beroepscommissie Bestedingsplan. Het Reglement Beroepscommissie Bestedingsplan is hierbij van toepassing. De BCB kan schriftelijk worden benaderd via het postadres van NOC*NSF (t.a.v. secretaris van de BCB) of via het e-mailadres: bcb@nocnsf.nl

BIJLAGE A: Minimale Kwaliteitseisen 2019

Vooraf

- Voor bonden met een gebroken boekjaar geldt het volgende: die eisen die betrekking hebben op een kalenderjaar, moeten worden bekeken vanuit het meest recente boekjaar.
- NOC*NSF beschikt over formats en voorbeelden van documenten die van toepassing zijn op de verschillende eisen. Voor meer informatie hierover kunt u contact opnemen met uw accountmanager.
- De accountmanagers van NOC*NSF zijn beschikbaar voor het beantwoorden van vragen en het ondersteunen van de bond bij de invoering en doorontwikkeling van de eisen en implementatie van de Code Goed Sportbestuur.

Uw bond dient de onderstaande vragen positief te kunnen beantwoorden en eventueel onderliggende documenten moeten op aanvraag ter beschikking gesteld kunnen worden. De Minimale Kwaliteits Eisen worden getoetst op basis van zelfscan door bonden via de portal Verdelen Middelen. Het bestuur van NOC*NSF heeft de mogelijkheid om onderzoek in te stellen naar de feitelijke stand van zaken bij de bond.

VERPLICHTE PROCEDURES EN REGELINGEN

1. Verplichte rapportage in jaarverslag over het omgaan met de aanbevelingen van goed sportbestuur
 - A. *Heeft uw bond in het jaarverslag van het meest recent afgesloten boekjaar gerapporteerd over de wijze waarop de bond is omgegaan met de 13 aanbevelingen van Goed Sportbestuur?*
2. Uitvoeren nulmeting goed sportbestuur, de 13 aanbevelingen vervolgens 2-jaarlijks toetsen
 - A. *Heeft uw bond de nulmeting of 2-jaarlijkse toetsing Goed Sportbestuur uitgevoerd?*
 - B. *Zo ja, in welk jaar was dit voor het laatst?*
3. De bond heeft en werkt met een besturingsmodel waarin een duidelijk onderscheid is tussen bestuurlijke, beleidsmatige, toezichthoudende en ondersteunende (uitvoerende) taken. Er zijn geen bestuurders in dienst als werknemer waardoor bovengenoemde taken verstrengeld zijn.
 - A. *Beschikt u over een actueel document waarin uw besturingsmodel beschreven is?*
 - B. *Maakt u in dit document onderscheid tussen bestuurlijke, beleidsmatige, toezichthoudende en ondersteunende (uitvoerende) taken?*
 - C. *Heeft uw organisatie een protocol waarin wordt aangegeven op welke wijze met mogelijke vrijwillige dubbelfuncties binnen uw organisatie wordt omgegaan?*
 - D. *Verklaart u dat er geen bestuursleden zijn die uitvoerende, betaalde taken verrichten onder toezicht van het bestuur waar zij zelf zitting in hebben?*
4. Verplichte evaluatie van het bestuur. Het bestuur draagt zorg voor reflectie op haar eigen functioneren en haar relatie met de werkorganisatie en achterban. Hiermee wordt geborgd dat de rol- en taakuitvoering in de verschillende geledingen helder is en ook uitgevoerd wordt zoals afgesproken.
 - A. *Heeft het bestuur in het afgelopen jaar een evaluatie gehouden waarin zowel de zachte kant (interne samenwerking, persoonlijk gedrag, relatie met de achterban) als de harde afspraken (rol- en taak vastheid, activiteiten en prestaties van het bestuur) besproken is?*
 - B. *Heeft u de bevindingen van deze evaluatie gedeeld met de achterban?*

- C. *Heeft u voor het houden van de bestuursevaluatie in de afgelopen 2 jaar externe begeleiding gehad?*
5. Het bestuur zorgt dat de organisatie duidelijk in haar statuten vastlegt welke onverenigbaarheden er zijn bij het vervullen van een bestuursfunctie. Dit kunnen onverenigbaarheden zijn binnen en buiten de bondsstructuur. Binnen de bondsstructuur zijn in ieder geval bestuursfuncties onverenigbaar met het lidmaatschap van enig toezichthoudend of tuchtrechtsprekend orgaan, evenals het lidmaatschap van kas- en/of financiële commissie.
- A. *Heeft u in uw statuten vastgelegd welke onverenigbaarheden zijn bij het vervullen van een bestuursfunctie?*
6. De organisatie hanteert een benoemingsperiode van maximaal 12 jaar. Hierbij stelt zij een rooster van aftreden vast en maakt dit openbaar. Dit geldt voor landelijke en regionale besturen. Uitzonderingen op deze eis zijn per individueel geval door de ALV van de bond goedgekeurd en openbaar gemaakt.
- A. *Heeft u in uw statuten vastgelegd dat er voor bestuursfuncties op landelijk en regionaal niveau in principe sprake is van een maximale aaneengesloten zittingsperiode van 12 jaar?*
- B. *Zijn er in het huidige bestuur individuele uitzonderingen op deze regel en zo ja, zijn deze goedgekeurd door de ALV?*
- C. *Heeft u minimaal 1 keer in de afgelopen 12 maanden het rooster van aftreden openbaar gemaakt?*
7. De organisatie kent binnen haar grenzen geen zelfstandige of autonome geledingen die eigen beleid (kunnen) bepalen dat kan afwijken van het door de ALV vastgestelde beleid.
- A. *Indien uw organisatie regionale geledingen kent (naast de aangesloten lokale sportverenigingen) die een zelfstandige rechtspersoon zijn, is er in de statuten van zowel de landelijke bond als van de regionale geledingen expliciet geregeld dat de regionale geledingen zich moeten confirmeren aan het beleid van de landelijke bond?*
8. Het bestuur zorgt ervoor dat de organisatie in ieder geval naast de statuten de volgende reglementen heeft: een tuchtreglement, een dopingreglement, een regeling tegen seksuele intimidatie, een regeling voor de bestrijding van matchfixing en een regeling voor klachten. Daarnaast draagt bestuur zorg voor een algemene bepaling dat strafbare feiten ook als overtreding zijn aangemerkt mitsdien begaan in relatie tot de sport, de sportbeoefening en, of de sportbond en, of zijn leden.
- A. *Heeft uw organisatie de beschikking over een geldend en door de Algemene Leden Vergadering goedgekeurd tuchtreglement dat verankerd is binnen de statuten van de bond, óf is uw bond hiervoor aangesloten bij het Instituut Sportrechtspraak (ISR)?*
- B. *Heeft uw bond de tweejaarlijkse scan op het gebied van tuchtrecht uitgevoerd en voldoet uw bond aan alle in de scan opgenomen kwalitatieve waarborgen op het gebied van tuchtrecht?*
- C. *Heeft uw organisatie de beschikking over een geldend en door de Algemene Leden Vergadering goedgekeurd dopingreglement dat voldoet aan de geldende (internationale) eisen en dat verankerd is binnen de statuten van de bond, óf is uw bond hiervoor aangesloten bij het ISR?*
- D. *Heeft uw organisatie de beschikking over een geldend en door de Algemene Leden Vergadering goedgekeurd reglement tegen seksuele intimidatie dat verankerd is binnen de statuten van de bond, óf is uw bond hiervoor aangesloten bij het ISR?*

- E. *Heeft uw organisatie de beschikking over een geldend en door de Algemene Leden Vergadering of bestuur goedgekeurd tuchtreglement tegen matchfixing in lijn van de 'blauwdruk regels ter voorkoming van matchfixing en betting', dat verankerd is binnen de statuten van de bond, of is de aansluiting bij het ISR verankerd binnen de statuten?*
- F. *Heeft u een vertrouwenscontactpersoon aangesteld?*
- G. *Heeft uw organisatie de beschikking over een geldend en door het bestuur of de Algemene Leden Vergadering goedgekeurde klachtenwegwijzer?*

De eisen C en E zijn niet van toepassing voor sportbonden zonder erkende topsport- of internationale wedstrijd sportdisciplines volgens het betreffende reglement.

STATUSCRITERIA

- 9. De solvabiliteit en liquiditeit is op laatst bekende balansdatum voldoende c.q. toereikend.
 - A. Is de solvabiliteit van uw organisatie op meest recente balansdatum voldoende? (richtinggevende indicator: EV/Balanstotaal >0,2)
 - B. Is de liquiditeit van uw organisatie op meest recente balansdatum voldoende? (richtinggevende indicator: current ratio: vlottende activa/kort vreemd vermogen >1)
- 10. De organisatie legt de ALV een door accountant goedgekeurde geconsolideerde balans en jaarrekening voor. (onderzocht wordt of voor kleinere bonden een simpeler oplossing gehanteerd kan worden).
 - A. *Heeft uw organisatie een geconsolideerde balans en jaarrekening over 2014?*
 - B. *Is deze voorzien van een controleverklaring door een accountant? (indien u 150.000 euro of meer heeft ontvangen uit het Bestedingsplan 2014)*
 - C. *Heeft uw kascommissie de jaarrekening over 2014 en de balans goedgekeurd? (Indien u minder dan 150.000 euro heeft ontvangen uit het Bestedingsplan 2014)*
- 11. De organisatie beschikt aantoonbaar over de registratie van bewust aangaan van het lidmaatschap van haar leden (incl. NAW gegevens, geboortedatum, geslacht).

Voert u een ledenadministratie waarin per lid de naam, het adres, de postcode, de woonplaats, het geslacht en de geboortedatum wordt geregistreerd?

BIJLAGE B: Zichtbaarheid De Nederlandse Loterij

Zichtbaarheid van de Nederlandse Loterij via de sport(bonden) zal bijdragen aan een hogere winst van de Nederlandse Loterij en daardoor mogelijk een hogere afdracht aan de bonden/Nederlandse sport. Begunstigden van het bestedingsplan zijn zich hier bewust van. Zij kunnen, in hun eigen belang, bijdragen aan de zichtbaarheid van de Nederlandse Loterij bijvoorbeeld op de volgende manieren

1. De sportbond vermeldt het logo van de Nederlandse Loterij in bijvoorbeeld de nieuwsbrief het jaarverslag en de homepage van de website,
2. De sportbond besteedt regelmatig aandacht aan De Nederlandse Loterij in haar (leden) magazine, haar (digitale) nieuwsbrief en/of andere communicatie met haar leden
3. De sportbond plaatst persbericht(en) van de Nederlandse Loterij (inclusief foto) in haar magazine of (digitale) nieuwsbrief en/of op haar website. De Nederlandse Loterij levert hiervoor persbericht en foto aan.
4. De sportbond kan voldoen aan verzoeken voor input aan de Nederlandse Loterij over de eigen sport in de vorm van persberichten en/of nieuwsbrieven, die door de Nederlandse Loterij kunnen worden doorgezet naar geïnteresseerde abonnees.
5. De sportbond is zich bewust van het feit dat meewerken aan de zichtbaarheid van concurrenten van de Nederlandse Loterij nadelig is voor de afdracht aan de Nederlandse Sport

Bovenstaande suggesties zijn niet limitatief. Indien bonden op enige wijze zichtbaarheid geven aan de Nederlandse Loterij is dat in het belang van de gehele Nederlandse Sport.

NOC*NSF plaatst de benodigde bestanden van de Nederlandse Loterij (logo's, advertorials, artikelen, foto's, etc.) op Ledennet, het extranet voor sportbonden, in de rubriek Doc's & Downloads.

Advies Commissie Richtlijnen en Bestedingsplan Sportagenda (CRBS) t.b.v. de Algemene Vergadering NOC*NSF d.d. 14 mei 2018

Dit document betreft het advies van de CRBS op het Bestedingsplan 2019 en de Richtlijnen 2019. De verantwoordelijkheid van de Commissie is om de Algemene Vergadering van NOC*NSF te adviseren over de hoogte van het Bestedingsplan Sportagenda, de inrichting van het Bestedingsplan (rubrieken en budgetten) en de Richtlijnen.

1. Hoogte Bestedingsplan 2019

Na enkele jaren van forse reducties, is de hoogte van het bestedingsplan in 2017 en 2018 vastgesteld op € 42,5 mln.

Inmiddels is het definitieve resultaat van de NLO in 2017 bekend. Hieruit blijkt dat de resultaten van de NLO in 2017 beter zijn geweest dan begroot. Dit levert een eenmalige meevaller op van € 2,1 mln. Voor 2018 ligt de door de NLO afgegeven prognose nog steeds op ca € 42,5 mln. Ook voor 2019 is nu door de NLO een prognose afgegeven van € 42,5 mln.

Zoals vorig jaar reeds aangekondigd is in de afgelopen periode door het bestuur van NOC*NSF, in afstemming met de Financiële Commissie, gewerkt aan de actualisatie van het reserveringsbeleid. Voor de daarbij behorende overwegingen en voorstellen verwijzen wij u graag naar de stukken toegevoegd onder agendapunt 4.

Relevant voor de hoogte van het bestedingsplan 2019 is dat op basis van de actualisatie en voorstellen tot aanpassing van het reserveringsbeleid, NOC*NSF voorstelt om de extra opbrengst uit 2017 toe te voegen aan het bestedingsplan 2019. Op basis van het bestaande reserveringsbeleid was een dergelijke meevaller toegevoegd aan de reserves.

Op basis van de gerealiseerde opbrengst in 2017, de afgegeven prognoses van de NLO voor 2018 en 2019 en de voorgestelde aanpassingen in het reserveringsbeleid stelt NOC*NSF voor om de hoogte van het Bestedingsplan 2019 vast te stellen op € 44,6 mln (=€ 42,5 + € 2,1)

De CRBS kan zich vinden in deze keuzes voor 2019 en is blij te kunnen constateren dat na jaren van flinke teruggang de hoogte van het bestedingsplan zich lijkt te stabiliseren rond de € 42,5 mln. De CRBS kan zich ook vinden in de keuze om de meevallers uit het voorgaande bestedingsplan toe te voegen aan het bestedingsplan voor het komende jaar. Wel is het van belang te realiseren dat het hier gaat om incidentele toevoegingen aan het bestedingsplan.

Advies

De CRBS adviseert de Algemene Vergadering om de hoogte van het Bestedingsplan 2019 vast te stellen op het niveau van €44,6 mln.

2. Inrichting Bestedingsplan 2019

Het Bestedingsplan 2019 kent ten opzichte van vorig jaar een beperkt aantal wijzigingen in de opbouw en budgetten. Deze aanpassingen zijn in het Ledenberaad op 4 april jl. gepresenteerd. De aanwezigen hebben de gelegenheid gekregen om inhoudelijk te reageren op de gepresenteerde uitgangspunten voor het bestedingsplan. Daar is ruimschoots gebruik van gemaakt. Op basis van de ingebrachte reacties heeft de CRBS geconstateerd dat er een ruim draagvlak is voor de gepresenteerde voorstellen.

Na het ledenberaad is er nog één belangrijke inhoudelijke wijziging geweest. Dit betreft de toevoeging van de rubriek 2.8 'Tegengaan Misbruik in de Sport'.

De belangrijkste wijzigingen ten opzichte van het bestedingsplan 2018 zijn:

- Het stoppen van het Actieplan 'Naar een veiliger sportklimaat 2017-2018' door VWS en het daarmee ook verdwijnen van de rubriek 2.5.
- De toevoeging van een nieuwe rubriek 2.8 'Tegengaan Misbruik in de Sport'.
- De opsplitsing van het maatwerkbudget 4.1 in twee aparte budgetten. 4.1 Maatwerkbudget Innovatie' en 4.2 Maatwerkbudget 'Transitie'.

Basisfinanciering

Een belangrijk onderdeel van het bestedingsplan is de Basisfinanciering voor sportbonden. Deze basisfinanciering heeft tot doel: een basis te bieden voor sportbonden om een professionele kernorganisatie te zijn die leden kan vertegenwoordigen, de belangen van leden kan behartigen en de kerntaken van een sportbond kan uitvoeren.

Bij de totstandkoming van de voorstellen voor het Bestedingsplan 2019 is meegenomen dat de bonden in de afgelopen jaren flink hebben ingeleverd op de basisfinanciering. Ook zien we dat het Actieplan 'Naar een veilig sportklimaat' stopt, en dat op dit moment nog volop wordt gewerkt aan het Sportakkoord. We zien tevens dat de inrichting van de budgetten voor innovatie en transitie nog volop in ontwikkeling zijn. Kortom er is sprake van veel wijzigingen en onzekerheden waar sportbonden mee te maken hebben.

Onder deze omstandigheden is gekozen voor het stabiel houden van de basisfinanciering voor 2019. Wel moet rekening gehouden worden met de effecten van toetredende nieuwe bonden, en ook met eventuele ledenmutaties bij bonden die zowel in positieve als negatieve zin gevolgen kunnen hebben voor de basisfinanciering van individuele bonden.

Tegengaan misbruik in de sport

Om uitvoering te kunnen geven aan het plan van aanpak 'Tegengaan Misbruik in de Sport' wordt voorgesteld ter (co-)financiering (naast bijdrage VWS) € 300.000,- toe te voegen aan een nieuw te creëren rubriek 2.8 'Tegengaan Misbruik in de Sport'. Deze € 300.000,- wordt gefinancierd vanuit de meevaller uit 2017 en wel uit het deel wat bij ongewijzigd beleid toegevoegd zou zijn aan de continuïteitsreserve van NOC*NSF.

Innovatie en Transitie

In het Bestedingsplan 2018 is gestart met de rubriek 'Innovatie en Ontwikkeling'. Uiteraard is het nog te vroeg om een oordeel te kunnen vellen over de effecten van deze rubriek en het al dan niet succesvol zijn van de plannen die middelen toegekend hebben gekregen uit dit maatwerkbudget.

Wel is het traject van aanvragen en toekenning geëvalueerd en op basis van deze inzichten zijn verschillende wijzigingen doorgevoerd.

De belangrijkste wijziging is het opsplitsen van de rubriek in twee aparte maatwerkbudgetten waarbij rubriek 4.1 zich vooral richting op concrete product- en dienstinnovaties, en rubriek 4.2 zich vooral richt op sport- en bond- overstijgende transitieprojecten die van belang zijn voor het collectief van de Nederlandse sport.

De commissie kan zich derhalve vinden in de inrichting van het Bestedingsplan 2019.

Gelet op de genoemde overwegingen kan de commissie zich vinden in de keuzes die zijn gemaakt ten aanzien van de basisfinanciering voor 2019. Wel wenst de commissie te benadrukken dat de ambitie om de basisfinanciering af te bouwen en aan te passen zoals dit is verwoord in de Sportagenda 2017+, gehandhaafd moet blijven voor de komende jaren. Om die reden acht de commissie de keuze verstandig om de eenmalige extra NLO-opbrengst uit 2017 van € 1,8 mln toe te voegen aan de maatwerkbudgetten voor innovatie en transitie; zodat deze onderdelen zich kunnen blijven ontwikkelen.

Advies

De CRBS adviseert de Algemene Vergadering om in te stemmen met de inrichting van het Bestedingsplan 2019

3. Richtlijnen 2019

De commissie heeft specifiek gekeken naar de voorgestelde aanpassingen ten opzichte van 2018. Deze aanpassingen zijn verbonden aan de wijzigingen die in de vorige paragraaf (Inrichting Bestedingsplan) zijn geduid.

Advies

De CRBS adviseert de Algemene Vergadering om in te stemmen met de Richtlijnen 2019

Notitie

Ter besluitvorming

aan Algemene Vergadering NOC*NSF
van Bestuur NOC*NSF
betreft Verzoek tot toetreding van twee geassocieerden
datum 24 april 2018

gevraagd besluit **De AV wordt gevraagd in te stemmen met het verzoek tot toetreding van het Fonds Gehandicaptensport en de Nederlandse Vechtsportautoriteit als geassocieerden.**

toelichting Sinds 18 november 2014 is het buitengewoon lidmaatschap vervangen door een verbondenheid met NOC*NSF als geassocieerde. Inmiddels kennen wij negen organisaties die op deze wijze aan onze vereniging verbonden zijn.

Geassocieerden zijn geen lid (in de zin als bedoeld in Boek 2 van het Burgerlijk Wetboek) van NOC*NSF en hebben als aangeslotenen beperkte rechten en plichten. Concreet houdt dit in dat zij toegang krijgen tot ons netwerk en ook het recht krijgen om het woordmerk 'aangesloten bij NOC*NSF' te voeren. Ook wordt hiermee gestalte gegeven aan de inhoudelijk samenwerking die er over het algemeen al is. Een geassocieerde heeft geen stemrecht in de AV en ook geen toegang tot NLO middelen. De contributie voor een geassocieerde bedraagt € 1000,-

In de afgelopen periode hebben het Fonds Gehandicaptensport en de Nederlandse Vechtsportautoriteit aangegeven toe te willen treden tot NOC*NSF als geassocieerde. Hieronder is de motivatie van de aanvragers weergegeven.

Fonds Gehandicaptensport

*Het Fonds Gehandicaptensport wil zich graag aansluiten als geassocieerd lid van NOC*NSF. De reden voor de aansluiting is dat Fonds Gehandicaptensport al vele jaren een betekenisvolle bijdrage levert aan de collectieve doelen van NOC*NSF en dat het Fonds de kernwaarden die NOC*NSF nastreeft kan onderschrijven en nastreeft met name voor alle sporters met een handicap. Fonds Gehandicaptensport is al vele jaren partner van NOC*NSF en ondersteunt daarmee al de doelen van NOC*NSF.*

Voor het Fonds Gehandicaptensport geldt dat zij voldoet aan alle voorwaarden die aan de toetreding als geassocieerde zijn gesteld.

De Nederlandse Vechtsportautoriteit

*De Stichting Nederlandse Vechtsportautoriteit (VA) is per 1 september 2017 operationeel geworden en gestart met de werkzaamheden. De VA is voort gekomen uit de projectorganisatie Regulering full contact vechtsporten vanuit NOC*NSF onder leiding van projectleiders Hans van Egdom en Eric Lagendijk. De stuurgroep van deze projectorganisatie werd geleid door wijlen Burgemeester Eberhard van der Laan. Uit dit project kwam de conclusie dat er een autoriteit in het leven geroepen moest worden om toezicht te houden op de full contact ringvechtsporten kickboksen, thaiboksen en MMA. De VA is opgericht om een vijftal belangrijke maatregel in te voeren om deze full contact vechtsporten te verbeteren en gezonder, schoner en veiliger te maken. Na het invoeren van deze maatregelen is het de taak van de VA om toezicht te houden dat de maatregelen ook daadwerkelijk nageleefd worden en dit te monitoren. De VA wordt gesubsidieerd vanuit het Ministerie van Volksgezondheid Welzijn en Sport, tenminste voor 3 jaar met ingang van 1 september 2017.*

*Om de verbondenheid met NOC*NSF vorm te geven er is de wens om geassocieerde te worden van NOC*NSF. Bij deze willen wij nogmaals benadrukken dat de Stichting Nederlandse Vechtsportautoriteit absoluut niet als 'bond' of 'overkoepelende bond' gezien kan worden maar een toezichthouder en kwaliteitsbewaker van de full contact vechtsporten kickboksen, thaiboksen en MMA.*

De Nederlandse Vechtsportautoriteit voldoet op één eis na aan alle gestelde voorwaarden die aan de toetreding als geassocieerde zijn verbonden. Dit betreft de eis dat de organisatie minimaal 3 jaar ingeschreven dient te zijn in het handelsregister van de KvK. Gelet op de ontstaansgeschiedenis van de Vechtsportautoriteit, de nauwe verbondenheid van NOC*NSF hierbij en het belang wat gehecht wordt aan een goed functionerende Vechtsportautoriteit wordt voorgesteld toch in te stemmen met de aanvraag om verbonden te worden als geassocieerde.

Notitie

Ter besluitvorming

aan Algemene Vergadering NOC*NSF
van Bestuur NOC*NSF
betreft Samenstelling bestuur NOC*NSF
datum 25 april 2018

gevraagd besluit De AV wordt gevraagd de toetreding van Hinkelien Schreuder (voorzitter Atleten Commissie) tot het bestuur van NOC*NSF te bekrachtigen.

toelichting

Voorzitter Atleten Commissie

Tijdens de bestuursvergadering van 24 oktober 2017 heeft Chiel Warners gemeld dat zijn termijn afloopt en dat de Atleten Commissie Hinkelien Schreuder heeft gekozen als zijn opvolger als voorzitter. Hinkelien Schreuder zal ambtshalve ook bestuurslid worden van het Bestuur NOC*NSF (conform artikel 6.3 Statuten). Het bestuur heeft hiervan kennis genomen en is verheugd met de verkiezing van Hinkelien Schreuder.

Conform artikel 6.6 van de Statuten wordt de voorzitter Atleten Commissie door de Algemene Vergadering als bestuurslid van NOC*NSF benoemd, als bekrachtiging van hun ambtshalve bestuurslidmaatschap.

Het bestuur van NOC*NSF draagt daartoe Hinkelien Schreuder formeel voor aan de AV en vraagt de AV met haar (ambtshalve) benoeming in te stemmen.

Rooster van aftreden Bestuur NOC*NSF

Onderstaand het rooster van aftreden betreffende de overige leden van het Bestuur:

Bestuurslid	Benoeming	Herbenoemingen	Afloop huidige termijn
André Bolhuis	20 nov 2007 <i>(benoemd als voorzitter mei op 18 2010)</i>	15 nov 2011 16 nov 2015	Nov 2019 (* max bereikt)
Jan Willem Maas	16 nov 2010	18 nov 2014	Nov 2018
Harry Been	15 mei 2012 <i>(ingangdatum 1 sep 2012)</i>	9 mei 2016	Mei 2020
Marcella Mesker	18 nov 2014		Nov 2018
Rinda den Besten	9 mei 2016		Mei 2020
Raymon Blondel	9 mei 2016		Mei 2020
Annette Mosman	21 november 2016		Nov 2020