



Algemene Vergadering NOC*NSF

20 mei 2019, hotel en congrescentrum Papendal

aan Leden, geassocieerden en genodigden
van Bestuur NOC*NSF
datum 6 mei 2019

- Agendapunten
1. Opening en mededelingen
 2. Verslag Extra Algemene Vergadering 15 april 2019
 3. Rapportage NOC*NSF
 - a. Jaarverslag NOC*NSF 2018
 - b. Advies Financiële Commissie
 - c. Décharge bestuur NOC*NSF
 - d. Rapportage Vaststellingen 2017 en Toekenningen 2019
 4. Bestedingsplan Sportagenda
 - a. Bestedingsplan 2020 en richtlijnen
 - b. Advies CRBS
 5. Samenstelling commissies
 - a. Commissie Richtlijnen Bestedingsplan Sportagenda
 - b. Financiële Commissie
 6. Erkenningslijst
 7. Afscheid voorzitter André Bolhuis
 8. Rondvraag
 9. Sluiting

Verslag van de Algemene Vergadering NOC*NSF 15 april 2019

Aanwezig NOC*NSF bestuur

A. Bolhuis (voorzitter)
R. den Besten
R. Blondel
I. Eijs
J.W. Maas
H. Schreuder

Aanwezig NOC*NSF directie

J. Bierling

Aanwezig Ereleden

E. van Breda Vriesman
W. Cornelis
W. de Heer
E. Terpstra

Aanwezig genodigden

Ronald van der Giessen – STAK
M. de Graaff – Commissie Registratie Persoonsgegevens KISS
F. Vrijlandt - International Climbing and Mountaineering Federation
H. van der Marel – Gemeente Den Haag
K. Ephraim
A. van Zanen-Nieberg

Aanwezig leden

Atletiekunie – S. Barlag
Badminton Nederland – M. Bezuijen
Koninklijke Nederlandse Baseball en Softball Bond – B. Volkerijk
Koninklijke Nederlandse Biljart Bond - G. Kolhorn
Bob en Slee Bond Nederland – W. Noorman
Nederlandse Boksbond – R. Braad
Nederlandse Bowling Federatie – A. de Vries
Nederlandse Bridge Bond – Th. Munnen, G. van der Scheer
Koninklijke Nederlandse Cricket Bond – J. Wals
Nederlandse Curling Bond – J. Postma
Koninklijke Nederlandse Dambond – A. de Vries
Nederlandse Darts Bond – F. van Kooten
Nederlandse Fresbee Bond – J. Verhoeven
Gehandicaptensport Nederland – D. Engelaar
Koninklijke Nederlandse Golf Federatie – W. Zelsmann
Koninklijke Nederlandse Gymnastiek Unie – M. van der Plas
Nederlandse Handbal Verbond – T. de Lange
Nederlandse Handboog Bond – A. Vissers, A. Strijbis
Koninklijke Nederlandse Hippische Sportfederatie – M. Reibestein
Koninklijke Nederlandse Hockey Bond – K. van Willigen
Koninklijke Nederlandse Klim - en Bergsportvereniging – J. Driesen
Koninklijke Nederlandse Kolf Bond – P. van den Nieuwenhof
Koninklijke Nederlandse Korfbal Verbond – R. Meijer, K. Rodenburg
Koninklijke Nederlandse Motorrijders Vereniging – H. Leenstra

Nederlandse Onderwatersport Bond – A. de Vries
Koninklijke Nederlandsche Roei Bond – M. Visser
Nederlandse Rugby Bond – T. Pietersen
Koninklijke Nederlandsche Schaatsenrijders Bond – P. de Haan, P. de Kroon
Koninklijke Nederlandse Algemene Schermbond – L. Pijnappel
Koninklijke Nederlandse Schietsport Associatie – E. IJzerman
Skatebond Federatie Nederland – N. Lely
Nederlandse Ski Vereniging – F. Avis
Special Olympics – K. Schapendonk, G. Weinberg
Sportvisserij Nederland – J. Bongers, M. van Kampen
Taekwondo Bond Nederland – F. Buitenhuis
Nederlandse Tafeltennis Bond – A. Sialino
Koninklijke Nederlandse Lawn Tennis Bond – W. Born
Nederlandse Toer Fiets Unie – A. de Vries
Nederlandse Triathlon Bond – W. van Oijen
Koninklijke Nederlandse Voetbal Bond – J.D. van der Zee
Nederlandse Volleybal Bond – P. Sprenger, G. Davio
Koninklijke Nederlandse Wandel Bond Nederland – P. Sanders
Koninklijke Nederlandse Zwembond – A. van Lankwarden, A. van Schaveren, J. Kossen

Aanwezig geassocieerden

Nederlandse Loterij – J. Zuure, A. de Jong
Vereniging Sport en Recht – M. van Dijk
Ministerie van VWS – A. Pleyte, A. Drielen

Afwezig Bestuur met kennisgeving

A. Mosman

Afwezig Directie met kennisgeving

G. Dielessen

Afwezig leden met kennisgeving

Nederlandse Basketball Bond
Nederlandse Beugel Bond
Nederlandse Klootschiet Bond
Nederlandse Lacrosse Bond

Afwezig geassocieerden met kennisgeving

Kenniscentrum Sport

1. **Opening en mededelingen**

- De voorzitter heet alle aanwezigen van harte welkom. Speciaal welkom voor de aanwezige Ereleden, Els van Breda Vriesman, Erica Terpstra, Willem Cornelis en Wim de Heer, van het Ministerie van VWS mevrouw Annelies Pleyte en de heer Van Drielen en de aanwezige pers.
- De voorzitter verontschuldigd de penningmeester, Annette Mosman en Algemeen Directeur Gerard Dielessen die niet aanwezig kunnen zijn.

2. **Verslag Algemene Vergadering 19 november 2018**

- De voorzitter stelt het verslag van de Algemene Vergadering van 19 november 2019 paginagewijs aan de orde.
- Er zijn geen op- of aanmerkingen.
- Het verslag wordt onder dankzegging aan de notulist vastgesteld.

3. **Bestuursamenstelling: verkiezing voorzitter**

- De voorzitter gaat over tot het volgende agendapunt: verkiezing nieuwe voorzitter. Sinds oktober vorig jaar is een brede vertrouwenscommissie actief geweest met de werving en selectie van een nieuwe voorzitter. Hij geeft vervolgens het woord aan Jan Willem Maas, vicevoorzitter NOC*NSF en voorzitter van de vertrouwenscommissie.
- Jan Willem Maas geeft een toelichting op de voordracht en proces dat daar toe heeft geleid. Statutair is het helder, zowel bestuur als de leden kunnen kandidaten voordragen voor iedere bestuursfuncties. Het bestuur doet dat eerst waarna de leden mogelijkheid hebben ook kandidaten voor te dragen. Om beide mogelijkheden al vanaf het begin bij elkaar te brengen, heeft het bestuur besloten zich te laten adviseren door een vertrouwenscommissie. En, die commissie te vragen één kandidaat voor te dragen. De commissie is samengesteld uit voorzitters van 5 sportbonden (Jan Dirk van der Zee, Marjan van Kampen, Pieter de Kroon, Wim van Oijen, Joachim Driessen), de voorzitter van de NOC*NSF atletencommissie (Hinkelien Schreuder) en 2 bestuursleden NOC*NSF (Rinda den Besten en de voorzitter van de commissie: Jan Willem Maas). De commissie heeft zich eerst gebogen over het te volgen proces en de profielschets en hiervoor in dit deel van het proces veel tijd genomen. Enerzijds, op de representatieve samenstelling van de commissie goed te benutten en de commissieleden de kans te geven hun zeer diverse perspectieven en wijsheden in discussie in te kunnen brengen. Anderzijds om de overige leden juist in deze fase ook hun inbreng te laten brengen. De profielschets is in conceptvorm met de leden NOC*NSF gedeeld op 28 november 2018 waar de leden over de te hanteren criteria hebben kunnen stemmen. Waarna het document werving selectie nieuwe voorzitter is vastgesteld, gepubliceerd en de vacature is opengesteld. Er hebben zich 19 kandidaten gemeld, en na de voor deze procedures gebruikelijke selectiestappen zijn er 6 kandidaten overgebleven. Uit deze 6 heeft de commissie unaniem gekozen voor Anneke van Zanen-Nieberg. Met Anneke van Zanen-Nieberg krijgt NOC*NSF een voorzitter met brede en vooral relevante bestuurlijke ervaring, zowel in de sport als daarbuiten. Zij heeft zeer goede kennis van de sport en uitgebreide ervaring in meerder relevante netwerken. De commissie heeft daarom het bestuur van NOC*NSF geadviseerd mevrouw van Zanen-Nieberg voor te dragen en deze heeft dit advies met overtuiging overgenomen. Als voorzitter van de vertrouwenscommissie dankt de heer Maas de medecommissieleden voor hun inzet, wijsheden en betrokkenheid en het bureau NOC*NSF voor de ondersteuning in de personen van René Lammers, secretaris commissie en Jenneke Bruins, secretaresse.

Tot slot heeft de heer Maas geconstateerd dat het is gelukt de vertrouwelijkheid van de commissie in stand te houden. Behalve van de kandidaten die dat zelf min of meer in beperkte kring bekend hebben gemaakt, zijn de namen van de kandidaten niet naar buiten gekomen.

- De voorzitter dankt de heer Maas voor zijn toelichting. Daarnaast dankt hij de commissieleden hartelijk voor hun inzet en de voordracht en overhandigt hen een boekje.
- Het bestuur van NOC*NSF heeft het advies van de vertrouwenscommissie integraal overgenomen en stelt de Algemene Vergadering voor om Anneke van Zanen-Nieberg per 21 mei 2019 te benoemen als voorzitter van NOC*NSF.
- Vervolgens gaat de voorzitter over tot schriftelijke stemming en geeft een korte toelichting op de stemprocedure. Aansluitend vindt de stemming plaats.
- De stemmen worden geteld door een stemcommissie, bestaande uit drie personen,; bestuurslid van de Vereniging Sport en Recht, tevens voorzitter van de stemcommissie, Michiel van Dijk, jurist van NOC*NSF, Berty van Bockom Maas. en bestuurs- en directiesecretaris Marijke Floris. Later in de vergadering volgt de uitslag.

4. Adviescommissie Integriteit & Ethiek

- De afgelopen jaren is NOC*NSF geconfronteerd met een aantal situaties op het terrein van ethiek en integriteit. Die situaties waren vaak complex en bleken niet altijd eenvoudig te behandelen. Naar aanleiding hiervan heeft het bestuur besloten een onafhankelijke adviescommissie in te stellen om hen te adviseren op terrein van ethiek en integriteit. De Adviescommissie Integriteit & Ethiek gaat uit drie personen bestaan. Het bestuur heeft Pauline Meurs (voorzitter Raad voor Volksgezondheid en Samenleving & hoogleraar bestuur van de gezondheidszorg) bereid gevonden om voorzitter van deze commissie te worden. Samen met haar zal worden gezocht naar twee overige leden van deze commissie.
- De voorzitter vraagt de Algemene Vergadering om in te stemmen met het instellen van de Adviescommissie Integriteit & Ethiek.
- De vergadering stemt bij acclamatie in met het instellen van de Adviescommissie Integriteit & Ethiek.

5. Update aanbevelingen Commissie De Vries – Seksueel Misbruik in de Sport

- De onderzoekscommissie de Vries heeft in december 2017 haar rapport over seksuele intimidatie en misbruik in de sport gepubliceerd. De sport is vanaf dat moment aan de slag gegaan om de 42 aanbevelingen van dit rapport te implementeren. Hiertoe heeft zij een plan van aanpak vastgesteld in Algemene Vergadering van mei 2018. In de vergaderstukken wordt de voortgang ten aanzien van realisatie van belangrijke elementen uit het plan van aanpak.
- De voorzitter geeft het woord aan Emiel Krijt, projectleider invoering aanbevelingen Commissie De Vries, die de voortgang verder toelicht. Begin dit jaar is de sport opgeschrikt door de berichten in de media over de misbruikaffaire bij atletiekvereniging C.A.V. Energie in Rotterdam. Deze affaire en ook andere, geeft nog eens aan hoe belangrijk het is dat de Nederlandse sportwereld de aanbevelingen van de Commissie-De Vries zo spoedig mogelijk implementeert.
 - **Meldplicht:** Het is cruciaal dat meer mensen over dit onderwerp durven te praten. En dan niet alleen de slachtoffers zelf, maar vooral alle andere mensen die vermoedens hebben van seksuele intimidatie en misbruik. Uiteindelijk heeft dat er ook voor gezorgd dat de zaak in de atletiek aan de orde is gekomen. Om die reden is het goed om te melden dat het tuchtreglement seksuele intimidatie door

het Instituut voor Sportrechtspraak recent is vastgesteld waarmee in 1 keer 64 sportbonden de meldplicht voor bestuurders en begeleiders ook daadwerkelijk hebben ingevoerd. De verwachting is dat de overige sportbonden spoedig zullen volgen in de loop van het jaar. Communicatie van deze meldplicht is van groot belang. De leden hebben allen een infographic gekregen waarin is opgenomen wanneer melding moet worden gemaakt en hoe dat proces in zijn werk gaat. De heer Krijt vraagt de leden deze te verspreiden onder haar leden.

- **Communicatie eigen inzet:** Meer communicatie is noodzakelijk om het onderwerp bespreekbaar te maken evenals een goede krachtige opvolging. Ook hierin worden stappen gemaakt. Ten eerste heeft NOC*NSF samen met een communicatiebureau een eerste opzet gemaakt voor de communicatie van het centrum veilige sport evenals de communicatie om de meldingsbereidheid te vergroten. Om de meldingsbereidheid verder te vergroten is een groot bereik via internet en massamedia noodzakelijk, dat brengt kosten met zich mee. In het kader van het Sportakkoord is hier nu een budget voor aangevraagd. Vanaf 16 april communiceert NOC*NSF door middel van de website van centrum veilige sport. Mensen kunnen vanaf nu hier terecht om vermoedens van grensoverschrijdend gedrag te melden of te bellen voor een vertrouwelijk gesprek. Ook is het vanaf heden mogelijk dat slachtoffers in de avond en nacht gebruik kunnen maken van een chatfunctie die de organisatie Fier voor de sport heeft ingericht. Deze chatfunctie wordt gepositioneerd via diverse sociale media om op die manier ook de jongere doelgroep zelf beter te kunnen bereiken. Daarnaast is de website op een aantal onderdelen gevuld met informatie over preventief beleid op terrein van grensoverschrijdend gedrag en integriteit. De website zal de komende maanden steeds verder gevuld worden met meer informatie die vanuit de implementatie van commissie de Vries zal worden opgeleverd, waaronder een stappenplan over vormgeven van preventief beleid op terrein van grensoverschrijdend gedrag en integriteit. Dit stappenplan zal beschikbaar worden gemaakt op een evenement van de Stichting de Stilte Verbroken van Renald Majoor op het Framed Festival op Papendal. Hier zal in een themaochtend worden stil gestaan hoe dit onderwerp beter bespreekbaar kan worden gemaakt bij een sportvereniging, hoe incidenten te voorkomen en hoe te handelen als deze zich toch voordoen. NOC*NSF steunt dit evenement evenals het Ministerie van VWS en de gemeente Arnhem. De heer Krijt roept allen op om hierbij aanwezig te zijn. Het programma en de aanmeldlink is na afloop van de Algemene Vergadering nogmaals aan alle leden gestuurd. Daarnaast is Renald Majoor, de initiatiefnemer van de Stichting De Stilte Verbroken, dit jaar verbonden als ambassadeur om het thema seksuele intimidatie en misbruik in de sport meer bespreekbaar te maken. Onder andere met een indrukwekkende film die te vinden op de website van centrum veilige sport die kan worden gebruikt in de voorlichting richting de sportverenigingen. Daarnaast is Renald bereid gevonden dit jaar 10 keer te komen spreken op congressen en evenementen over dit ingewikkelde onderwerp. Wanneer de leden hierin interesse hebben, kan dat kenbaar worden gemaakt via een e-mail aan het centrum veilige sport.
- **Goede krachtige opvolging is noodzakelijk:** Uit prevalentieonderzoeken naar seksueel grensoverschrijdend gedrag in de sport blijkt dat er meer slachtoffers in de sport zijn, dan het aantal contacten en meldingen die hierover zijn. In die zin vindt NOC*NSF het een positieve ontwikkeling dat uit de laatste rapportage over grensoverschrijdend gedrag blijkt dat meer personen contact zoeken met sportbonden en het huidige Vertrouwenspunt Sport om hierover te praten. Tuchtrechtelijk lopen er op dit moment weer meer onderzoeken naar seksueel

grensoverschrijdend gedrag bij het Instituut voor Sportrechtspraak dan in de vorige voortgangsrapportage.

Het Vertrouwenspunt Sport is geherstructureerd. Sinds februari zijn 2 nieuwe medewerkers aangenomen als casemanagers, welke worden aangestuurd door de coördinator van Centrum Veilige Sport. De poule van Vertrouwenspersonen is geherstructureerd en er zijn 3 nieuwe vertrouwenspersonen aangenomen. De werkzaamheden van de poule van vertrouwenspersonen beperkt zich tot het zijn van een vertrouwenspersoon van slachtoffer en eventueel voor beschuldigde bij complexe zaken. De casemanagers op kantoor fungeren als front office bij mensen die contact zoeken over grensoverschrijdend gedrag. Dat kunnen zowel vragen zijn over vormgeven van preventief beleid, als vragen over hoe te handelen bij een incident als bestuur, ook staan zij slachtoffers en beschuldigden te woord.

Daarnaast hebben zij de taak bij te houden hoe binnen gekomen meldingen procesmatig verder verlopen in het casemanagementsysteem. Met dit systeem wordt nu proefgedraaid door deze casemanagers en alle sportbonden zullen dit jaar worden getraind om met dit casemanagementsysteem te gaan werken.

- **Samenwerking OM en Politie:** Tot slot wordt er al enige tijd gewerkt aan een nadere concretisering van het convenant wat NOC*NSF heeft getekend met OM en politie om de samenwerking verder te verbeteren. Dit kan nog wat langer duren. Informatiedeling op dit gevoelige onderwerp komt zeer nauw en is aan allerlei regels verbonden. Dit moet goed worden opgeschreven. Ondertussen weten de partijen in de praktijk elkaar al steeds beter te vinden en wordt gewerkt aan verdere verbetering van praktische samenwerking. Daar zit ook de grootste winst. Zo zal in juni een besloten bijeenkomst worden georganiseerd met zedenpolitie, officieren van het OM, medewerkers ISR, vertrouwenscontactpersonen van sportbonden en centrum veilige sport om het te hebben over de verbetering van de praktische samenwerking bij casussen.
- De voorzitter dankt Emiel Krijt voor zijn toelichting. Aanvullend staat hij stil bij de poule van vertrouwenspersonen die jarenlang bij het Vertrouwenspunt Sport hebben gewerkt. In verband met de herstructurering moest van een aantal van hen afscheid worden genomen. De voorzitter bedankt hen voor hun jarenlange inzet en het luisterende oor wat zij voor velen zijn geweest.
- Daarnaast stelt de voorzitter vast dat de komende periode het nodige op het vlak van communicatie wordt ondernomen. Hij is er van overtuigd dat als alle doelgroepen maximaal moeten worden bereikt en het probleem in de breedte een halt toe moet worden gegeven, er meer nodig is. Om die reden gaat NOC*NSF bij de overheid en de politiek verkennen of er mogelijkheden zijn voor een lange termijn publiekscampagne tegen seksuele intimidatie en misbruik over alle sectoren en in alle verschijningsvormen. Afgelopen jaar is duidelijk geworden dat het probleem niet stopt bij de sport en dat het zich helaas overal in de samenleving op te grote schaal voordoet. Dat moet stoppen! Een langdurige grote campagne kan dit onderwerp meer bespreekbaar maken, waardoor meer slachtoffers voorkomen kunnen worden en zij de hulp krijgen die ze nodig hebben. Het zou mooi zijn als de rijksoverheid hier een brede maatschappelijke campagne voor op zou zetten die lang loopt, zodat kan worden geborgd dat dit onderwerp niet uit het publieke debat verdwijnt.

Uitslag stemming (agendapunt 3: Verkiezing voorzitter)

- Voordat de voorzitter overgaat naar de rondvraag vraagt hij de voorzitter van de stemcommissie, Michiel van Dijk over de uitslag van punt 3: verkiezing voorzitter.
- Michiel van Dijk maakt de uitslag bekend: van de in totaal 180 stemmen zijn er 180 voor!
- Dit betekent dat Anneke van Zanen-Nieberg wordt gekozen tot nieuwe voorzitter van NOC*NSF. Zij start daadwerkelijk op 21 mei 2019.
- De voorzitter feliciteert Anneke van Zanen-Nieberg hartelijk en geeft haar het woord.
- Mevrouw van Zanen dankt de Leden, het bestuur NOC*NSF en de vertrouwenscommissie voor het in haar gestelde vertrouwen. Zij kijkt enorm uit naar de samenwerking met het bestuur en bureau NOC*NSF, de leden, VWS en private sector. Er ligt een mooie erfenis klaar waarin Nederland thuishoort bij de top 10 topsportlanden. Graag wil ze deze positie behouden en waar nodig nog willen verbeteren. Haar doel is om sporten voor iedereen toegankelijke te maken, doorontwikkelen naar vitale verenigingen en het blijven ontwikkelen van talenten.

6. Rondvraag

- Van de rondvraag wordt geen gebruik gemaakt

7. Sluiting

- De voorzitter dankt de aanwezigen voor hun inbreng en sluit de vergadering

2. JAARREKENING NOC*NSF 2018

INHOUDSOPGAVE

	<u>Blz.</u>
2. JAARREKENING	1
2.1 Geconsolideerde jaarrekening	3
2.1.1 Geconsolideerde balans per 31 december 2018	4
2.1.2 Geconsolideerde staat van baten en lasten over 2018	5
2.1.3 Geconsolideerd kasstroomoverzicht over 2018	6
2.1.4 Toelichting	7
2.2 Enkelvoudige jaarrekening	42
2.2.1 Enkelvoudige balans per 31 december 2018	43
2.2.2 Enkelvoudige staat van baten en lasten over 2018	44
2.2.3 Enkelvoudig kasstroomoverzicht over 2018	45
2.2.4 Toelichting	46
3. OVERIGE GEGEVENS	50
3.1 Controleverklaring van de onafhankelijke accountant	51
4. BIJLAGE	54
4.1 Gesegmenteerde informatie (enkelvoudige jaarrekeningen)	55
4.2 Enkelvoudige staat van baten en lasten (categoriale indeling)	56
4.3 Geconsolideerde staat van baten en lasten - Financieringsindeling 2018	57
4.4 Overzicht (neven)functies Bestuur en Directie	58

JAARREKENING

Geconsolideerde jaarrekening

Geconsolideerde balans per 31 december 2018

(na resultaatbestemming)

	Ref.	31 december 2018	31 december 2017
		x € 1.000	x € 1.000
A C T I V A			
VASTE ACTIVA			
Immateriële vaste activa (1)			
Oprichtingskosten		131	160
Software		116	116
		247	276
Materiële vaste activa (2)			
Gebouwen en terreinen	(2.1)	38.112	36.996
Machines en installaties	(2.2)	12.601	11.336
Inventaris en overige activa	(2.3)	1.800	1.225
Activa in ontwikkeling	(2.4)	495	775
		53.008	50.332
Financiële vaste activa			
Overige	(2a)	71	98
		53.326	50.706
VLOTTENDE ACTIVA			
Vorraden (3)			
		106	103
Vorderingen/overlopende activa (4)			
Debiteuren	(4.1)	2.457	3.636
Belastingen	(4.2)	1.599	339
Overige vorderingen/overl. activa	(4.3)	18.354	16.315
		22.410	20.290
Liquide middelen (5)			
		38.340	39.941
		60.856	60.334
		114.182	111.040
P A S S I V A			
RESERVES EN FONDSSEN			
Continuïteitsreserve	(6)	8.500	4.005
Wettelijke reserves	(7)	131	160
Algemene reserve	(7a)	12.293	-
Bestemmingsreserve Lotto	(8)	26.339	39.177
Overige bestemmingsreserves	(9)	11.584	10.048
Bestemmingsfondsen	(10)	54	54
		58.901	53.444
VOORZIENINGEN			
Jubileumverplichtingen	(11)	285	276
Overige voorzieningen	(12)	203	-
		488	276
LANGLOPENDE SCHULDEN			
Investeringsubsidies	(13)	11.463	12.026
Leaseverplichtingen	(14)	6.123	6.535
Hypothecaire leningen	(15)	3.886	4.192
Overige leningen	(15a)	13.500	14.000
Vooruitontvangen gelden	(16)	100	300
Egalisatiereserve Topsport	(17)	1.673	3.057
		36.745	40.110
KORTLOPENDE SCHULDEN (18)			
Kortlopend deel langlopende schulden	(18.1)	2.237	2.194
Onderhanden projecten	(18.2)	5.666	4.004
Belastingen en sociale verzekeringen	(18.3)	797	719
Pensioenen	(18.4)	33	165
Crediteuren	(18.5)	4.693	5.877
Overige schulden	(18.6)	4.622	4.251
		18.048	17.210
		114.182	111.040

Geconsolideerde staat van baten en lasten over 2018

Functionele indeling

	Ref.	Realisatie	Begroting	Realisatie
		2018	2018	2017
		x € 1.000	x € 1.000	x € 1.000
BATEN				
Baten van Loterijorganisaties	(19)	46.314	43.500	44.619
Baten van particulieren	(20)	-	-	10
Baten van subsidies van overheden	(21)	51.635	36.514	38.523
Baten van sponsors	(21a)	13.621	12.540	11.802
Som van de verworven baten		111.570	92.554	94.954
Baten als tegenprestatie levering producten diensten	(22)	21.222	18.637	19.146
Overige baten	(23)	4-	-	2
Mutatie onderhanden projecten	(24)	1.662-	34	1.355-
Financieringsresultaat	(25)	368-	467-	463-
		130.758	110.758	112.284
LASTEN				
Besteed aan specifieke doelstellingen				
* Topsport		53.352	45.431	43.711
* Sportontwikkeling/Brancheversterking		19.849	19.800	20.891
* Sportontwikkeling/Levenlang sporten		15.382	13.392	13.492
* Behartiging belangen leden		7.648	7.207	3.371
* Verdelen middelen		444	874	696
		96.675	86.704	82.161
Besteed aan overige doelstellingen		14.967	14.246	13.977
Werving baten		13.144	12.029	11.096
Beheer en administratie		527	1.033	2.312
		125.313	114.012	109.546
SALDO VAN BATEN EN LASTEN		5.445	3.254-	2.738
Resultaat deelnemingen	(35)	-	-	-
RESULTAAT		5.445	3.254-	2.738
RESULTAATBESTEMMING				
Continuïteitsreserve	(6)	-	229	738
Wettelijke reserves	(7)	-	-	-
Algemene reserve	(7a)	170	-	-
Bestemmingsreserve Lotto	(8)	3.739	774	1.859
Overige bestemmingsreserves	(9)	1.536	4.257-	141
Bestemmingsfondsen	(10)	-	-	-
		5.445	3.254-	2.738
		5.445	3.254-	2.738

Geconsolideerd kasstroomoverzicht over 2018

	Ref.	Realisatie 2018 x € 1.000	Realisatie 2017 x € 1.000
Saldo van baten en lasten		5.445	2.738
Afschrijvingskosten	(27)	1.866	2.167
CASH FLOW		7.311	4.905
Aanpassing voor:			
* mutatie voorraden	(3)	3-	6-
* mutatie vorderingen	(4)	2.120-	16.374-
* mutatie voorzieningen	(11-12)	212	6
* mutatie onderhanden projecten	(18)	1.662	1.355
* mutatie kortlopende schulden	(18)	824-	2.189
		1.073-	12.830-
Kasstroom uit operationele activiteiten		6.238	7.925-
Investeringen immateriële vaste activa	(1)	35-	47-
Investeringen materiële vaste activa	(2)	5.029-	2.810-
Mutatie financiële vaste activa	(2a)	27	98-
		5.037-	2.955-
Desinvesteringen materiële vaste activa	(2)	-	-
Kasstroom uit investeringsactiviteiten		5.037-	2.955-
Aflossingen langlopende schulden	(13-17)	3.031-	206-
Ontvangsten langlopende schulden	(13-17)	229	-
Gestort op aandelenkapitaal		-	-
Kasstroom uit financieringsactiviteiten		2.802-	206-
KASSTROOM	(5)	1.601-	11.086-

Toelichting

Algemeen

Opzet geconsolideerde jaarrekening

Dit financieel jaarverslag bevat de geconsolideerde jaarrekening van NOC*NSF, derhalve de cijfers (zowel gerealiseerd als begroot) van zowel NOC*NSF als de 100% dochters PH (Papendal Holding B.V.), SCP (SportCentrum Papendal B.V.) en HCP (Hotel Papendal B.V.).

In deze geconsolideerde jaarrekening is - ter wille van het inzicht - ook een (pro forma) geconsolideerde begroting van baten en lasten opgenomen. Deze geconsolideerde begroting is samengesteld vanuit de afzonderlijke goedgekeurde enkelvoudige begrotingen van enerzijds NOC*NSF en anderzijds PH, SCP en HCP.

De (geconsolideerde) jaarrekening bevat de volgende overzichten met toelichting (zowel cijfermatig als tekstueel):

* balans;

* staat van baten en lasten;

* kasstroomoverzicht.

De staat van baten en lasten is hierbij opgenomen in de functionele indeling (conform de Richtlijnen voor de Jaarverslaggeving), indeling naar doelstelling (conform de CBF-voorwaarden) is in de toelichting opgenomen.

Groepsverhoudingen/groepsmaatschappijen en activiteiten

31.12.2018

31.12.2017

De vereniging staat aan het hoofd van een groep van de volgende rechtspersonen, die alle zijn meegeconsolideerd:

* PH

Handelsnaam:	Papendal Holding		
Statutaire naam:	Papendal Holding B.V.		
Zetel:	Arnhem		
Oprichting:	24 december 2014		
Belang:	economisch eigendom, geen juridisch eigendom	100%	100%
Activiteiten:	holding		
Opmerking:	de aandelen PH zijn gecertificeerd aan Stichting Administratiekantoor Papendal Holding		

* SCP

Handelsnaam:	SportCentrum Papendal		
Statutaire naam:	SportCentrum Papendal B.V.		
Zetel:	Arnhem		
Oprichting:	27 december 2012		
Belang:	indirect (via PH): economisch eigendom	100%	100%
Activiteiten:	beheer en exploitatie van het complex sportcentrum Papendal		

* HCP

Handelsnaam:	Hotel Papendal		
Statutaire naam:	Hotel Papendal B.V.	<i>vh. BV Exploitatie Nationaal Sport Centrum Papendal</i>	
Zetel:	Arnhem		
Oprichting:	22 maart 1999		
Belang:	indirect (via PH): economisch eigendom	100%	100%
Activiteiten:	hotel- en congrescentrum, restaurant en cafébedrijf		

Groepsstructuur

De groepsstructuur op balansdatum is als volgt:

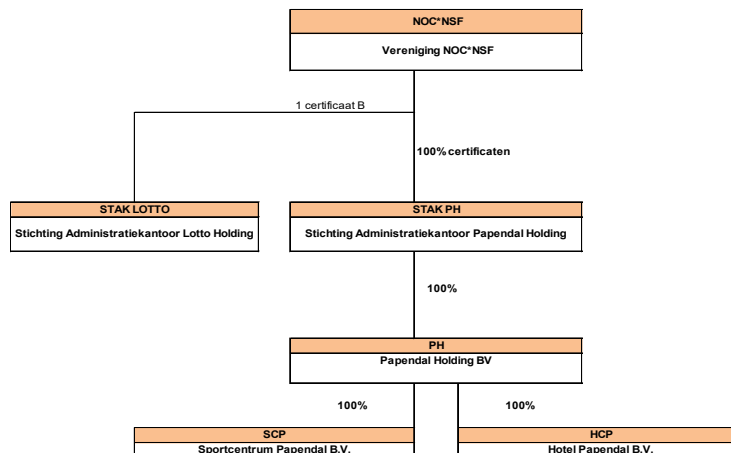

Fusie Lotto - Nederlandse Staatsloterij

Sinds 31 maart 2016 bestaat de onderstaande structuur van de Nederlandse Loterij en de verhoudingen met NOC*NSF:

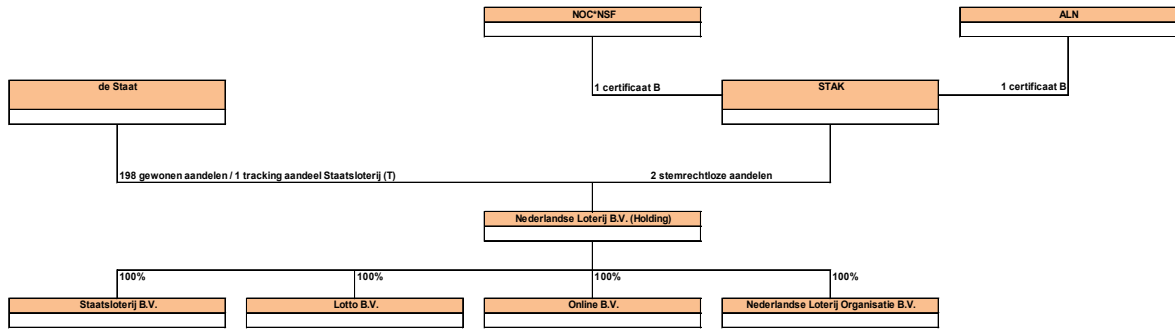

NOC*NSF bezit 1 certificaat B van de STAK, die op zijn beurt stemrechtloze aandelen in de holding bevat.
 Vanuit de Nederlandse Loterij B.V. vindt sinds 31 maart 2016 de financiering aan de sport (NOC*NSF) plaats.

CBF-keurmerk

Het CBF-keurmerk is door NOC*NSF in november 2007 verworven en geldt tot nader order. De vereniging is hierbij aangemerkt als kansspelbegunstigde.

**Fiscale status**Algemeen

Op 23 april 2015 is een convenant Horizontaal Toezicht met de belastingdienst afgesloten waarin afspraken zijn vastgelegd over wederzijds vertrouwen, begrip en transparantie. Voorafgaand aan het afsluiten van het convenant is door de belastingdienst een compliance verkenning gehouden. In het convenant zijn ook inbegrepen de deelnemingen en Stichting Fonds voor de Topsporter.

Omzetbelasting

NOC*NSF verricht voor de omzetbelasting zowel belaste als vrijgestelde prestaties. Naar analogie hiervan wordt voor de betreffende lasten met voordruk rekening gehouden. Vanaf 1 januari 2015 geldt voor Papendal Holding B.V., SportCentrum Papendal B.V. en Hotel Papendal B.V. een fiscale eenheid voor de omzetbelasting.

Vennootschapsbelasting

NOC*NSF is niet belastingplichtig voor de Vennootschapsbelasting. De deelnemingen PH, SCP en HCP zijn zelfstandig belastingplichtig. Vanaf 1 januari 2015 geldt voor alle deelnemingen (PH, SCP en HCP) een fiscale eenheid voor de vennootschapsbelasting.

ANBI

NOC*NSF is in het bezit van de ANBI-status.

Verbonden partijen

Als verbonden partijen zijn aan te merken:

- * Stichting Fonds voor de Topsporter
- * Stichting InnosportNL
- * Stichting Sport en Zaken
- * Stichting National Paralympic Committee of the Netherlands (NPC)



Transacties met deze partijen vinden plaats op basis van marktconforme voorwaarden.

Toegepaste standaarden en algemene grondslagen

Toegepaste standaarden voor verslaggeving

NOC*NSF is een kansspelbegunstigde en ontvangt gelden van de kansspelorganisaties.

De (geconsolideerde) jaarrekening van NOC*NSF is opgesteld volgens de Richtlijn 650 Verslaggeving Fondsenwervende organisaties, zoals gepubliceerd door de Raad voor de Jaarverslaggeving (RJ).

Baten worden in het nieuwe model ingedeeld naar herkomst (particulieren, bedrijfsleven, loterijorganisaties, overheden etc.). Er is rekening gehouden met de commercialisering van goede doelen, daarom is een nieuwe inkomstenrubriek (Baten als tegenprestatie voor de levering van producten en/of diensten).

Waar onduidelijk is of baten geworven baten betreffen of baten als tegenprestatie voor producten en/of diensten, maakt NOC*NSF zelf een overwogen keuze.

Deze inrichting is één van de voorwaarden voor het verkrijgen en behouden van het CBF-keurmerk.

Algemene grondslagen voor de opstelling van de jaarrekening

De waardering van de activa en de passiva en de bepaling van het resultaat vinden plaats op basis van historische kosten. Tenzij in de toelichting anders wordt vermeld, worden de activa en passiva opgenomen tegen nominale waarde.

Baten en lasten worden toegerekend aan het jaar waarop zij betrekking hebben. Verliezen en risico's die hun oorsprong vinden voor het einde van het verslagjaar, worden in acht genomen indien zij voor het opmaken van de jaarrekening bekend zijn geworden.

Afdrachten van de Nederlandse Loterij en toewijzingen van subsidies worden voor het bruto bedrag opgenomen onder de baten. Ook lasten die financieel zijn gedekt door bestemmingsreserves, worden in de staat van baten en lasten opgenomen.

Grondslagen voor de consolidatie

In de geconsolideerde jaarrekening van NOC*NSF zijn de financiële gegevens verwerkt van de tot de groep behorende maatschappijen.

De geconsolideerde jaarrekening is opgesteld met toepassing van de grondslagen voor de waardering en de resultaatbepaling van de vereniging.

De financiële gegevens van de groepsmaatschappijen en de andere in de consolidatie betrokken rechtspersonen zijn volledig in de geconsolideerde jaarrekening opgenomen, onder eliminatie van de onderlinge verhoudingen en transacties.

De resultaten van nieuw verworven groepsmaatschappijen en de andere in de consolidatie meegenomen rechtspersonen en vennootschappen worden geconsolideerd vanaf de overnamedatum.

Grondslagen voor de verwerking van vreemde valuta's

Vorderingen, schulden en verplichtingen in vreemde valuta's worden omgerekend tegen de koers per balansdatum.

Transacties in vreemde valuta's gedurende de verslagperiode worden in de jaarrekening verwerkt tegen de koers die geldt op de datum van de transactie.

De uit de omrekening per balansdatum voortvloeiende koersverschillen worden opgenomen in de staat van baten en lasten.

Schattingen

Bij de totstandkoming van de jaarrekening van NOC*NSF maakt het bestuur bepaalde schattingen en aannames. Deze schattingen en aannames kunnen van invloed zijn op de gerapporteerde activa en passiva, de vermelding van niet uit de balans blijvende rechten en verplichtingen op balansdatum en/of op de baten en lasten in de periode waarover wordt gerapporteerd.

De belangrijkste schattingen zijn met name die vereist zijn voor de afschrijvingen en eventuele bijzondere waarde-verminderingen op (im)materiële vaste activa, voorzieningen en overlopende passiva.

Wat betreft het vastgoed (materiële vaste activa), heeft in boekjaar 2015 een schattingswijziging plaatsgevonden: de afschrijvingstermijn is verlengd (waar van toepassing) van 10-30 naar 40 jaar, waarbij nu ook rekening is gehouden met een restwaarde van gemiddeld 30%. Aldus wordt meer aangesloten bij het taxatierapport van een externe deskundige uit 2013.

De werkelijke uitkomsten kunnen afwijken van deze schattingen en aannames.

Financiële instrumenten

Onder financiële instrumenten worden zowel primaire financiële instrumenten, als vorderingen en schulden, als financiële derivaten verstaan.

NOC*NSF houdt geen financiële instrumenten voor handelsdoeleinden en geeft deze ook niet uit. De in de balans opgenomen opgenomen financiële instrumenten worden, voor zover niet anders vermeld, gewaardeerd tegen geamortiseerde kostprijs, die overeenkomt met de nominale waarde. Er is geen sprake van afgeleide financiële instrumenten (derivaten).

De reële waarde van het betreffende instrument wordt in de toelichting op de onderscheiden posten van de balans toegelicht als die afwijkt van de boekwaarde. Indien het financiële instrument niet in de balans is opgenomen wordt de informatie over de reële waarde gegeven in de toelichting op de 'Niet in de balans opgenomen rechten en verplichtingen'.

Grondslagen voor de waardering van activa en passiva

Immateriële vaste activa

De immateriële vaste activa worden gewaardeerd tegen de bestede kosten, verminderd met de cumulatieve afschrijvingen en - indien van toepassing - met bijzondere waardeverminderingen.

De jaarlijkse afschrijvingen bedragen een vast percentage van de bestede kosten, zoals nader in de toelichting op de balans is gespecificeerd. De economische levensduur en de afschrijvingsmethode worden aan het einde van elk boekjaar opnieuw beoordeeld.

Voor geactiveerde oprichtingskosten wordt een wettelijke reserve aangehouden.

Materiële vaste activa

De materiële vaste activa (inclusief de vastgoedbeleggingen) worden gewaardeerd op verkrijgingsprijs, verminderd met de cumulatieve afschrijvingen en indien van toepassing met bijzondere waardeverminderingen.

De afschrijvingen worden gebaseerd op de geschatte economische levensduur en worden berekend op basis van een vast % van de verkrijgingsprijs, rekening houdend met een eventuele residuwaarde.

Er wordt afgeschreven vanaf de kwartaal volgend op de ingebruikneming.

Op terreinen wordt niet afgeschreven.

De materiële vaste activa waarvan de vereniging en/of haar deelnemingen krachtens een financiële leaseovereenkomst het economische eigendom heeft, worden geactiveerd. De uit deze overeenkomst voortvloeiende verplichting wordt als schuld verantwoord. De in de toekomstige leasetermijnen begrepen rente wordt gedurende de looptijd van de overeenkomst ten laste van het resultaat gebracht.

Vorraden

Vorraden grond- en hulpstoffen en handelsgoederen worden gewaardeerd tegen verkrijgingsprijs of lagere netto-opbrengstwaarde. Deze lagere netto-opbrengstwaarde wordt bepaald door individuele beoordeling van de voorraden. De waardering van de voorraden grond- en hulpstoffen komt tot stand op basis van gemiddelde prijzen.

Vorderingen

Vorderingen worden gewaardeerd op nominale waarde onder aftrek van een voorziening voor mogelijke verliezen wegens oninbaarheid. Deze voorziening wordt bepaald op basis van een individuele beoordeling van de vorderingen.

Liquide middelen

De liquide middelen zijn gewaardeerd tegen de nominale waarde. Indien middelen niet ter vrije beschikking staan, dan wordt hiermee bij de waardering rekening gehouden.

Vermogen

Het (eigen) vermogen van NOC*NSF bestaat uit een Continuïteitsreserve, Wettelijke reserves, Algemene reserve, Bestemmingsreserves en Bestemmingsfondsen, allen bedoeld voor aanwending in overeenstemming met de doelstellingen van de vereniging.

Continuïteitsreserve

De continuïteitsreserve is bedoeld om de korte termijn verplichtingen af te dekken, waarbij als maximum het CBF criterium van 1,5 * de kosten van de werkorganisatie geldt.

Wettelijke reserves

Wettelijke reserves worden aangehouden overeenkomstig de wet- en regelgeving voor de jaarverslaggeving.

Algemene reserve

Onder de Algemene reserve is opgenomen dat deel van het vermogen, waarover de beoogde organen binnen de statutaire doelstellingen van de Vereniging vrij kunnen beschikken.

Bestemmingsreserves

Bestemmingsreserves zijn door het Bestuur afgezonderde delen van het vermogen voor een speciaal doel. Mutaties (toevoegingen dan wel onttrekkingen) in deze reserves vinden plaats via de resultaatbestemming.

Bestemmingsfondsen

Bestemmingsfondsen betreffen fondsen met een door derden bepaalde bestemming. De vermogens van deze fondsen zijn niet vrij beschikbaar omdat ze eigen doelstellingen hebben, die overeenkomstig de wensen van de schenkers zijn bepaald. Mutaties (toevoegingen dan wel onttrekkingen) in deze fondsen vinden plaats via de resultaatbestemming.

Voorzieningen

Voorziening jubileumverplichtingen

De voorziening jubileumverplichtingen betreft de geschatte kosten voor jubilarissen. De voorziening wordt berekend op basis van een model waarin ook rekening wordt gehouden met personeelsverloop en sterftecijfers.

Overige voorzieningen

De voorziening ter gelijkmatige verdeling van uitvoering van activiteiten wordt bepaald op basis van de te verwachten kosten over een reeks van jaren. De uitgevoerde werkzaamheden worden ten laste van deze voorziening gebracht.

Langlopende schulden

Investeringsubsidies

Subsidies in verband met de aanschaf van (materiële) vaste activa worden gepasseerd onder de lang/kortlopende schulden. Deze subsidies worden tijdsevenredig over de geschatte economische levensduur van deze activa ten gunste van het resultaat gebracht.

Leaseverplichtingen

De leaseverplichtingen zijn opgenomen tegen de contante waarde van de leasetermijnen.

Hypothecaire leningen

Deze leningen zijn tegen nominale waarde opgenomen.

Overige leningen

Deze leningen zijn tegen nominale waarde opgenomen.

Vooruitontvangen gelden

De vooruitontvangen huur valt vrij ten gunste van het resultaat naar rato van de huurtermijnen.

Egalisatiereserve Topsport

Mutaties in de Egalisatiereserve Topsport vinden plaats overeenkomstig de bepalingen van de Kaderregeling VWS subsidies over instellingssubsidies.

Kortlopende schulden

Opgenomen schulden worden bij eerste verwerking opgenomen tegen de reële waarde en vervolgens gewaardeerd tegen de geamortiseerde kostprijs.

Onderhanden projecten

De projecten met een onderhanden werksaldo betreffen activiteiten met projectfinanciering (in- en extern) die in meerdere jaren worden uitgevoerd.

De onderhanden projecten worden gewaardeerd tegen de gerealiseerde projectkosten vermeerderd met het toegerekende resultaat en verminderd met verwerkte verliezen en de betreffende (subsidie)batens.

De projectkosten omvatten de direct op het project betrekking hebbende kosten, de kosten die toerekenbaar zijn aan projectactiviteiten in het algemeen en toewijsbaar zijn aan het project en andere kosten die contractueel aan de opdrachtgever kunnen worden toegerekend.

Indien het totaal van alle onderhanden projecten een debetstand vertoont, wordt het totaalsaldo gepresenteerd onder de vlottende activa. Indien het totaal van alle onderhanden projecten een creditsaldo vertoont (bijvoorbeeld bij vooruit ontvangen subsidiegelden waarbij de uitgaven in een volgend jaar zullen worden gemaakt), wordt het totaalsaldo gepresenteerd onder de kortlopende schulden.

De mutatie in het saldo van de balanspost onderhanden projecten is als een aparte post in de staat van baten en lasten opgenomen. Projectbaten en -lasten worden verantwoord bij de betreffende baten/lastensoort.

Grondslagen voor de bepaling van het resultaat

Bepaling resultaat

Het resultaat wordt bepaald als het verschil tussen de baten en alle daarmee verband houdende en aan het jaar toe te rekenen lasten. De lasten worden bepaald op basis van verkrijgingsprijzen.

Opbrengsten van diensten worden opgenomen naar rato van de mate waarin de diensten zijn verricht. De kostprijs van deze diensten wordt aan dezelfde periode toegerekend.

Opbrengsten voortvloeiend uit de verkoop van goederen worden verantwoord op het moment dat alle belangrijke rechten op economische voordelen alsmede alle belangrijke risico's zijn overgegaan op de koper. De kostprijs van deze goederen wordt aan dezelfde periode toegerekend.

Subsidies worden als bate verantwoord zodra er redelijke zekerheid bestaat dat aan alle subsidievoorwaarden zal worden voldaan.

Functionele indeling staat van baten en lasten

Op basis van RJ 650 wordt de staat van baten en lasten getoond in een functionele indeling.

Aanbeveling toepassing RJ 650 voor kosten Beheer & Administratie van Goede Doelen Nederland (GDN) is hierbij leidraad geweest voor de kostentoerekening. Elk personeelslid hoort bij c.q. draagt bij aan één van de volgende doelstellingen en wordt geheel of gedeeltelijk daaraan toegerekend:

Specifieke doelstellingen

Topsport

Brancheversterking

Levenslang sporten

Behartiging belangen leden

Verdelen middelen

Overige doelstellingen

Exploitatie sportcentrum

Exploitatie hotel- en congrescentrum

Holding deelnemingen

Algemeen

Werving baten

Beheer en administratie

De personeels- en overige kosten worden zo rechtstreeks mogelijk toegerekend aan deze doelstellingen.

De ICT-, huisvestings- en facilitaire kosten alsook de overheadkosten (Administratie & Beheer) worden op basis van aantallen fte's/ict-aansluitingen doorbelast aan de diverse doelstellingen (kostendragers).

Pensioenen

NOC*NSF en SCP zijn aangesloten bij het bedrijfstakpensioenfonds van Zorg & Welzijn, HCP bij dat van de Horeca & Catering.

Het betreft toegezegde pensioenregelingen, maar NOC*NSF, SCP en HCP hebben geen verplichting tot eventueel aanvullende betalingen anders dan hogere toekomstige premies.

Slechts de aan de fondsen betaalde pensioenpremies worden derhalve in de staat van baten en lasten verantwoord.

De zogeheten beleidsdekkingsgraad (het gemiddelde van de actuele dekkingsgraad van de laatste 12 maanden) bedroeg eind 2018:

* Pensioenfonds Zorg en Welzijn: eind 2018: 101,3% (eind 2017: 101,1%)

* Pensioenfonds Horeca & Catering: eind 2018: 106% (eind 2017: 113%)

Belastingen resultaat

De belastingen over het resultaat worden berekend door toepassing van het geldende tarief op het resultaat van het boekjaar, rekening houdend met tijdelijke en permanente verschillen tussen de commerciële en fiscale winstberekening van de deelnemingen.

Resultaat deelnemingen

Het resultaat deelnemingen bestaat uit de resultaten van het boekjaar van de in de balans weergegeven deelnemingen en een eventuele correctie op het resultaat van voorgaand jaar.

Grondslagen voor de opstelling van het kasstroomoverzicht

Het kasstroomoverzicht wordt opgesteld volgens de indirecte methode.

De geldmiddelen in het kasstroomoverzicht bestaan uit de liquide middelen.

Financieringsresultaten worden opgenomen onder de kasstroom uit operationele activiteiten.

Financial leasing wordt niet in het kasstroomoverzicht opgenomen. De betreffende leasetermijnen worden voor het aflossingsdeel als een uitgave uit financieringsactiviteiten aangemerkt en voor het rentedeel als een uitgave uit operationele activiteiten.

	(31 december) 2018 x € 1.000	(31 december) 2017 x € 1.000
Toelichting op posten in de balans		
VASTE ACTIVA	Ref.	
Immateriële vaste activa	(1)	
<u>Specificatie/soort</u>		
Oprichtingskosten	131	160
Software	116	116
	247	276
<u>Verloopoverzicht</u>		
Cum. Aanschafwaarde	437	390
Cum. Afschrijvingen	161-	109-
Boekwaarde 1 januari	276	281
Investerings:		
* Software	35	47
Afschrijvingskosten	64-	52-
Mutaties boekjaar	29-	5-
Cum. Aanschafwaarde	472	437
Cum. Afschrijvingen	225-	161-
Boekwaarde 31 december	247	276
<u>Toelichting</u>		
Afschrijvingspercentage	20%	20%
Deze post betreft de oprichtingskosten (met name advieskosten) voor/van SCP alsmede gekochte software.		
Voor de boekwaarde van de oprichtingskosten wordt een wettelijke reserve aangehouden.		

VASTE ACTIVA

Ref.

(31 december) 2018**(31 december) 2017**

x € 1.000

x € 1.000

Materiële vaste activa

(2)

Specificatie/soort

Vastgoedbeleggingen
 Onroerend goed eigen gebruik
 Gebouwen en terreinen
 Machines en installaties
 Inventaris en overige activa
 Activa in ontwikkeling

(2.1)

(2.2)

(2.3)

(2.4)

28.818
<u>9.294</u>
38.112
12.601
1.800
<u>495</u>
53.008

27.702
<u>9.294</u>
36.996
11.336
1.225
<u>775</u>
50.332

Verloopoverzicht

	Gebouwen en terreinen	Machines en installaties	Inventaris en overige activa	Activa in ontwikkeling	Totaal
	x € 1.000	x € 1.000	x € 1.000	x € 1.000	x € 1.000
Cum. Aanschafwaarde	52.122	19.309	10.932	775	83.138
Cum. Afschrijvingen	15.126-	7.973-	9.707-	-	32.806-
Boekwaarde 1 januari	36.996	11.336	1.225	775	50.332
Investeringen	1.865	2.475	969	280-	5.029
Afschrijvingskosten	749-	1.210-	394-	-	2.353-
Mutaties boekjaar	1.116	1.265	575	280-	2.676
Cum. Aanschafwaarde	53.987	21.784	11.901	495	88.167
Cum. Afschrijvingen	15.875-	9.183-	10.101-	-	35.159-
Boekwaarde 31 december	38.112	12.601	1.800	495	53.008
<u>Specificatie/gebruik</u>					
Voor verhuur (vastgoedbeleggingen)	28.818	12.180	971	495	42.464
Voor bedrijfsvoering (eigen gebruik)	9.294	421	829	-	10.544
	38.112	12.601	1.800	495	53.008

Toelichting

Afschrijvingspercentage	0%-2,5%	10-20%	20%	0%
WOZ-waarde (voorlopige beschikking)	46.378	peiljaar 2017		

Gebouwen en terreinen

De gebouwen en terreinen zijn bezwaard met een hypotheeklast (lang- en kortlopend) ultimo boekjaar van € 18 miljoen.

Machines en installaties

Onder de machines en installaties is de geleaste WKO (Warmte Koude Opslag)-installatie opgenomen.

Activa in ontwikkeling

De activa in ontwikkeling betreft met name de verbouwing van het NOC*NSF kantoor (3e verdieping) en vervanging van de brandmeld-installatie van Hotel Papendal.

Investeringen

De investeringen in de gebouwen in 2018 betreffen o.a. Judohal, Grand Cafe (HCP), Sporthal West en Papendallaan 60 (totaal € 1,8 mln.). Investeringen in machines en installaties bedroegen € 2,4 mln. en aan inventaris werd € 969K geïnvesteerd.

VASTE ACTIVA

Ref.

(31 december) 2018**(31 december) 2017**

x € 1.000

x € 1.000

Financiële vaste activa

Overige

(2a)

71	71
----	-----------

98	98
----	-----------

Dit betreft het langlopend deel van de vordering Vennootschapsbelasting. De totale vordering (€ 111K) betreft het compensabel verlies van HCP tegen de geldende tarieven voor de vennootschapsbelasting, verminderd met de hierop reeds terugontvangen bedragen van de belastingdienst. Hiervan is € 40K onder de kortlopende vorderingen opgenomen.

VLOTTENDE ACTIVA**Voorraden**

(3)

Specificatie/soort

Voorraden food/beverage en emballage

106	106
-----	------------

103	103
-----	------------

Vorderingen / overlopende activa

(4)

Debiteuren

(4.1)

Specificatie

Vorderingen nominaal

Voorziening voor oninbaarheid

2.485	28-	2.457
-------	-----	--------------

3.678	42-	3.636
-------	-----	--------------

Toelichting

De openstaande debiteuren op balansdatum betreffen met name toegezegde sponsorbijdragen, toegezegde overige bijdragen en nog te ontvangen overige baten.

Nog te ontvangen subsidies worden separaat verantwoord onder de Overige vorderingen.

Belastingen

(4.2)

Specificatie/soort

Omzetbelasting

Vennootschapsbelasting

1.559	40	1.599
-------	----	--------------

261	78	339
-----	----	------------

Toelichting

De vordering Vennootschapsbelasting betreft het kortlopende deel van compensabel verlies van HCP tegen de geldende tarieven voor de vennootschapsbelasting, verminderd met de hierop reeds terugontvangen bedragen van de belastingdienst.

Overige vorderingen en overlopende activa

(4.3)

Specificatie/soort

Vooruitbetaalde organisatiekosten

Nederlandse Loterij

Vordering subsidiënten

Overige vorderingen

Nog te ontvangen rente

Waarborgsommen

356	16.361	130	1.498	5	4	18.354
-----	--------	-----	-------	---	---	---------------

727	14.409	-	1.169	6	4	16.315
-----	--------	---	-------	---	---	---------------

Toelichting

De vooruitbetaalde kosten betreffen voor een belangrijk deel vooruitbetaalde huur voor 2019.

De vordering op de Nederlandse Loterij bestaat per 31 december 2018 uit 2 delen: eindafrekening 2018 en de afdracht over het 4e kwartaal 2018, welke in januari 2019 is ontvangen.

De nog te ontvangen rente betreft grotendeels de rentebaten op deposito's en spaarrekeningen.

Onder de overige vorderingen is € 1.085k aan nog te factureren sponsorgelden over 2018 opgenomen.

VLOTTENDE ACTIVA

Ref.

(31 december) 2018**(31 december) 2017**

x € 1.000

x € 1.000

Liquide middelen

(5)

Specificatie/soort*Deposito's en spaarrekeningen*

RABOBANK

ABN AMRO BANK

ING BANK

Betaalrekeningen

RABOBANK

ING BANK

*Kassen**Kruisposten*

	12.953		17.513	
	6.980		9.472	
	8.001		8.000	
		27.934		34.985
	10.167		4.735	
	193		194	
		10.360		4.929
		17		19
		29		8
		38.340		39.941

Specificatie/bank

RABOBANK

ABN AMRO BANK

ING BANK

Kassen/kruisposten

	60%	23.120	56%	22.248
	18%	6.980	24%	9.472
	21%	8.194	21%	8.194
	0%	46	0%	27
	100%	38.340	100%	39.941

Toelichting

De liquide middelen staan ter vrije beschikking van de vereniging en haar deelnemingen.

(31 december) 2018

x € 1.000

(31 december) 2017

x € 1.000

RESERVES EN FONDSSEN**Totaaloverzicht**

Een totaaloverzicht van het vermogen luidt als volgt:

Continuïteitsreserve	8.500	4.005
Wettelijke reserves		
Wettelijke reserve oprichtingskosten	131	160
Algemene reserve	12.293	-
Bestemmingsreserve Lotto	26.339	39.177
Overige bestemmingsreserves		
Bestemmingsreserve Topsport	8.190	3.375
Bestemmingsreserve Sponsorgelden	2.974	5.774
Bestemmingsreserve Organisatieontwikkeling	370	478
Bestemmingsreserve onderzoek Sexuele Intimidatie	-	21
Bestemmingsreserve transitie werkgroep	50	400
	11.584	10.048
Bestemmingsfondsen		
Bestemmingsfonds Leo van der Kar	54	54
	54	54
	58.901	53.444

Totaaloverzicht vermogensmutaties/groepsmaatschappij

Een totaaloverzicht van de vermogensmutaties per groepsmaatschappij luidt als volgt:

Vermogen 1 januari	53.444	50.734
Resultaat NOC*NSF	5.461	2.846
Resultaat PH	30-	30-
Resultaat SCP	86-	157-
Resultaat HCP	100	79
Rechtstreekse vermogensmutatie NOC*NSF	41	1
Wettelijke reserve oprichtingskosten NOC*NSF	29-	29-
Mutaties boekjaar/geconsolideerd resultaat	5.457	2.710
Vermogen 31 december	58.901	53.444

Totaaloverzicht vermogensmutaties/vermogenscomponent

Een totaaloverzicht van de vermogensmutaties per vermogenscomponent luidt als volgt:

Vermogen 1 januari	53.444	50.734
Continuïteitsreserve	4.495	740
Wettelijke reserve oprichtingskosten	29-	29-
Algemene reserve	12.291	-
Bestemmingsreserve Lotto	12.838-	1.860
Bestemmingsreserve Topsport	4.815	1.330
Bestemmingsreserve Sponsorgelden	2.800-	912-
Bestemmingsreserve Onderzoek Sexuele Intimidatie	21-	279-
Bestemmingsreserve Organisatieontwikkeling	108-	-
Bestemmingsreserve Transitie Werkgroep	350-	-
Mutaties boekjaar/geconsolideerd resultaat	5.457	2.710
Vermogen 31 december	58.901	53.444

RESERVES EN FONDSSEN

Ref.

(31 december) 2018

x € 1.000

(31 december) 2017

x € 1.000

Continuïteitsreserve

(6)

Mutatie-overzicht

Saldo 1 januari

Verwerking ALV besluit mei 2018 inzake het vermogensbeleid

Gecorrigeerd saldo per 1 januari

*NOC*NSF:*

Resultaat basisfinanciering

Resultaat projectfinanciering

Deelnemingen:

Resultaat SCP

Resultaat HCP

Resultaat PH

Saldo 31 december

	(31 december) 2018	(31 december) 2017
Saldo 1 januari	4.005	3.265
Verwerking ALV besluit mei 2018 inzake het vermogensbeleid	4.495	-
Gecorrigeerd saldo per 1 januari	8.500	3.265
<i>NOC*NSF:</i>		
Resultaat basisfinanciering	-	465
Resultaat projectfinanciering	-	383
	-	848
<i>Deelnemingen:</i>		
Resultaat SCP	-	157-
Resultaat HCP	-	79
Resultaat PH	-	30-
	-	108-
Saldo 31 december	8.500	4.005

Toelichting

De continuïteitsreserve dient conform het reglement van het CBF ter dekking van risico's op korte termijn. De Bestemmingsreserve Lotto (zie aldaar) dient om te waarborgen dat de organisatie in de toekomst aan haar doelstellingsverplichtingen kan voldoen. De continuïteitsreserve is dus aanvullend.

De mutatie in het boekjaar betreft de verwerking van het ALV besluit mei 2018 inzake het vermogensbeleid,, waarbij de continuïteitsreserve is gemaximaliseerd op € 8,5 mln.

De Continuïteitsreserve blijft ruim onder het CBF-maximum van 1,5 * de kosten van de werkorganisatie.

Wettelijke reserve oprichtingskostenMutatie-overzicht

Saldo 1 januari

Mutatie Continuïteitsreserve i.v.m. mutatie Immateriële vaste activa m.b.t. oprichtingskosten:

* Investerings

* Afschrijvingen

Saldo 31 december

	(31 december) 2018	(31 december) 2017
Saldo 1 januari	160	189
Mutatie Continuïteitsreserve i.v.m. mutatie Immateriële vaste activa m.b.t. oprichtingskosten:		
* Investerings	-	-
* Afschrijvingen	29-	29-
	29-	29-
Saldo 31 december	131	160

Toelichting

Voor de geactiveerde oprichtingskosten van SCP (immateriële vaste activa) wordt een wettelijke reserve aangehouden.

RESERVES EN FONDSSEN

Ref.

(31 december) 2018

x € 1.000

(31 december) 2017

x € 1.000

Algemene reserve

(7a)

Mutatie-overzicht

Saldo 1 januari

Verwerking ALV besluit mei 2018 inzake het vermogensbeleid

Gecorrigeerd saldo per 1 januari

*NOC*NSF:*

Resultaat basisfinanciering

Resultaat projectfinanciering

Deelnemingen:

Resultaat SCP

Resultaat HCP

Resultaat PH

Saldo 31 december

	(31 december) 2018	(31 december) 2017
	x € 1.000	x € 1.000
Saldo 1 januari	-	-
Verwerking ALV besluit mei 2018 inzake het vermogensbeleid	12.082	-
Gecorrigeerd saldo per 1 januari	12.082	-
<i>NOC*NSF:</i>		
Resultaat basisfinanciering	227	-
Resultaat projectfinanciering	-	-
	227	-
<i>Deelnemingen:</i>		
Resultaat SCP	86-	-
Resultaat HCP	100	-
Resultaat PH	30-	-
	16-	-
Saldo 31 december	12.293	-

Toelichting

Als gevolg van een besluit in de Algemene Vergadering van mei 2018 is een Algemene reserve ontstaan. In dit besluit zijn de continuïteitsreserve en de Bestemmingsreserve Lotto op een vast bedrag gesteld.

Eveneens is in dit besluit opgenomen dat de resultaten van de deelnemingen ten gunste van de Algemene reserve komen.

RESERVES EN FONDSSEN

Ref.

(31 december) 2018**(31 december) 2017**

x € 1.000

x € 1.000

Bestemmingsreserve Lotto

(8)

Mutatie-overzicht**Saldo 1 januari**

* Verwerking ALV besluit mei 2018 inzake het vermogensbeleid

* Resultaatbestemming 2016

Saldo**Baten: Lottogelden**

Lasten:

1.1 Sportbonden - Algemeen Functioneren

1.2 NOC*NSF - Basisfinanciering

I) Basisfinanciering

2.1 Antidoping beleid

2.2 Integriteitsbeleid en tuchtrechtspraak

2.3 Classificatie instuut

2.4 Kennis- en coördinatiepunt evenementen

2.5 Veilig Sportklimaat

2.6 Regionale Sportnetwerken

2.7 Sport & Zaken

2.8 Onderzoek

II) Integriteit & Kwaliteit

3.1 Maatwerkbudget Topsport

III) Topsport

4.1 Maatwerkbudget Innovatie & Ontwikkeling

IV) Innovatie & Ontwikkeling

Maatwerkbudget Brancheversterking (vo.jr. rubr. 5.1)

Kaderopleidingen (vo.jr. rubr. 4.1)

opgeheven rubr. in 2018**Bestedingsplan boekjaar**

Herstelplan KNKF

Diversen/vorige jaren

OVERIG**Totaal lasten****Saldo baten en lasten**

Resultaatbestemming

Totaal mutaties

Nog te bestemmen resultaat Nederlandse Loterij

Saldo 31 december**Bestemmingsreserve lotto**

Bestemmingsreserve Loterijgelden

Bestemmingsreserve Bestedingsplan

	(31 december) 2018		(31 december) 2017	
		39.177		25.034
		16.577-		-
		-		12.283
		22.600		37.317
	Begroot		Begroot	
	43.500	46.314	45.600	44.619
	Bestedings-		Bestedings-	
	plan		plan	
	18.729	18.746	19.067	19.075
	4.855	4.855	7.030	7.030
	23.584	23.601	26.097	26.105
	1.317	1.317	1.317	1.317
	279	279	279	280
	44	44	44	38
	90	90	90	90
	-	-	-	-
	169	169	169	169
	42	42	42	42
	400	400	400	400
	2.341	2.341	2.341	2.336
	14.275	14.275	12.337	12.337
	14.275	14.275	12.337	12.337
	2.300	2.263	-	-
	2.300	2.263	-	-
	-	-	1.147	905
	-	-	578	578
	-	-	1.725	1.483
	42.500	42.480	42.500	42.261
		-		65
		-		45-
		-		20
		42.480		42.281
		3.834		2.338
		95-		478-
		3.739		1.860
		-		-
		26.339		39.177
		22.600		39.177
		3.739		-
		26.339		39.177

Toelichting

Per 31 december 2018 bestaat de Bestemmingsreserve Lotto uit 2 onderdelen: Bestemmingsreserve Loterijgelden en Bestemmingsreserve Bestedingsplan.

In de Algemene Vergadering van 18 mei 2010 is de Code Bestemmingsfonds Lotto aangenomen, waarin aan dit fonds/deze reserve de volgende doelstellingen zijn gekoppeld:

* continuïteitsreserve voor het collectieve bestedingsplan, de financiële paragraaf voor de realisatie van de sportagenda;

* liquiditeitsbuffer voor het uitbetalen van de verplichtingen uit het bestedingsplan;

* mogelijke financieringsbron voor incidentele uitgaven om de mogelijke financiële obstakels achter beleidsverandering weg te nemen (o.a. overgangsmaatregelen).

Conform het besluit in de Algemene Vergadering van mei 2018 is besloten om de Bestemmingsreserve Lotto vast te zetten op € 22,6 miljoen. Onderbestedingen worden toegevoegd aan Bestemmingsreserve Bestedingsplan.

RESERVES EN FONDSEN	Ref.	(31 december) 2018 x € 1.000	(31 december) 2017 x € 1.000
Overige bestemmingsreserves	(9)		
Bestemmingsreserve Topsport			
<u>Mutatie-overzicht</u>			
Saldo 1 januari		3.375	2.045
* Rechtstreekse vermogensmutatie bestemmingsreserve sponsorgelden		1.562	-
Baten:			
* Lotto		3.193	2.497
* Sponsorgelden		-	-
* Overig		3.009	98
		6.202	2.595
Lasten:			
* Kosten uitzendingen		2.949-	1.265-
* Overige kosten		-	-
		2.949-	1.265-
Saldo 31 december		8.190	3.375

Toelichting

Deze bestemmingsreserve is bestemd voor de uitgaven ten behoeve van de uitzendingen van teams naar de Olympische en Paralympische Spelen, de European Games, het Europese Jeugd Olympische Festival (EJOF), de Jeugd Olympische Spelen (JOS) en dergelijke.

De inkomsten over een periode van vier jaar moeten voldoende zijn om de kosten betreffende de uitzending van de teams aan de diverse topsportevenementen te financieren.

De bestemmingsreserve uitzendingen teams is in 2018, zoals in alle niet Olympische jaren, gestegen.

Bestemmingsreserve SponsorgeldenMutatie-overzicht

Saldo 1 januari		5.774	4.237
* Resultaatbestemming 2016		-	2.450
Baten (sponsorgelden):			
Sponsorgelden		10.402	8.865
Natura sponsoring		3.219	2.937
		13.621	11.802
Lasten:			
* Breedte- en topsportactiviteiten		2.869	2.491
* Kosten eigen fondsenwerving		11.990	10.224
		14.859-	12.715-
Overig:			
* Rechtstreekse vermogensmutatie bestemmingsreserve Topsport		1.562-	-
		1.562-	-
Saldo 31 december		2.974	5.774

Toelichting

De bestemmingsreserve Sponsorgelden dient ter egalisatie van inkomsten en uitgaven van de sponsorgelden. De sponsorinkomsten zijn per jaar niet altijd gelijk aan de uitgaven aan de doelstellingen.

RESERVES EN FONDSSEN

Ref.

(31 december) 2018

x € 1.000

(31 december) 2017

x € 1.000

Overige bestemmingsreserves

(9)

Bestemmingsreserve OrganisatieontwikkelingMutatie-overzicht

Saldo 1 januari

Lasten:

Saldo 31 december

	478
108-	
	108-
	370

	478
-	
	-
	478

Toelichting

De Bestemmingsreserve Organisatieontwikkeling wordt aangehouden ter egalisatie van de kosten voor de verdere ontwikkeling en professionalisering van de vereniging.

Bestemmingsreserve Onderzoek Sexuele IntimidatieMutatie-overzicht

Saldo 1 januari

* Resultaatbestemming 2016

Lasten

Saldo 31 december

	21
	-
21-	
	21-
	-

	-
	300
279-	
	279-
	21

Toelichting

Het onderzoek naar seksuele intimidatie is afgerond, het restant van de bestemmingsreserve is overgeboekt naar Bestemmingsreserve Bestedingsplan.

Bestemmingsreserve Transitie WerkgroepMutatie-overzicht

Saldo 1 januari

* Resultaatbestemming 2016

Lasten

Saldo 31 december

	400
350-	
	350-
	50

	-
	400
-	
	-
	400

Toelichting

De Bestemmingsreserve Transitie Werkgroep is gevormd ter egalisatie voor de toekomstig te maken uitgaven van deze door de Algemene Vergadering in het leven geroepen werkgroep.

TOTAAL OVERIGE BESTEMMINGSRESERVES**11.584****10.048**

RESERVES EN FONDSSEN

Ref.

(31 december) 2018

x € 1.000

(31 december) 2017

x € 1.000

Bestemmingsfondsen

(10)

Bestemmingsfonds Leo van der KarMutatie-overzicht

Saldo 1 januari

Baten: giften

Lasten

Mutaties boekjaar

Saldo 31 december

-	54
-	-
-	-
-	-
	54

-	54
-	-
-	-
-	-
	54

Toelichting

In 2014 heeft NOC*NSF € 54.000 verkregen van het Leo van der Kar Sportfonds. Dit fonds is in 1960 opgericht door Leo van der Kar om sporttalenten te ondersteunen via het volgen van een buitenlandse stage. Het fonds is medio 2014 ondergebracht bij NOC*NSF.

VOORZIENINGEN**Voorziening jubileumverplichtingen**

(11)

Mutatie-overzicht

Saldo 1 januari

Dotatie/vrijval ten laste/gunste van resultaat

Uitkeringen

Mutaties boekjaar

Saldo 31 december

	276
24	
15-	
	9
	285

	270
39	
33-	
	6
	276

Toelichting

De voorziening jubileumverplichtingen heeft een langlopend karakter.

Overige voorzieningen

(12)

Mutatie-overzicht

Saldo 1 januari

Lasten

Saldo 31 december

	-
203	
	203
	203

	-
-	
	-
	-

Toelichting

NOC*NSF is nadrukkelijk een financiële verplichting aangaan ten aanzien van de personele kosten, out of pocket- en accountantskosten van het project Versterken Sportbonden.

LANGLOPENDE SCHULDEN

Ref.

(31 december) 2018**(31 december) 2017**

x € 1.000

x € 1.000

Investeringsubsidies

(13)

Specificatie/object/subsidiegever/looptijd*Arnhemhal*

* Provincie Gelderland

* Ministerie van VWS

* Gemeente Arnhem

7.500	
5.000	
2.500	
15.000	
3.754-	
	11.246

7.500	
5.000	
2.500	
15.000	
3.276-	
	11.724

Cumulatieve vrijval ten gunste van resultaat

Sport- & Innovatiecentrum (SIC)

* Provincie Gelderland

* Gemeente Arnhem

417	
133	
550	
333-	
	217
	11.463

417	
133	
550	
248-	
	302
	12.026

Cumulatieve vrijval ten gunste van resultaat

> 1 jaar (langlopend)

< 1 jaar (kortlopend)

> 5 jaar

	563
	9.211

	563
	9.774

Mutatie-overzicht

Saldo 1 januari

Vrijval ten gunste van resultaat

	12.026
563-	
	563-
	11.463

	12.589
563-	
	563-
	12.026

Saldo 31 december

Toelichting

Deze post betreft de voor de Arnhemhal en het Sport- & Innovatiecentrum ontvangen investeringsubsidies van de Provincie Gelderland, het Ministerie van VWS en de Gemeente Arnhem.

De post valt vrij overeenkomstig de afschrijvingstermijnen van de betreffende activa, te weten gebouwen ad 2,5% en machines/installaties ad 10%.

Leaseverplichtingen

(14)

Specificatie/soort/looptijd*WKO-installatie*

Leaseverplichting

Cumulatieve aflossingen

> 1 jaar (langlopend)

< 1 jaar (kortlopend)

> 5 jaar

9.680	
3.557-	
	6.123

9.451	
2.916-	
	6.535

	669
	3.451

	626
	4.031

Mutatie-overzicht

Saldo 1 januari

Lease WKO-installatie

Naar kortlopend deel

Aflossingen

	6.535
229	
-	
641-	
	412-
	6.123

	7.205
45-	
15-	
610-	
	670-
	6.535

Saldo 31 december

Toelichting

Eind 2014 is een WKO (Warmte Koude Opslag)-installatie volledig in gebruik genomen. In 2018 is de leaseverplichting toegenomen door aanschaf van een WKO-installatie voor het NOC*NSF kantoor. De totale leaseverplichting betreft de contante waarde van de leasetermijnen (ad in totaal over 15 jaar € 9,9 miljoen).

LANGLOPENDE SCHULDEN

Ref.

(31 december) 2018**(31 december) 2017**

x € 1.000

x € 1.000

Hypothecaire leningen

(15)

Specificatie/soort/looptijdLening vleugel kantoorpand NOC*NSF
Lening Hotel 4

> 1 jaar (langlopend)

< 1 jaar (kortlopend)

> 5 jaar

	(31 december) 2018	(31 december) 2017
	181	227
	3.705	3.965
> 1 jaar (langlopend)	3.886	4.192
< 1 jaar (kortlopend)	305	305
> 5 jaar	2.666	2.972

Mutatie-overzichtSaldo 1 januari
Aflossingen
Saldo 31 december

	(31 december) 2018	(31 december) 2017
Saldo 1 januari	4.192	4.498
Aflossingen	306-	306-
Saldo 31 december	3.886	4.192

Toelichting

Als zekerheid voor de lening van de Rabobank (waarvan de hoofdsom € 7,4 miljoen was) gelden een eerste bankhypothec van € 14,7 miljoen op het bedrijfs/kantoorpand aan de Papendallaan 60 en 3-5 te Arnhem, afstanddoening van de huurrechten en verpanding van de huurpenningen. De rente bedraagt het 3-maands euribor tarief met een opslag van 1,41% en 2,85%.

Overige leningen

(15a)

Specificatie/soort/looptijd

Geldlening

> 1 jaar (langlopend)

< 1 jaar (kortlopend)

> 5 jaar

	(31 december) 2018	(31 december) 2017
> 1 jaar (langlopend)	13.500	14.000
< 1 jaar (kortlopend)	500	500
> 5 jaar	11.500	12.000

Mutatie-overzichtSaldo 1 januari
Kortlopend deel
Saldo 31 december

	(31 december) 2018	(31 december) 2017
Saldo 1 januari	14.000	14.500
Kortlopend deel	500-	500-
Saldo 31 december	13.500	14.000

Toelichting

Als zekerheid voor de lening van Aegon (waarvan de hoofdsom € 15 miljoen bedraagt) staat de Gemeente Arnhem tegenover de kredietverlener borg voor de juiste nakoming van verplichtingen tot betaling van al hetgeen de kredietverlener van Sportcentrum Papendal te vorderen heeft. Als zekerheid voor deze borgstelling van de Gemeente Arnhem geldt een recht van hypotheek en het recht van pand van € 18,1 miljoen op de Arnhemhal aan de Papendallaan 9, Sporthal aan de Papendallaan 6 en kantooraccommodatie aan de Papendallaan 60. De rente bedraagt 1,05%.

Vooruitontvangen gelden

(16)

Mutatie-overzichtSaldo 1 januari
Vrijval: huur boekjaar
Saldo 31 december

> 1 jaar (langlopend)

< 1 jaar (kortlopend)

> 5 jaar

	(31 december) 2018	(31 december) 2017
Saldo 1 januari	300	500
Vrijval: huur boekjaar	200-	200-
Saldo 31 december	100	300
> 1 jaar (langlopend)	100	300
< 1 jaar (kortlopend)	200	200
> 5 jaar	-	-

Toelichting

Halverwege 2010 heeft Pim Mulier het pand voor Sport en Onderwijs betrokken. De huur van dit pand is toen voor 10 jaar vooruitbetaald (€ 2M).

LANGLOPENDE SCHULDEN

Ref.

(31 december) 2018

x € 1.000

(31 december) 2017

x € 1.000

Egalisatiereserve Topsport

(17)

Mutatie-overzicht

Saldo 1 januari

3.057

1.587

Afrekening project Topsport 2015/Top 10

-

211

Afrekening project Topsport 2016/Top 10

1.053-

61

Afrekening project Topsport 2017/Top 10

655-

1.772

Afrekening project Topsport 2018/Top 10

627

-

Afbouwregeling rubriek 3.6 bestedingsplan 2018

303-

574-

Saldo 31 december

1.673**3.057**Toelichting

Deze post betreft een egalisatiereserve instellingssubsidie Topsport. De reserve wordt in een boekjaar uitsluitend besteed aan activiteiten waarvoor de instellingssubsidie van VWS in dat boekjaar is verleend en die niet kunnen worden bekostigd uit de instellingssubsidie die is verleend voor dat boekjaar. De reserve is door VWS gemaximeerd op 10% van de instellingssubsidie van het jaar. In 2017 is het maximum van de reserve bereikt. Onderbestedingen dienen aan VWS te worden gerestitueerd.

Het kortlopend deel is gezien de aard van de post moeilijk te bepalen en daarom niet afzonderlijk onder de kortlopende schulden gepresenteerd.

KORTLOPENDE SCHULDEN	Ref.	(31 december) 2018	(31 december) 2017
	(18)	x € 1.000	x € 1.000
<i>Kortlopend deel langlopende schulden</i>	(18.1)		
Kortlopend deel Investeringssubsidies		563	563
Kortlopend deel Leaseverplichtingen		669	626
Kortlopend deel Hypothecaire leningen		305	305
Kortlopend deel Overige leningen		500	500
Kortlopend deel Vooruitontvangen gelden		200	200
		2.237	2.194
<i>Onderhanden projecten</i>	(18.2)		
<u>Specificatie/afdeling</u>			
Topsport		3.508	1.029
Commerciële zaken		673-	44-
Sportontwikkeling/participatie		891	2.568
Overige afdelingen		1.940	451
		5.666	4.004
<u>Toelichting</u>			
De onderhanden (in- en externe) projecten betreffen activiteiten met projectfinanciering die over meerdere jaren lopen.			
<i>Belastingen en premies sociale verzekering</i>	(18.3)		
<u>Specificatie/soort</u>			
Loonheffing		600	518
Omzetbelasting		197	201
		797	719
<i>Pensioenen</i>	(18.4)		
<u>Specificatie</u>			
Pensioenfonds Zorg & Welzijn		10	142
Pensioenfonds Horeca & Catering		23	23
		33	165

KORTLOPENDE SCHULDEN

Ref.

(31 december) 2018

x € 1.000

(31 december) 2017

x € 1.000

Crediteuren

(18.5)

4.693**5.877****Overige schulden**

(18.6)

Specificatie

Vakantiedagen

451

457

Vakantiegeld

558

540

Overige personeelskosten

48

104

Nog te betalen personeelskosten

1.057

1.101

Nog te betalen projectkosten

2.160

1.296

Nog te betalen overige kosten

691

355

Te restitueren subsidies

-

621

Vooruitgefactureerde/ontvangen overige bedragen

714

878

4.622**4.251**

Niet in de balans opgenomen rechten en verplichtingen

Niet in de balans opgenomen rechten

* Stichting Waarborgfonds Sport (SWS)

In 1999, 2004 en 2007 zijn door NOC*NSF bijdragen verstrekt aan Stichting Waarborgfonds Sport (SWS) ad in totaal € 4,1 miljoen vanuit de Bestemmingsreserve Lotto als kapitaalstorting. Indien SWS de ontvangen gelden niet meer voor haar doelstelling nodig heeft, zal dit geld terugvloeien naar de Bestemmingsreserve Lotto.

* Stichting Fonds voor de Topsporter

In voorgaande jaren is vanuit de Bestemmingsreserve Lotto € 5,0 miljoen kapitaal gestort door NOC*NSF in Stichting Fonds voor de Topsporter. Indien deze Stichting wordt opgeheven, vloeit het kapitaal terug naar de Bestemmingsreserve Lotto.

Niet in de balans opgenomen verplichtingen

* Leaseverplichtingen

Het jaarlijkse bedrag inzake aangegane leaseverplichtingen voor auto's bedraagt in totaal € 0,9 miljoen. De lease-overeenkomsten variëren in looptijd van 2014 tot en met 2020. Tot en met 2016 werden de lease auto's voor sporters niet via NOC*NSF geleased. Bij de overgang naar Toyota leased NOC*NSF alle sporter auto's.

* Vitesse

Aan Vitesse wordt grond verhuurd met een recht van opstal dat eindigt in 2036. Indien Vitesse bij het beëindigen van dit recht (een gedeelte van) de accommodatie in stand laat, heeft zij recht op vergoeding van de waarde daarvan ten tijde van de beëindiging. Deze waarde wordt in onderling overleg vastgesteld.

* Fiscale eenheid

SCP, HCP en PH vormen voor zowel vennootschapsbelasting en omzetbelasting een fiscale eenheid.

* Zekerheden

In verband met de kredietfaciliteiten van de RABOBANK en AEGON, gelden aanvullend de volgende zekerheden:

- verpanding spaar- en depositogelden bij RABOBANK;
- akte beëindiging huurovereenkomst Papendallaan 3-5 te Arnhem.
- borgstelling Gemeente Arnhem

Niet in de balans opgenomen rechten/verplichtingen

* Huur en verhuur onroerend goed

Deelneming SCP heeft in het kader van haar reguliere bedrijfsactiviteiten met diverse partijen langlopende huur- dan wel langlopende verhuurovereenkomsten afgesloten. De hieruit voortvloeiende jaarlijkse baten en lasten zijn in het resultaat verantwoord.

* Vennootschapsbelasting/compensabele verliezen

De fiscale waarde van de in SCP ingebrachte activa en passiva (door middel van juridische splitsing) is in 2017 afgestemd met de belastingdienst. In 2017 is de aangifte over 2013 ingediend en definitief vastgesteld met een fiscaal verlies van € 1K. In 2018 zijn de aangiftes over 2014 (SCP) en 2015 t/m 2017 (fiscale eenheid PH) ingediend. Op dit moment is niet zeker of en wanneer deze verliezen in de toekomst gecompenseerd kunnen worden, derhalve is de vordering niet opgenomen in de balans.

Toelichting op posten van de staat van baten en lasten

GEGONSOLIDEERDE STAAT VAN BATEN EN LASTEN - DOELSTELLINGSINDELING 2018

Bed.	2018		2018		2018		2018		2018		2018		2018		2018		2017	
	Topspport	Branche- versterking	Levenslang sporten	Belangen- behand- ling leden	Verdelen middelen	SPECI-FIEKE DOEL-STEL- LINGEN	OVERIGE DOEL-STEL- LINGEN	WERVING BATEN	BEHEER EN ADMINI- STRATIE	Elimi-naties	Realisatie 2018	Begroefing 2018	Realisatie 2017	Realisatie 2018	Begroefing 2018	Realisatie 2017		
	x € 1.000	x € 1.000	x € 1.000	x € 1.000	x € 1.000	x € 1.000	x € 1.000	x € 1.000	x € 1.000	x € 1.000	x € 1.000	x € 1.000	x € 1.000	x € 1.000	x € 1.000	x € 1.000		
BATEN																		
(19) Baten van Loterijorganisaties	14.220	19.171	328	3.879	-	37.598	-	46	8.670	-	46.314	43.500	44.619	43.500	44.619	10		
(20) Baten van particulieren	-	-	-	-	-	-	-	-	-	-	-	-	-	-	-	-	-	
(21) Baten van subsidies van overheden	41.547	-	8.221	2.852	-	52.620	945	40	-	-	51.635	36.514	38.523	36.514	38.523	-		
(21a) Baten van sponsoren	447	-	2.122	195	-	2.764	-	10.540	317	-	13.621	12.540	11.802	12.540	11.802	-		
Baten van verbonden organisaties zonder winststreven	-	-	-	-	-	-	4.487	-	-	4.487	-	-	-	-	-	-	-	
Som van de verworven baten	56.214	19.171	10.671	6.926	-	92.982	3.542	10.546	8.987	4.487	111.570	92.554	94.954	92.554	94.954	-		
Baten als tegenprestatie levering producten en diensten	487	88	2.719	445	-	3.739	19.268	603	1.875	4.263	21.222	18.637	19.146	18.637	19.146	2		
(22) Overige baten	-	-	-	-	-	-	-	-	4	-	4	-	-	-	-	-	-	
(23) Mutatie onderhanden projecten	589	60	487	2.791	-	1.655	-	121	114	-	1.662	34	1.355	34	1.355	2		
(24) Financieringsresultaat	-	-	-	-	-	-	464	-	94	-	368	467	463	467	463	-		
(25) Budgettoewijzing	-	527	1.407	2.300	874	5.108	-	540	5.648	-	-	-	-	-	-	-		
(36) Strategische toekenningen	-	17	-	20	-	37	-	11.568	37	-	-	-	-	-	-	-		
	57.290	19.863	15.284	6.900	874	100.211	22.346	-	5.381	8.748	130.758	110.758	112.284	110.758	112.284	-		
LASTEN																		
(26) Personeelskosten	4.425	431	3.033	2.228	425	10.542	6.177	1.327	3.551	56	21.541	20.567	19.413	20.567	19.413	-		
(27) Afschrijvingskosten	-	-	-	-	-	-	1.780	-	62	12	1.854	2.245	2.213	2.245	2.213	-		
(28) Huisvestingskosten	-	-	-	-	-	-	7.703	-	695	3.189	5.209	5.328	5.011	5.328	5.011	-		
(29) Organisatiekosten	5	6	48	427	32	518	540	-	2.204	318	2.944	2.776	2.403	2.776	2.403	-		
(30) Marketing- en communicatiekosten	351	-	226	36	-	613	457	9.757	6	3	10.830	8.298	8.928	8.298	8.928	-		
(31) Kostprijs verkopen	-	-	-	-	-	-	3.444	-	-	269	3.175	2.570	2.967	2.570	2.967	-		
(32) Specifieke projectkosten	5.887	63	5.880	490	-	12.320	2.225	1.614	333	438	16.054	15.448	12.450	15.448	12.450	-		
(33) Bestedingsplan sportorganisaties	41.043	19.187	4.590	3.537	200	68.157	-	-	-	4.487	63.670	56.780	56.137	56.780	56.137	-		
(34) Belastingen resultaat	-	-	-	-	-	-	36	-	-	-	36	-	-	-	-	22		
Intern doorbelaste overhead	1.641	162	1.605	930	187	4.525	-	446	4.971	-	-	-	-	-	-	-		
	53.352	19.849	15.382	7.648	444	96.675	22.362	13.144	1.880	8.748	125.313	114.012	109.546	114.012	109.546	-		
SALDO VAN BATEN EN LASTEN	3.938	14	98	748	430	3.536	16	1.576	3.501	-	5.445	3.254	2.738	3.254	2.738	-		
Resultaat deelnemingen	3.938	14	98	748	430	3.536	-	1.576	3.485	-	5.445	3.254	2.738	3.254	2.738	-		
RESULTAAT																		
RESULTAATBESTEMMING																		
(6) Continuïteitsreserve	-	-	-	-	-	-	-	-	-	-	-	-	-	-	-	738		
(7a) Algemene reserve	-	14	19	179	105	41	-	38	249	-	170	-	-	-	229	-		
(8) Bestemmingsreserve Nederlandse Loterij	641	-	117	219	198	503	-	-	3.236	-	3.739	774	1.859	774	1.859	-		
(9) Overige bestemmingsreserves	3.297	-	350	350	127	3.074	-	1.538	-	-	1.536	4.257	141	4.257	141	-		
(10) Bestemmingsfondsen	-	-	-	-	-	-	-	-	-	-	-	-	-	-	-	-		
	3.938	14	98	748	430	3.536	-	1.576	3.485	-	5.445	3.254	2.738	3.254	2.738	-		

2.1.4.8

BATEN

	Realisatie 2018 <small>x € 1.000</small>	Begroting 2018 <small>x € 1.000</small>	Realisatie 2017 <small>x € 1.000</small>
(19) Baten van Loterijorganisaties			
<u>Specificatie</u>			
Ontvangsten afrekening voorgaand jaar	3.213	-	3.916
Ontvangsten Q1 (Q2)	8.817	-	8.045
Ontvangsten Q2 (Q3)	9.816	-	8.553
Ontvangsten Q3 (Q4)	8.107	43.500	9.696
Afdracht Q4 (ontvangen na balans datum)	16.361	-	14.409
Ontvangsten	46.314	43.500	44.619
Overig	-	-	-
Ontvangsten	46.314	43.500	44.619
Olympische Sport (Sponsorgelden)	-	-	-
	46.314	43.500	44.619
<u>Specificatie/financiering</u>			
Bestedingsplan sportorganisaties	35.395	32.773	32.713
Projectfinanciering	5.905	5.711	4.716
Basisfinanciering/Algemeen functioneren	5.014	5.016	7.190
	46.314	43.500	44.619
Mutatie Bestemmingsreserve Lotto	-	-	-
	46.314	43.500	44.619
<u>Toelichting</u>			

De Loterijgelden betreffen de in het boekjaar (te) ontvangen bedragen van de NLO (exclusief Sponsorgelden). De NLO noemt zelf in uitingen de bruto afdracht aan NOC*NSF. Het verschil tussen de verantwoorde loterijgelden en deze bruto afdracht wordt gevormd door de verenigingsprovisie en de bijdrage aan de bonden die door de NLO zelf wordt betaald.

(20) Baten van particulieren	-	-	10
-------------------------------------	---	---	-----------

(21) Baten van subsidies van overheden			
<u>Specificatie/subsidiënt</u>			
Ministerie van VWS	51.471	36.149	38.008
Overige ministeries	134	335	485
Provincies/gemeenten	30	30	30
	51.635	36.514	38.523
<u>Specificatie/financiering</u>			
Bestedingsplan sportorganisaties	39.615	26.997	28.633
Projectfinanciering	11.990	9.487	9.860
Overige doelstellingen	30	30	30
	51.635	36.514	38.523
<u>Toelichting</u>			

De subsidies van overheden betreffen zowel instellings- als projectsubsidies. Deze subsidies worden verstrekt voor het Bestedingsplan maar ook voor eigen projecten en voor de overige doelstellingen/basisfinanciering.

De gerealiseerde subsidiebatens zijn hoger (€ 15 miljoen) dan de begrote bedragen. Dit wordt veroorzaakt door extra toewijzingen.

BATEN

Realisatie	Begroting	Realisatie
2018	2018	2017
x € 1.000	x € 1.000	x € 1.000

(21a) Baten van sponsorsSpecificatie/soort

Sponsoring
Sponsoring in natura

10.402	9.810	8.865
3.219	2.730	2.937
13.621	12.540	11.802

Specificatie/financiering

Projectfinanciering
Basisfinanciering/Algemeen functioneren

13.048	12.210	11.802
573	330	-
13.621	12.540	11.802

Toelichting

Dit betreft de sponsorpropositie voor TeamNL.

Opgenomen zijn de gefactureerde bedragen op basis van de afgesloten contracten met het IOC en de sponsors.

Deze cash sponsorbaten zijn € 1,1 miljoen hoger dan begroot. De hogere opbrengsten hebben ook hogere kosten met zich meegebracht.

Naast deze cashbijdragen, wordt ook van een aantal partijen sponsoring in natura ontvangen. Dit betreft onder meer kleding, vervoer, media, zakelijke dienstverlening en sportartikelen. De geldwaarde van deze sponsoring bedroeg € 3,2 (2017: € 2,9) miljoen op factuurbasis, terwijl voor € 3,1 (2017: € 3,0) miljoen aan sponsorfacturen door NOC*NSF is verstuurd. Het verschil hier tussen betreft (in verband met de aard van de activiteiten) niet te verrekenen BTW.

(22) Baten als tegenprestatie levering producten/diensten**Contributies**Specificatie

Contributies leden

1.136	1.117	1.126
--------------	--------------	--------------

Toelichting

De post contributies betreft de contributie van de bij NOC*NSF aangesloten leden/sportbonden. Deze contributie is gebaseerd op het aantal leden, onderscheiden in jeugdleden en senioren, en op de vastgestelde tarieven per lid die jaarlijks worden geïndexeerd.

Diverse batenSpecificatie

Verhuur gebouwen en accommodaties
Verhuur vergaderaccommodaties
Verhuur hotelkamers
Verhuur buitensportfaciliteiten
Verhuur binnensportfaciliteiten
Servicekosten

1.943	1.337	1.867
1.586	1.870	1.542
1.976	2.759	2.004
1.418	938	1.245
832	392	680
747	782	735
8.502	8.078	8.073
6.248	6.673	6.007
314	110	239
267	252	435
-	-	235
92	109	91
4.663	2.298	2.940
20.086	17.520	18.020

Toelichting

Onder de post Diversen zijn onder andere opbrengsten opgenomen van de Rabobank en De Nederlandse Loterij voor uitvoering projecten.

De diverse baten zijn toegenomen door extra ontvangsten van de Rabobank voor het traject Rabobank Versterkt (ondersteuning sportverenigingen).

Totaal Baten als tegenprestatie levering producten / diensten

21.222	18.637	19.146
---------------	---------------	---------------

BATEN		Realisatie	Begroting	Realisatie
		2018	2018	2017
		x € 1.000	x € 1.000	x € 1.000
(23)	Overige baten	4-	-	2
(24)	Mutatie onderhanden projecten			
	<u>Specificatie</u>			
(18.2)	Onderhanden projecten 31/12	5.666		4.004
(18.2)	Onderhanden projecten 1/1	4.004	34	2.649
	Mutatie onderhanden projecten	1.662-	34	1.355-

Toelichting

De post Mutatie onderhanden projecten betreft de toe- of afname van de balanspost Onderhanden projecten (Kortlopende schulden). Een toename van de Onderhanden projecten ontstaat door vooruitontvangen projectbaten. Door uitgaven en afronding van projecten neem de post Onderhanden projecten weer af.

(25)	Financieringsresultaat			
	<u>Specificatie</u>			
	* Rentebaten banken	5	-	17
	* Rentebaten overig	30	-	-
	* Koerswinsten vreemde valuta	25	-	-
	Financiële baten	60	-	17
	* Rentelasten lease WKO-installatie	184	180	145
	* Rentelasten hypotheek	208	217	229
	* Bankkosten	23	40	23
	* Rentelasten overig	13	-	13
	* Koersverliezen vreemde valuta	-	30	70
	Financiële lasten	428	467	480
	Financieringsresultaat	368-	467-	463-

Toelichting

Het financieringsresultaat betreft het saldo van de financiële baten (grotendeels koerswinsten vreemde valuta) en financiële lasten (grotendeels rentelasten leaseverplichtingen en hypotheek).

- (36) **Budgettoewijzing**
De post budgettoewijzing betreft intern toegewezen gelden op basis van formatieplaatsen en dergelijke. Per saldo bedraagt deze post (voor alle doelstellingen) nihil.

LASTEN**(26) Personeelskosten**Specificatie/soort

Salarissen

Sociale lasten

Pensioenen

Reis- en verblijfkosten

Telefoonkosten

Mutatie voorziening jubileumverplichtingen

Overige personeelskosten

Inhuur derden

Bijdragen derden

Organisatieontwikkeling

Specificatie/financiering

Basisfinanciering/Algemeen functioneren

Projectfinanciering

Overige doelstellingen

Aantal werknemers (stand per 31/12)

NOC*NSF

SCP

HCP

Gemiddeld aantal fte

NOC*NSF

SCP

HCP

Toelichting

De totale personeelskosten zijn ten opzichte van vorig boekjaar en de begroting 2018 hoger doordat er een voorziening is opgenomen voor Versterken sportbonden. Ook zijn de kosten gestegen vanwege de uitbreiding landelijke programmamangement van Verenigings-ondersteuning vanuit de Rabobank. Als gevolg hier is het gemiddeld aantal fte gestegen ten opzichte van 2017.

De bestuursleden ontvingen over 2018 geen salaris (2017: idem).

Bezoldiging directie (algemeen directeur)

Het Bestuur stelt de beloning van de Directie vast op voordracht van de Nominatie- en Remuneratiecommissie. Het beloningsbeleid van NOC*NSF gaat uit van een passende beloning voor de zwaarte en omvang van de directiefunctie.

Dienstverband: onbepaald (voltijdse werkweek)

Bezoldiging:

Bruto loon

Vakantiegeld

Eindejaarsuitkering/13e maand

Totaal jaarinkomen

Sociale lasten (werkgeversdeel)

Pensioenlasten (werkgeversdeel)

Totaal overige lasten en vergoedingen**Totaal bezoldiging**

	Realisatie	Begroting	Realisatie
	2018	2018	2017
	x € 1.000	x € 1.000	x € 1.000
14.025	14.025	14.339	12.994
2.006	2.006	2.116	1.843
1.149	1.149	1.248	1.057
17.180	17.180	17.703	15.894
1.229	1.229	971	1.110
70	70	162	89
11	11	-	15
645	645	406	396
19.135	19.135	19.242	17.504
2.879	2.879	1.546	2.096
91-	91-	220-	97-
382-	382-	-	90-
21.541	21.541	20.568	19.413
21.541	21.541	20.568	19.413
-	-	-	-
-	-	-	-
21.541	21.541	20.568	19.413
160	160	148	
53	53	49	
114	114	104	
327	327	-	301
155,9	155,9	128,6	
42,6	42,6	40,3	
74,0	74,0	70,0	
272,5	272,5	-	238,9
224	224	224	
18	18	18	
1	1	1	
243	243	243	
10	10	10	
11	11	11	
21	21	21	
264	264	264	

LASTEN		Realisatie	Begroting	Realisatie
		2018	2018	2017
		x € 1.000	x € 1.000	x € 1.000
(27)	Afschrijvingskosten			
	Specificatie/soort			
(1)	<i>Afschrijvingskosten immateriële vaste activa</i>			
	Oprichtingskosten	29	30	29
	Software	35	27	23
		64	57	52
(2)	<i>Afschrijvingskosten materiële vaste activa</i>			
(2.1)	Gebouwen en terreinen	749	724	739
(2.2)	Machines en installaties	1.210	1.245	1.166
(2.3)	Inventaris en overige activa	394	794	831
		2.353	2.763	2.736
(13)	Vrijval investeringssubsidies	563-	563-	563-
	Boekresultaten desinvesteringen/verkoop	12-	12-	12-
		1.778	2.188	2.161
		1.842	2.245	2.213

Toelichting

De afschrijvingskosten zijn in 2018 lager dan begroting en realisatie 2017 door latere ingebruikname van de nieuwe werkomgeving bij NOC*NSF. Hiermee is de aanschaf van ICT apparatuur en hiermee samenhangende afschrijvingskosten uitgesteld.

(28)	Huisvestingskosten			
	Specificatie			
	Onderhoud en ontwikkeling	909	816	766
	Beveiliging, schoonmaak en catering	1.823	1.926	1.797
	Huur en lease	939	922	921
	Energie en servicekosten	628	716	627
	Belastingen en heffingen	471	496	482
	Overige huisvestingskosten	439	453	418
		5.209	5.329	5.011

Toelichting

De totale huisvestingskosten zijn € 0,1 miljoen lager dan begroot en € 0,2 miljoen hoger dan 2017. Dit laatste wordt m.n. veroorzaakt door hogere onderhoudskosten in 2018.

(29)	Organisatiekosten			
	Specificatie			
	Automatiseringskosten	1.430	1.171	1.008
	Accountants- en advieskosten	370	421	431
	Kantoorbenodigdheden	175	102	192
	Organisatieontwikkeling	40	290	56
	Contributies en abonnementen	186	157	163
	Bestuurskosten	238	151	239
	Telefonie	179	81	66
	Overige organisatiekosten	326	403	248
		2.944	2.776	2.403
	<i>Specificatie Accountants- en advieskosten</i>			
	* Accountantscontrole jaarrekening	95	88	84
	* Overige accountantscontroles (m.n. subsidies)	56	-	72
	* Fiscale adviezen	74	112	102
	* Juridische adviezen	51	55	25
	* Overige adviezen	94	166	148
		370	421	431

Toelichting

De organisatiekosten zijn in 2018 gestegen ten opzichte van 2017 doordat onder andere de telefoonkosten vanaf 2018 hieronder zijn verantwoord. De automatiseringskosten zijn gestegen doordat er in 2018 een drietal projecten zijn uitgevoerd, waaronder het vernieuwen van het CRM-systeem.

LASTEN**(30) Marketing- en communicatiekosten**Specificatie

Campagnes
 Digitale media
 Printed media
 Relatiemarketing
 Verplichtingen bonden
 Kosten sponsoring in natura
 Overige marketingkosten

	Realisatie	Begroting	Realisatie
	2018	2018	2017
	x € 1.000	x € 1.000	x € 1.000
	1.350	-	423
	78	-	31
	124	-	196
	145	95	236
	4.707	5.135	4.462
	3.226	2.730	3.013
	1.200	338	532
	10.830	8.298	8.893

Toelichting

De marketingkosten zijn € 2,5 miljoen hoger dan begroot. Dit verschil betreft m.n. de hogere kosten sponsoring in natura welke niet begroot waren, deze worden door hogere natura inkomsten gecompenseerd.

(31) Kostprijs verkopenSpecificatie

Kostprijs food & beverage
 Kostprijs evenementen
 Kostprijs verhuur vergaderaccommodaties
 Kostprijs verhuur hotelkamers

	1.777	1.802	1.673
	46	130	676
	1.101	572	412
	251	66	206
	3.175	2.570	2.967

(32) Specifieke projectkostenSpecificatie

Advieskosten projecten
 Projectkosten CTO
 Reis- en verblijfkosten sporters
 Evenementen en congressen
 Voorzieningen topsporters
 Overige specifieke kosten

	6.909	-	6.315
	2.159	1.156	1.357
	1.103	-	729
	711	-	328
	713	-	578
	4.459	14.292	3.088
	16.054	15.448	12.395

Toelichting

Deze post betreft specifieke kosten van activiteiten binnen de projectfinanciering en de overige doelstellingen.

Gezien de veelheid aan projecten en de veelheid aan leveranciers en kostensoorten, is een uitgebreide specificatie hiervan moeilijk te geven.

De specifieke projectkosten zijn € 1,5 miljoen hoger dan begroot. Het boekjaar 2018 was een Olympisch jaar, daarom zijn deze kosten € 4,6 miljoen hoger dan in 2017.

LASTEN**(33) Bestedingsplan sportorganisaties****Specificatie**

1.1 Sportbonden - Algemeen functioneren

I BASISFINANCIERING

2.1 Antidopingbeleid

2.2 Integriteitsbeleid en tuchtrechtspraak

2.5 Veilig Sportklimaat

2.7 Sport & Zaken

2.8 Onderzoek

II INTEGRITEIT & KWALITEIT

3.1 Maatwerkbudget Topsport

3.1b Actiebudget

3.1c Start-up fonds

3.1d Pilot Talentcoaches Instroomprogramma's

3.1e Eenmalige investeringen 2018

3.1f Transitie naar een nieuwe carrière

3.2b NL sporter

3.2c Vervoersvoorziening Talent TeamNL sporters

3.4b World Games (KNKV)

3.6 Afbouwregeling

3.8 Stichting LOOT

III TOPSPORT

4.1 Maatwerkbudget Innovatie & Ontwikkeling

IV INNOVATIE & ONTWIKKELING

Maatwerkbudget Brancheversterking (vojr. rubr. 5.1)

Kaderopleidingen (vojr. rubr. 4.1)

OPGEHEVEN RUBRIEKEN IN 2018

Afrekeningen vorig jaar

Diversen

OVERIG**TOTAAL LASTEN BESTEDINGSPLAN ORGANISATIES**

	Realisatie	Begroting	Realisatie
	2018	2018	2017
	x € 1.000	x € 1.000	x € 1.000
	18.746	18.729	19.175
	18.746	18.729	19.175
	1.317	1.317	1.317
	120	119	120
	4.626	4.581	4.609
	42	42	42
	400	400	400
	6.505	6.459	6.488
	32.186	27.798	27.385
	899	1.000	1.198
	488	494	175
	416	-	-
	1.645	-	-
	111	-	-
	110	-	85
	160	-	-
	-	-	50
	303	-	574
	160	-	-
	36.479	29.292	29.467
	2.138	2.300	-
	2.138	2.300	-
	-	-	637
	-	-	578
	-	-	1.215
	198-	-	328-
	-	-	170
	198-	-	158-
	63.670	56.780	56.187

Toelichting

Dit betreft de aan sportorganisaties uitgekeerde gelden in het kader van het bestedingsplan.

Deze lasten worden gefinancierd vanuit Lottogelden en Subsidies (met name VWS).

De lasten Bestedingsplan sportorganisaties zijn € 8,5 miljoen hoger dan het door de AV vastgestelde bestedingsplan (begroot) en € 9,1 miljoen hoger dan 2017.

Het verschil met de begroting betreft vooral hoger uitgaven voor topsport (Top 10), welke deels zijn onttrokken aan de egalisatie reserve VWS cf. de regeling instellingssubsidies van VWS.

LASTEN**(34) Belastingen resultaat**Specificatie

Belastingen resultaat boekjaar
Mutatie voorziening latente belastingverplichtingen

Realisatie 2018	Begroting 2018	Realisatie 2017
-	-	22
36	-	-
36	-	22

Belastingen resultaat boekjaar**Berekening PH**

Commercieel resultaat voor belastingen
Gemengde/niet-aftrekbare kosten
Fiscaal resultaat
Belastingen resultaat

30-	30-	30-
-	-	-
30-	30-	30-
6	-	6

Vorzichtigheidsshalve is het compensabele verlies van PH niet in de balans opgenomen.

Berekening SCP

Commercieel resultaat voor belastingen
Afschrijvingskosten vastgoed

86- PM	317- -	157- PM
319- -	-	319- -
PM	-	PM
-	-	-

Vrijval investeringsbijdragen vastgoed
Gemengde/niet-aftrekbare kosten

Fiscaal resultaat
Belastingen resultaat (pro forma berekend)

Voor SCP is geen actieve belastinglatentie voor compensabele verliezen opgenomen omdat enerzijds het fiscale resultaat nog niet definitief is vastgesteld en anderzijds nog onvoldoende zekerheid bestaat over de toekomstige (fiscale) resultaten.

Berekening HCP

Commercieel resultaat voor belastingen
Gemengde/niet-aftrekbare kosten
Fiscaal resultaat
Belastingen resultaat

100 9	350 -	101 9
109	350	110
29	-	22

(35) Resultaat deelnemingenSpecificatie

Resultaatverschil PH
Resultaatverschil SCP
Resultaatverschil HCP

-	-	-
-	393-	-
-	-	-
-	393-	-

Toelichting

Deze post (begroot) betreft het verschil in resultaat deelnemingen volgens de enkelvoudige begroting van NOC*NSF en de eigen resultatenbegrotingen van PH, SCP en van HCP (de begroting NOC*NSF was eerder vastgesteld dan die van PH, SCP en HCP).

2.1.4.9 Toelichting op het geconsolideerde kasstroomoverzicht

(5) Saldo liquide middelen 31 december

(5) Saldo liquide middelen 1 januari

Mutatie = kasstroom

38.340	39.941
39.941	51.027
1.601-	11.086-

2.1.4.10 Transacties met verbonden partijen

Transacties van NOC*NSF (inclusief deelnemingen) met verbonden partijen vinden plaats op basis van marktconforme tarieven. Een overzicht van de omvang van de transacties met belangrijke verbonden partijen luidt als volgt:

		Baten / Debiteuren	Lasten / Crediteuren
		x € 1.000	x € 1.000
Stichting Fonds voor de Topsporter	dienstverlening	393	-
Stichting Sport en Zaken	dienstverlening	12	321
		405	321

Toelichting

De baten voor Stichting Fonds voor de Topsporter betreft een bijdrage in de kostenvergoedingen en voor Stichting Sport en Zaken betreffen de lasten een partnershipbijdrage, een transitie en een begeleiding van sporters.

2.1.4.11 Gebeurtenissen na balansdatum

Na balansdatum hebben zich geen gebeurtenissen voor gedaan die van invloed zijn op de financiële positie van de vereniging NOC*NSF per balansdatum.

2.1.4.12 Resultaatbestemming

	2018 x € 1.000	2017 x € 1.000
(3.1) RESULTAAT BOEKJAAR	5.445	2.738
Beschikbaar resultaat voor bestemming:		
(6) Continuïteitsreserve:		
Resultaat werkorganisatie en projecten	-	846
Resultaat SCP	-	157-
Resultaat HCP	-	79
Resultaat PH	-	30-
Resultaat deelnemingen	-	108-
	-	738
(7a) Algemene reserve		
Resultaat werkorganisatie en projecten	186	-
Resultaat SCP	86-	-
Resultaat HCP	100	-
Resultaat PH	30-	-
Resultaat deelnemingen	16-	-
	170	-
(8) Bestemmingsreserve Lotto:		
Baten	46.314	44.619
Lasten	42.480-	42.282-
(9) Resultaat Loterij gelden	3.834	2.337
Naar Bestemmingsreserve Bestedingsplan	95-	-
Naar Continuïteitsreserve	-	478-
	3.739	1.859
(9) Overige bestemmingsreserves:		
<i>Bestemmingsreserve Topsport</i>		
Baten	6.202	2.598
Lasten	2.949-	1.265-
Resultaatbestemming	-	-
	3.253	1.333
<i>Bestemmingsreserve Sponsorgelden</i>		
Baten (sponsorgelden)	13.621	11.802
Lasten	14.859-	12.715-
Resultaatbestemming	-	-
	1.238-	913-
<i>Bestemmingsreserve Organisatieontwikkeling</i>		
Lasten	108-	-
Van Continuïteitsreserve	-	-
	108-	-
<i>Bestemmingsreserve Onderzoek Sexuele Intimidatie</i>		
Lasten	21-	279-
Resultaatbestemming 2018	-	-
	21-	279-
<i>Bestemmingsreserve Transitie Werkgroep</i>		
Lasten	350-	-
Resultaatbestemming 2018	-	-
	350-	-
	1.536	141

2.2 Enkelvoudige jaarrekening

2.2.1 Enkelvoudige balans per 31 december 2018

(na resultaatbestemming)

Ref.	31 december 2018 x € 1.000	31 december 2017 x € 1.000
ACTIVA		
Materiële vaste activa		
Inventaris en overige activa	632	252
	632	252
Financiële vaste activa		
Deelnemingen (a)	14.089	14.134
Leningen u/g deelnemingen (b)	5.246	5.669
	19.335	19.803
	19.967	20.055
VASTE ACTIVA		
Vorderingen en overlopende activa		
Leningen u/g deelnemingen (b)	423	423
Vorderingen deelnemingen (c)	655	774
Debiteuren	882	1.953
Belastingen	1.559	-
Overige vorderingen/overlopende activa	18.012	15.879
	21.530	19.029
Liquide middelen (e)	32.260	29.324
VLOTTENDE ACTIVA	53.790	48.353
	73.757	68.408
PASSIVA		
Reserves en Fondsen		
Continuïteitsreserve	8.500	4.005
Wettelijke reserves	131	160
Algemene reserve	12.252	-
Bestemmingsreserve Lotto	22.600	39.177
Bestemmingsreserve Bestedingsplan	3.739	-
Bestemmingsreserves	11.584	10.048
Bestemmingsfondsen	54	54
	58.860	53.444
Voorzieningen		
Jubileumverplichtingen	192	194
Overige voorzieningen	203	-
	394	194
Langlopende schulden		
Egalisatierekening Topsport	1.673	3.057
	1.673	3.057
Kortlopende schulden		
Groepsmaatschappijen	577	185
Onderhanden projecten	5.666	4.004
Belastingen en sociale verzekeringen	440	472
Pensioenen	10	143
Crediteuren	3.002	4.201
Overige schulden	3.135	2.708
	12.830	11.713
	73.757	68.408

2.2.2 Enkelvoudige staat van baten en lasten over 2018

2.2.2.2 Functionele indeling

	Ref.		
	Realisatie	Begroting	Realisatie
	2018	2018	2017
	x € 1.000	x € 1.000	x € 1.000
BATEN			
Baten van Loterijorganisaties	46.314	43.500	44.619
Baten van particulieren	-	-	10
Baten van subsidies van overheden	52.646	36.484	38.493
Baten van sponsors	13.621	12.540	11.802
Som van de verworven baten	112.581	92.524	94.924
Baten als tegenprestatie voor de levering van	6.152	3.950	4.862
Overige baten	4-	-	2
Mutatie onderhanden projecten	1.662-	34	1.354-
Financieringsresultaat	95	-	18-
	117.162	96.508	98.416
LASTEN			
Besteed aan specifieke doelstellingen			
* Topsport	53.703	45.431	43.711
* Sportontwikkeling/Brancheversterking	19.851	19.803	20.891
* Sportontwikkeling/Levenlang sporten	15.419	13.392	13.492
* Behartiging belangen leden	7.687	7.207	3.371
* Verdelen middelen	446	874	696
	97.106	86.707	82.161
Werving baten	13.252	12.029	11.096
Beheer en administratie	1.343	1.028	2.313
	111.701	99.764	95.570
SALDO VAN BATEN EN LASTEN			
Resultaat deelnemingen	5.461	3.256-	2.846
	16-	3	108-
RESULTAAT	5.445	3.253-	2.738
RESULTAATBESTEMMING			
Continuïteitsreserve	-	229	738
Wettelijke reserves	-	-	-
Correctie resultaat deelneming ivm stelselwijziging	-	-	-
Continuïteitsreserve na correctie	-	229	738
Algemene reserve	146	-	-
Bestemmingsreserve Lotto	-	774	1.859
Bestemmingsreserve Bestedingsplan	3.646	-	-
Overige Bestemmingsreserves	1.653	4.256-	141
Bestemmingsfondsen	-	-	-
Te bestemmen resultaat	-	-	-
	5.445	3.253-	2.738

(d)

2.2.3 Enkelvoudig kasstroomoverzicht over 2018

	Realisatie 2018 <small>x € 1.000</small>	Realisatie 2017 <small>x € 1.000</small>
Saldo van baten en lasten	5.461	2.846
Afschrijvingskosten	62	195
CASH FLOW	5.523	3.041
Aanpassing voor:		
* mutatie vorderingen	2.501-	16.165-
* mutatie voorzieningen	200	-
* mutatie onderhanden projecten	1.662	1.354
* mutatie schuld bestedingsplan	-	-
* mutatie kortlopende schulden	545-	2.586
	1.184-	12.225-
Kasstroom uit operationele activiteiten	4.339	9.184-
Investeringen materiële vaste activa	443-	42-
Desinvesteringen materiële vaste activa	-	-
Aflossingen financiële vaste activa	423	423
Kasstroom uit investeringsactiviteiten	20-	381
Aflossing / ontvangsten langlopende schulden	1.384-	1.469
Kasstroom uit financieringsactiviteiten	1.384-	1.469
KASSTROOM	2.936	7.334-

2.2.4 Toelichting

2.2.4.1 Algemeen

(a) **Enkelvoudige jaarrekening**

Voor de toelichting op de enkelvoudige jaarrekening van NOC*NSF (zowel wat betreft de grondslagen als de specificaties van en toelichtingen op de posten) wordt grotendeels verwezen naar de toelichting op de geconsolideerde jaarrekening, voor zover hierna niet anders wordt vermeld.

(b) **Financiële vaste activa**

Deelnemingen

Deelnemingen waarbij invloed van betekenis op het zakelijke en financieel beleid kan worden uitgeoefend, worden gewaardeerd op de nettovermogenswaarde. Deze nettovermogenswaarde wordt berekend op basis van de grondslagen voor waardering en resultaatbepaling van NOC*NSF.

Leningen u/g deelnemingen

Leningen worden voor de nominale waarde opgenomen. Voor eventueel (deels) oninbaar geachte leningen wordt een voorziening voor oninbaarheid opgenomen.

2.2.4.2 Toelichting op posten van de balans

	(31 december) 2018	(31 december) 2017
	x € 1.000	x € 1.000
VASTE ACTIVA		
Financiële vaste activa		
<u>Specificatie</u>		
(a) Deelnemingen	14.089	14.134
(b) Leningen u/g deelnemingen	5.246	5.669
	19.335	19.803
<u>Verloopoverzicht</u>		
(a) Deelnemingen (Papendal Holding B.V.)		
Saldo 1 januari	14.134	14.271
Correctie waarde deelneming eigen vermogen SCP	-	-
Gecorrigeerd saldo na stelselwijziging	14.134	14.271
Resultaat boekjaar	16-	108-
Correctie wettelijke reserve	29-	29-
Saldo 31 december	14.089	14.134
(b) Leningen u/g deelnemingen (SCP)		
Saldo 1 januari	5.669	6.092
Aflossingen	423-	423-
Saldo 31 december	5.246	5.669
<u>Toelichting leningen</u>	<u>Rente%</u>	
Lening SOG-gebouw	3 mnd. euribor+1%	
Lening Arnhemhal	3 mnd. euribor+1%	
	<u>Hoofdsom</u>	<u>Langlopend > 1 jr.</u>
	6.975	4.875
	1.233	371
	8.208	5.246
	<u>Kortlopend < 1 jr.</u>	<u>Langlopend > 5 jr.</u>
	300	3.675
	123	-
	423	3.675
Totaal	19.335	19.803
VLOTTENDE ACTIVA		
(b) Leningen deelnemingen		
Kortlopend deel langlopende lening SCP	423	423
(c) Vorderingen deelnemingen		
Vordering SCP	655	765
Vordering HCP	0	9
	655	774

2.2.4.3 Toelichting op posten van de staat van baten en lasten

	Realisatie 2018 <small>x € 1.000</small>	Begroting 2018 <small>x € 1.000</small>	Realisatie 2017 <small>x € 1.000</small>
(d) Resultaat deelnemingen			
<u>Specificatie</u>			
SCP resultaat boekjaar	86-	317-	157-
HCP resultaat boekjaar	100	350	79
PH resultaat boekjaar (enkelvoudig)	30-	30-	30-
Resultaat deelnemingen Papendal na stelselwijziging	16-	3	108-

Toelichting

Het resultaat deelnemingen bestaat uit het resultaat van de deelneming PH. Dit resultaat betreft het geconsolideerde resultaat van de groepsmaatschappijen PH, SCP en HCP.

2.2.4.4 Toelichting op het enkelvoudig kasstroomoverzicht

	Realisatie 2018 x € 1.000	Begroting 2018 x € 1.000	Realisatie 2017 x € 1.000
(e) Saldo liquide middelen 31 december	32.260		29.324
(e) Saldo liquide middelen 1 januari	29.324		36.658
Mutatie = kasstroom	2.936		7.334-

2.2.4.5 Kengetallen

% Lasten beheer en administratie intern maximum

Lasten Beheer en administratie

Lasten

Beheer en administratie / Lasten %

7,50%

1.343	1.028	2.313
111.701	99.764	95.570
1,2%	1,0%	2,4%

Toelichting

De lasten beheer en administratie in een % van de totale lasten zijn gedaald: van 2,4% in 2017 naar 1,2% in 2018. De Vereniging heeft hierbij als norm gesteld dat de lasten beheer en administratie niet hoger mogen zijn dan 7,5% van de totale lasten. Aan deze norm wordt dus ruim voldaan.

In deze cijfers zijn de kosten van projecten meegenomen, feitelijk horen deze niet thuis in lasten beheer en administratie. Dit verklaart ook het verschil tussen begroting en realisatie omdat een aantal projecten bij het opstellen van de begroting niet voorzien waren.

% Besteed aan doelstellingen

Lasten specifieke doelstellingen

Lasten overige doelstellingen

Besteed aan doelstellingen

Baten

Af: Investeringsbijdragen

Baten

Besteed aan doelstellingen / Baten %

97.106	86.707	82.161
-	-	-
97.106	86.707	82.161
117.162	96.508	98.416
-	-	-
117.162	96.508	98.416
83%	90%	83%

Toelichting

Het % lasten besteed aan doelstellingen is lager dan begroot, namelijk 83% (-7%), dit wordt met name veroorzaakt door de onderbesteding bij Topsport.

% Besteed aan wervings- en selectiekosten

Lasten wervings- en selectiekosten

Besteed aan wervings- en selectiekosten

Baten

Af: Investeringsbijdragen

Baten

Besteed aan wervings- en selectiekosten / Baten %

54	20	6
54	20	6
117.162	96.508	98.416
-	-	-
117.162	96.508	98.416
0%	0%	0%

3. OVERIGE GEGEVENS

3.1 Controleverklaring van de onafhankelijke accountant



CONTROLEVERKLARING VAN DE ONAFHANKELIJKE ACCOUNTANT

Aan de Algemene Vergadering van Vereniging Nederlands Olympisch Comité*Nederlandse Sport Federatie

VERKLARING OVER DE IN HET FINANCIEEL JAARVERSLAG OPGENOMEN JAARREKENING 2018

ONS OORDEEL

Wij hebben de jaarrekening 2018 van Vereniging Nederlands Olympisch Comité*Nederlandse Sport Federatie te Arnhem gecontroleerd.

Naar ons oordeel geeft de in dit financieel jaarverslag opgenomen jaarrekening een getrouw beeld van de grootte en de samenstelling van het vermogen van Vereniging Nederlands Olympisch Comité*Nederlandse Sport Federatie per 31 december 2018 en van het resultaat over 2018 in overeenstemming met de in Nederland geldende RJ-Richtlijn 650 Fondsenwervende organisaties.

De jaarrekening bestaat uit:

1. de geconsolideerde en enkelvoudige balans per 31 december 2018;
2. de geconsolideerde en enkelvoudige staat van baten en lasten over 2018; en
3. de toelichting met een overzicht van de gehanteerde grondslagen voor financiële verslaggeving en andere toelichtingen.

DE BASIS VOOR ONS OORDEEL

Wij hebben onze controle uitgevoerd volgens het Nederlands recht, waaronder ook de Nederlandse controlestandaarden vallen. Onze verantwoordelijkheden op grond hiervan zijn beschreven in de sectie 'Onze verantwoordelijkheden voor de controle van de jaarrekening'.

Wij zijn onafhankelijk van Vereniging Nederlands Olympisch Comité*Nederlandse Sport Federatie zoals vereist in de Verordening inzake de onafhankelijkheid van accountants bij assurance-opdrachten (ViO) en andere voor de opdracht relevante onafhankelijkheidsregels in Nederland. Verder hebben wij voldaan aan de Verordening gedrags- en beroepsregels accountants (VGBA).

Wij vinden dat de door ons verkregen controle-informatie voldoende en geschikt is als basis voor ons oordeel.

VERKLARING OVER DE IN HET FINANCIEEL JAARVERSLAG OPGENOMEN ANDERE INFORMATIE

Naast de jaarrekening en onze controleverklaring daarbij, omvat het jaarverslag andere informatie, die bestaat uit:

- het bestuursverslag;
- de overige gegevens;
- de bijlagen.

ACCOUNTANTS - BELASTINGADVISEURS - MANAGEMENT CONSULTANTS
WILHELMINA TOWER, DELFLANDLAAN 1 - POSTBUS 7266 - 1007 JC AMSTERDAM
TEL: 088 27 72 400 - FAX: 088 277 2245 - amsterdam.audit@mazars.nl

MAZARS N.V.
STATUTAIR GEVESTIGD TE ROTTERDAM (KvK ROTTERDAM NR. 24389296)
MN/123634/KeM





Op grond van onderstaande werkzaamheden zijn wij van mening dat de andere informatie:

- met de jaarrekening verenigbaar is en geen materiële afwijkingen bevat; en
- alle informatie bevat die op grond van RJ-Richtlijn 650 Fondsenwervende organisaties vereist is.

Wij hebben de andere informatie gelezen en hebben op basis van onze kennis en ons begrip, verkregen vanuit de controle of anderszins, overwogen of de andere informatie materiële afwijkingen bevat.

Met onze werkzaamheden hebben wij voldaan aan de vereisten in de Nederlandse Standaard 720. Deze werkzaamheden hebben niet dezelfde diepgang als onze controlewerkzaamheden bij de jaarrekening.

Het bestuur is verantwoordelijk voor het opstellen van de andere informatie, waaronder het bestuursverslag, de overige gegevens en de bijlagen in overeenstemming met RJ-Richtlijn 650 Fondsenwervende organisaties.

BESCHRIJVING VAN VERANTWOORDELIJKHEDEN MET BETREKKING TOT DE JAARREKENING

VERANTWOORDELIJKHEDEN VAN HET BESTUUR VOOR DE JAARREKENING

Het bestuur is verantwoordelijk voor het opmaken en getrouw weergeven van de jaarrekening in overeenstemming met de in Nederland geldende RJ-Richtlijn 650 Fondsenwervende organisaties. In dit kader is het bestuur verantwoordelijk voor een zodanige interne beheersing die het bestuur noodzakelijk acht om het opmaken van de jaarrekening mogelijk te maken zonder afwijkingen van materieel belang als gevolg van fouten of fraude.

Bij het opmaken van de jaarrekening moet het bestuur afwegen of de entiteit in staat is om haar werkzaamheden in continuïteit voort te zetten. Op grond van genoemd verslaggevingsstelsel moet het bestuur de jaarrekening opmaken op basis van de continuïteitsveronderstelling, tenzij het bestuur het voornemen heeft om de entiteit te liquideren of de activiteiten te beëindigen of als beëindiging het enige realistische alternatief is.

Het bestuur moet gebeurtenissen en omstandigheden waardoor gerede twijfel zou kunnen bestaan of de entiteit haar activiteiten in continuïteit kan voortzetten, toelichten in de jaarrekening.

ONZE VERANTWOORDELIJKHEDEN VOOR DE CONTROLE VAN DE JAARREKENING

Onze verantwoordelijkheid is het zodanig plannen en uitvoeren van een controleopdracht dat wij daarmee voldoende en geschikte controle-informatie verkrijgen voor het door ons af te geven oordeel.

Onze controle is uitgevoerd met een hoge mate maar geen absolute mate van zekerheid waardoor het mogelijk is dat wij tijdens onze controle niet alle materiële fouten en fraude ontdekken.

Afwijkingen kunnen ontstaan als gevolg van fraude of fouten en zijn materieel indien redelijkerwijs kan worden verwacht dat deze, afzonderlijk of gezamenlijk, van invloed kunnen zijn op de economische beslissingen die gebruikers op basis van deze jaarrekening nemen. De materialiteit beïnvloedt de aard, timing en omvang van onze controlewerkzaamheden en de evaluatie van het effect van onderkende afwijkingen op ons oordeel.



Wij hebben deze accountantscontrole professioneel kritisch uitgevoerd en hebben waar relevant professionele oordeelsvorming toegepast in overeenstemming met de Nederlandse controlestandaarden, ethische voorschriften en de onafhankelijkheidseisen. Onze controle bestond onder andere uit:

- het identificeren en inschatten van de risico's dat de jaarrekening afwijkingen van materieel belang bevat als gevolg van fouten of fraude, het in reactie op deze risico's bepalen en uitvoeren van controlewerkzaamheden en het verkrijgen van controle-informatie die voldoende en geschikt is als basis voor ons oordeel. Bij fraude is het risico dat een afwijking van materieel belang niet ontdekt wordt groter dan bij fouten. Bij fraude kan sprake zijn van samenspanning, valsheid in geschrifte, het opzettelijk nalaten transacties vast te leggen, het opzettelijk verkeerd voorstellen van zaken of het doorbreken van de interne beheersing;
- het verkrijgen van inzicht in de interne beheersing die relevant is voor de controle met als doel controlewerkzaamheden te selecteren die passend zijn in de omstandigheden. Deze werkzaamheden hebben niet als doel om een oordeel uit te spreken over de effectiviteit van de interne beheersing van de entiteit;
- het evalueren van de geschiktheid van de gebruikte grondslagen voor financiële verslaggeving en het evalueren van de redelijkheid van schattingen door het bestuur en de toelichtingen die daarover in de jaarrekening staan;
- het vaststellen dat de door het bestuur gehanteerde continuïteitsveronderstelling aanvaardbaar is. Tevens het op basis van de verkregen controle-informatie vaststellen of er gebeurtenissen en omstandigheden zijn waardoor gereede twijfel zou kunnen bestaan of de entiteit haar activiteiten in continuïteit kan voortzetten. Als wij concluderen dat er een onzekerheid van materieel belang bestaat, zijn wij verplicht om aandacht in onze controleverklaring te vestigen op de relevante gerelateerde toelichtingen in de jaarrekening. Als de toelichtingen inadequaat zijn, moeten wij onze verklaring aanpassen. Onze conclusies zijn gebaseerd op de controle-informatie die verkregen is tot de datum van onze controleverklaring. Toekomstige gebeurtenissen of omstandigheden kunnen er echter toe leiden dat een entiteit haar continuïteit niet langer kan handhaven;
- het evalueren van de presentatie, structuur en inhoud van de jaarrekening en de daarin opgenomen toelichtingen; en
- het evalueren of de jaarrekening een getrouw beeld geeft van de onderliggende transacties en gebeurtenissen.

Wij communiceren met het bestuur onder andere over de geplande reikwijdte en timing van de controle en over de significante bevindingen die uit onze controle naar voren zijn gekomen, waaronder eventuele significante tekortkomingen in de interne beheersing.

Wij bevestigen aan het bestuur dat wij de relevante ethische voorschriften over onafhankelijkheid hebben nageleefd. Wij communiceren ook met het bestuur over alle relaties en andere zaken die redelijkerwijs onze onafhankelijkheid kunnen beïnvloeden en over de daarmee verband houdende maatregelen om onze onafhankelijkheid te waarborgen.

Amsterdam, 1 mei 2019

MAZARS N.V.

Origineel was getekend door drs. M.G.W. Quaedvlieg RA AA MBA

4. Bijlage

4.1 GESEGMENTEERDE INFORMATIE (enkelvoudige jaarrekeningen)

Balans per 31 december 2018

	NOC*NSF		SCP		HCP	
	2018	2017	2018	2017	2018	2017
	x € 1.000	x € 1.000	x € 1.000	x € 1.000	x € 1.000	x € 1.000
ACTIVA						
Immateriële vaste activa	-	-	212	237	35	38
Materiële vaste activa	632	252	74.828	71.980	753	537
Financiële vaste activa	19.335	19.803	1.000	800	71	98
Vaste Activa	19.967	20.055	76.040	73.017	859	673
Voorraden	-	-	19	20	86	83
Vorderingen en overlopende activa	21.530	19.029	1.453	1.366	1.556	1.496
Liquide middelen	32.260	29.324	5.713	10.352	366	265
Vlottenda activa	53.790	48.353	7.185	11.738	2.008	1.844
	73.757	68.408	83.225	84.755	2.867	2.517
PASSIVA						
Eigen vermogen	58.860	53.444	44.271	43.940	516	445
Voorzieningen	394	194	3.519	3.508	32	31
Langlopende schulden	1.673	3.057	29.829	31.914	1.000	800
Kortlopende schulden	12.830	11.713	5.606	5.393	1.319	1.241
	73.757	68.408	83.225	84.755	2.867	2.517

Staat van baten en lasten over 2018

	NOC*NSF			SCP			HCP		
	Realisatie 2018	Begroting 2018	Realisatie 2017	Realisatie 2018	Begroting 2018	Realisatie 2017	Realisatie 2018	Begroting 2018	Realisatie 2017
	x € 1.000	x € 1.000	x € 1.000	x € 1.000	x € 1.000	x € 1.000	x € 1.000	x € 1.000	x € 1.000
BATEN									
Baten van particulieren	-	-	10	-	-	-	-	-	-
Baten van loterijorganisaties	46.314	43.500	44.619	-	-	-	-	-	-
Baten van subsidie van overheden	52.646	36.484	38.493	945-	30	30	-	-	-
Baten van sponsors	13.621	12.540	11.802	-	-	-	-	-	-
Baten van verbonden organisaties zonder winststreven	-	-	-	4.487	2.526	2.548	-	-	-
<i>Som van de geworven baten</i>	112.581	92.524	94.924	3.542	2.556	2.578	-	-	-
Baten als tegenprestatie voor de levering van producten en/of diensten	6.148	3.950	4.861	8.277	7.951	8.253	10.991	11.000	10.208
Overige baten	1.662-	34	1.352-	-	-	-	-	-	-
a	117.067	96.508	98.433	11.819	10.507	10.831	10.991	11.000	10.208
LASTEN									
Personeelskosten	15.420	14.683	13.853	2.937	2.789	2.565	3.238	3.269	3.169
Afschrijvingskosten	62	320	195	1.194	1.314	1.460	168	218	163
Huisvestingskosten	695	624	648	3.592	3.713	3.485	4.113	4.173	3.939
Organisatiekosten	2.717	2.477	2.133	306	263	272	204	337	269
Marketing- en communicatiekosten	10.376	7.865	8.477	31	38	24	426	396	398
Kostprijs verkopen	-	-	-	767	640	979	2.677	2.229	2.145
Specifieke projectkosten	14.268	14.571	11.488	2.225	1.238	1.390	-	-	-
Bestedingsplan sportorganisaties	68.163	59.224	58.775	-	-	-	-	-	-
	111.701	99.764	95.569	11.052	9.995	10.175	10.826	10.622	10.083
Saldo voor financiële baten en lasten	5.366	3.256-	2.864	767	512	656	165	378	125
b Saldo financieringsresultaat	95	-	18-	436-	438-	421-	29-	29-	24-
Resultaat voor belastingen	5.461	3.256-	2.846	331	74	235	136	349	101
Resultaat deelnemingen	16-	-	108-	-	-	-	-	-	-
Belastingen resultaat	-	-	-	-	-	-	36-	-	22-
RESULTAAT	5.445	3.256-	2.738	331	74	235	100	349	79
RESULTAATBESTEMMING									
Continuïteitsreserve	-	226	738	-	74	235	-	349	79
Algemene reserve	170	-	-	331	-	-	100	-	-
Bestemmingsreserve Lotto	-	774	1.859	-	-	-	-	-	-
Bestemmingsreserve Bestedingsplan	3.739	-	-	-	-	-	-	-	-
Overige bestemmingsreserves	1.536	4.256-	141	-	-	-	-	-	-
Bestemmingsfondsen	-	-	-	-	-	-	-	-	-
Te bestemmen resultaat	-	-	-	-	-	-	-	-	-
	5.445	3.256-	2.738	331	74	235	100	349	79
Aanluiting baten met geconsolideerde jaarrekening									
	Realisatie 2018	Begroting 2018	Realisatie 2017						
	x € 1.000	x € 1.000	x € 1.000						
a Totale baten enkelvoudig	139.877	118.015	119.472						
b Totaal financieringsresultaat enkelvoudig	370-	467-	463-						
Eliminatie ondelinge leveringen	8.750-	6.791-	6.877-						
correcties SCP	-2	1	152						
Totaal baten functionele indeling (pag5)	130.758	110.758	112.283						

4.2 Enkelvoudige staat van baten en lasten (categoriale indeling)

	Realisatie	Begroting	Realisatie
	2018	2018	2017
	x € 1.000	x € 1.000	x € 1.000
BATEN			
Nederlandse Loterijgelden	46.314	43.500	44.619
Sponsorgelden (Cash)	10.402	9.810	8.865
Sponsorgelden in natura	3.219	2.730	2.937
Subsidies overheden	52.646	36.484	38.493
Contributies	1.136	1.117	1.126
Overige baten	5.012	2.833	3.747
Mutatie onderhanden projecten	1.662-	34	1.354-
Financieringsresultaat	95	-	18-
	117.162	96.508	98.415
LASTEN			
Personeelskosten	15.420	14.683	13.853
Afschrijvingskosten	62	320	195
Huisvestingskosten	695	624	648
Organisatiekosten	2.717	2.477	2.133
Marketing- en communicatiekosten	7.150	5.135	5.540
Sponsoring in kind	3.226	2.730	2.937
Specifieke projectkosten	14.268	14.571	11.488
Bestedingsplan sportorganisaties	68.163	59.224	58.775
Doorbelaste kantoor/overheadkosten	-	-	-
	111.701	99.764	95.569
SALDO VAN BATEN EN LASTEN			
Resultaat deelnemingen	5.461	3.256-	2.846
	16-	-	108-
RESULTAAT	5.445	3.256-	2.738
RESULTAATBESTEMMING			
Continuïteitsreserve	-	226	738
Correctie resultaat deelneming ivm stelselwijziging	-	-	-
Continuïteitsreserve na correctie	-	226	738
Algemene reserve	146	-	-
Bestemmingsreserve Lotto	-	774	1.859
Bestemmingsreserve Bestedingsplan	3.646	-	-
Overige Bestemmingsreserves	1.653	4.256-	141
Bestemmingsfondsen	-	-	-
Te bestemmen resultaat	-	-	-
	5.445	3.256-	2.738

(d)

4.3 Geconsolideerde staat van baten en lasten - Financieringsindeling 2018

GECONSOLIDEERDE STAAT VAN BATEN EN LASTEN - FINANCIERINGSINDELING 2018

Bef.	BASIS-FINANCIERING		PROJECT-FINANCIERING		OVERIGE DOELSTELLINGEN		BESTEDINGSPLAN SPORTORGANISATIES		Eliminaties		TOTAAL	
	Realisatie 2018	Begroting 2018	Realisatie 2018	Begroting 2018	Realisatie 2018	Begroting 2018	Realisatie 2018	Begroting 2018	Realisatie 2018	Begroting 2018	Realisatie 2017	Begroting 2017
	x € 1.000	x € 1.000	x € 1.000	x € 1.000	x € 1.000	x € 1.000	x € 1.000	x € 1.000	x € 1.000	x € 1.000	x € 1.000	x € 1.000
BATEN												
Baten van Loterijorganisaties												
(19) Baten van particulieren	5.014	5.016	5.905	5.711	-	-	35.395	32.773	-	-	46.314	44.619
(20) Baten van subsidies van overheden	232	-	11.758	9.488	945	30	40.590	26.997	-	1-	51.635	38.523
(21) Baten van sponsoren	573	330	13.048	12.210	-	-	-	-	-	-	13.621	11.802
(21-a) Baten van verbonden organisaties zonder winststreven	-	-	-	-	4.487	2.526	-	-	4.487	2.526	-	-
(22) Som van de verworven baten	5.819	5.346	30.711	27.409	3.542	2.556	75.985	59.770	4.487	2.527	111.570	94.954
(36) Baten als tegenprestatie levering producten en diensten	1.638	1.564	4.580	2.386	19.268	18.951	-	-	4.263	4.264	21.223	19.146
(24) Overige baten	4-	-	506	34	-	-	2.099-	-	-	-	4-	2
(24) Mutatie onderhanden projecten	69-	-	80	-	-	-	-	-	-	-	1.662-	1.355-
(25) Strategische toekenningen	80-	-	-	-	464-	467-	-	-	2	-	369-	463-
Financieringsresultaat	7.397	6.910	35.877	29.829	22.346	21.040	73.886	59.770	8.748-	6.791-	130.758	112.284
LASTEN												
Personeelskosten	7.272	6.850	8.146	7.833	6.177	6.058	-	-	56-	174-	21.541	19.413
(26) Afschrijvingskosten	62	320	-	1.925	1.780	1.925	-	-	12	-	1.854	2.245
(27) Huisvestingskosten	691	624	3	7.886	7.703	7.886	-	-	3.189-	3.182-	2.245	2.213
(28) Organisatiekosten	2.780	2.479	60-	1	540	630	-	-	318-	334-	5.209	5.011
(29) Marketing- en communicatiekosten	17	-	10.360	7.865	457	434	-	-	3-	1-	2.944	2.403
(30) Kostprijs verkopen	354	350	12.991	14.221	3.444	2.869	925	-	269-	299-	10.830	8.298
(31) Specifieke projectkosten	3.964-	3.713-	3.964	3.713	2.225	1.238	67.912	59.224	438-	361-	3.175	2.967
(32) Bestedingsplan sportorganisaties	-	-	250	-	-	-	-	-	4.487-	2.444-	16.054	15.448
(33) Belastingen resultaat	-	-	-	-	36	-	-	-	-	-	63.670	56.137
(34) Intern doorbelaste overhead	7.212	6.910	35.654	33.633	22.362	21.040	68.837	59.224	8.748-	6.795-	125.313	114.012
(37) SALDO VAN BATEN EN LASTEN	185	-	223	3.804-	16-	-	5.049	546	-	4	5.445	3.254-
(35) Resultaat deelnemingen	16-	-	223	3.804-	16	-	5.049	546	-	4	5.445	3.254-
RESULTAAT	169	-	223	3.804-	-	-	5.049	546	-	4	5.445	3.254-
RESULTAATBESTEMMING												
Continuïteitsreserve	-	-	-	-	-	-	226	-	-	3	-	738
(6) Algemene reserve	146	-	-	-	-	-	-	-	-	-	146	-
(7) Bestemmingsreserve Lotto	23	-	120-	-	-	-	3.739	774	-	-	3.646	1.859
(8) Overige bestemmingsreserves	-	-	343	3.804-	-	-	1.310	454-	-	1	1.653	141
(9) Bestemmingsfondsen	-	-	-	-	-	-	-	-	-	-	-	-
(10) Te bestemmen resultaat	169	-	223	3.804-	-	-	5.049	546	-	4	5.445	3.254-

4.4 Overzicht (neven)functies Bestuur en Directie

BESTUUR

J.H.A. (André) Bolhuis	
Functie algemeen	-
Nevenfuncties algemeen	Commissaris Nederlandse Vereniging van Golvende Journalisten
Functies NOC*NSF	Voorzitter Bestuur (voorzitter vanaf 18 mei 2010) Voorzitter Stichting Fonds voor de Topsporter (bestuurslid vanaf 20 november 2007) Lid ANOC Follow Up Modernization Commission Lid Raad van Advies Maatschappelijke Alliantie
A.C. (Rinda) den Besten	
Functie algemeen	Voorzitter PO-Raad
Nevenfuncties algemeen	Bestuurslid JOGG (Jongeren op gezond gewicht) Lid Maatschappelijke Advies Raad FC Utrecht Voorzitter Raad van Toezicht Mulier Instituut Lid Raad van Toezicht Jantje Beton Lid Raad van Toezicht Voedingscentrum
Functies NOC*NSF	Bestuurslid, aandachtsveld Sportparticipatie (bestuurslid vanaf 9 mei 2016)
R. Raymon) Blondel	
Functie algemeen	Directeur/eigenaar Blondel Stedebouw
Nevenfuncties algemeen	-
Functies NOC*NSF	Bestuurslid aandachtsveld Paralympisch Voorzitter Nederlands Paralympisch Comité (bestuurslid vanaf 9 mei 2016)
A. (Annette) Mosman	
Functie algemeen	Chief finance en risk officer bij APG
Nevenfuncties algemeen	Penningmeester Verbond van Verzekeraars Voorzitter sectorbestuur Arbeidsvoorwaarden – Verbond van Verzekeraars Lid Raad van Toezicht Jeroen Bosch Ziekenhuis Lid Audit Commissie Jeroen Bosch Ziekenhuis Lid Raad van Toezicht KWF Voorzitter Audit Commissie KWF Voorzitter Beleggingscommissie KWF
Functies NOC*NSF	Penningmeester Bestuur Voorzitter Auditcommissie (bestuurslid vanaf 16 november 2016) Lid Nominatie- en Remuneratiecommissie
J.W. (Jan Willem) Maas	
Functie algemeen	Managing director Boston Consulting Group
Nevenfuncties algemeen	Voorzitter Stichting Kampong Hockey
Functies NOC*NSF	Vicevoorzitter Bestuurslid, aandachtsveld Sportparticipatie (bestuurslid vanaf 16 november 2010) Voorzitter Nominatie- en Remuneratiecommissie
H.J. (Hinkelien) Schreuder	
Functie algemeen	Consultant, Been management consulting
Nevenfuncties algemeen	Voorzitter atletencommissie NOC*NSF Penningmeester en medeoprichter 'De Nautoiren' Ambassadeur Stichting Right to Play Nederland Lid Raad van Advies Dopingautoriteit
Functies NOC*NSF	Bestuurslid Afgevaardigde vanuit Atletencie (vrz) (bestuurslid vanaf 14 mei 2018)
I. (Irene) Eijs	
Functie algemeen	Business Intelligence specialist a.i. bij Mindshare Research consultant Europe bij MagGrow
Nevenfuncties algemeen	-
Functies NOC*NSF	Bestuurslid, aandachtsveld Media & Commercie (bestuurslid vanaf 19 november 2018)

DIRECTIE

G. (Gerard) Dielessen	
Functie algemeen	Algemeen directeur NOC*NSF (vanaf 1 mei 2010)
Nevenfuncties algemeen	Voorzitter Raad van Toezicht RTV Drenthe Lid Raad van Commissarissen Papendal
Functies NOC*NSF	Bestuurslid Stichting Administratiekantoor Papendal Holding

J.S. (John) Bierling	
Functie algemeen	Zakelijk directeur NOC*NSF (vanaf 1 september 2016)
Nevenfuncties algemeen	Penningmeester Stichting Sport & Zaken Bestuurslid Werkgevers in de Sport
Functies NOC*NSF	Lid Comité van Aanbeveling Stichting Militaire Prestatie Tocht te Paard

Notitie

Ter besluitvorming

aan Algemene Vergadering NOC*NSF
van Bestuur NOC*NSF
betreft Jaarverslag 2018
datum 6 mei 2019

Gevraagd besluit

De Algemene Vergadering wordt gevraagd om het Jaarverslag NOC*NSF 2018 vast te stellen.

Notitie Voor u ligt het jaarverslag van NOC*NSF en haar deelnemingen over 2018. Zowel sportief als financieel kijken we terug op een goed jaar. Het jaarverslag bestaat uit (1) het Bestuursverslag en (2) de Jaarrekening.

De controle-verklaring van de accountant is toegevoegd als bijlage bij de Jaarrekening.

De resultaatsbestemming, zoals getoond in onderstaande tabel, is opgenomen in de geconsolideerde staat van baten en lasten. Met vaststelling van de jaarverslag, stemt de AV ook met deze resultaatsbestemming in door toevoeging van het resultaat aan de respectievelijke reserves:

Bestemming	€
Algemene reserve	€ 170 k
Bestemmingsreserve Lotto	€ 3.739 k
Overige bestemmingsreserves	€ 1.536 k
Totaal	€ 5.445 k

Bijlage: Jaarverslag NOC*NSF 2018



**Nederlands
Olympisch Comité
Nederlandse
Sport Federatie**

Jaarverslag 2018

Vereniging Nederlands Olympisch Comité * Nederlandse Sport Federatie (NOC*NSF)

Papendallaan 60

6816 VD Arnhem

026 - 483 44 00

info@nocnsf.nl

www.nocnsf.nl

KvK 09059703

RSIN 0068.61.763

Leeswijzer

Ons jaarverslag bestaat uit twee delen; het eerste is het bestuursverslag en het tweede de jaarrekening. Het eerste deel geeft een beschrijving van onze activiteiten en resultaten in 2018 en kijkt vooruit naar de komende jaren. Het tweede geeft een financieel overzicht van het afgelopen kalenderjaar.

In het bestuursverslag kijken bestuur en directie terug op het afgelopen jaar. Vervolgens wordt een overzicht gegeven van onze identiteit, waarden en strategie. De voortgang in realisatie van ons strategisch plan Sportagenda 2017+ wordt in het hoofdstuk erna geëvalueerd. Daarna zoomen we in op onze interne organisatie. Tot slot doen we verslag van onze financiële resultaten, perspectief en (mogelijke) risico's.

De Jaarrekening bestaat uit de geconsolideerde en enkelvoudige jaarrekeningen, met hierin aandacht voor de balans, staat van baten en lasten en kasstroomoverzicht. Deze overzichten worden in de jaarrekening ook toegelicht.

Het Jaarverslag omvat een flink aantal pagina's. Vanuit de richtlijnen voor verslaggeving wordt ons gevraagd een aanzienlijk aantal zaken te beschrijven. Daarnaast vinden we het als maatschappelijke organisatie ook belangrijk openheid te geven over onze activiteiten, resultaten en uitdagingen. We kunnen ons voorstellen dat u 'slechts' geïnteresseerd bent in een deel van ons verslag. Om het u gemakkelijk te maken het betreffende deel te vinden, hebben we onderstaande leeswijzer opgesteld:

<i>Bent u geïnteresseerd in...</i>	<i>Ga dan naar hoofdstuk...</i>
Strategie, visie, missie, waarden	2
Voortgang realisatie Sportagenda 2017+	3
Onze (interne) organisatie en taken	4
Beschrijving van ons financieel resultaat en perspectief	5
De Jaarrekening	7

Deel 1 : Bestuursverslag 2018

INHOUDSOPGAVE

1 Voorwoord	p.3
2 Profiel	p.4
3 Sportagenda 2017+	p.5
3.1 Ontwikkeling van Sport	
3.2 Topsport	
3.3 Sportparticipatie	
3.4 Financiering van Sport	
3.5 Vooruitblik 2018	
4 Overige taken NOC*NSF en interne organisatie	p.32
5 Financieel perspectief	p.41
6 Governance	p.50

1.Voorwoord

In dit verslag leggen het bestuur en de directie van NOC*NSF verantwoording af over het boekjaar 2018. We doen dit op financieel en strategisch / inhoudelijk gebied.

Maar natuurlijk beginnen we met een sportieve terugblik. Want, we winnen veel met sport! 2018 is een geweldig jaar geweest, zowel op het gebied van topsport, als sportdeelname.

De sportdeelname in Nederland behoort nog steeds tot één van de hoogste van de wereld. De afgelopen jaren heeft de sportdeelname een gestage stijging laten zien. In 2018 bereikt deze het hoogste punt sinds start van de meeting in 2013. In 2018 beoefenden namelijk circa 10 miljoen Nederlanders minimaal één keer per week één of meerdere sporten – oftewel 65% van de bevolking. In 2013 was dit nog 56%. Kortom, een prachtige trend!

Ook op gebied van Topsport was 2018 een geweldig jaar. Wellicht wel het beste jaar tot nu toe! In vrijwel alle olympische en paralympische disciplines hebben we in totaal meer medailles behaald dan in de jaren ervoor.

Een van de belangrijkste hoogtepunten van afgelopen jaar waren de Olympische en Paralympische spelen in PyeongChang. TeamNL heeft daar een aantal unieke en excellente prestaties neergezet. Met 20 olympische medailles (acht goud, zes zilver, zes brons) eindigde TeamNL als vijfde in het medailleklassement voor landen. Daarmee werd ruimschoots voldaan aan de geformuleerde top-10 doelstelling. Op de Paralympische Spelen behaalde TeamNL zeven medailles (drie goud, drie zilver, één brons). Daarmee eindigde Nederland op de tiende plaats in het medailleklassement waarmee ook de doelstelling behaald werd.

Financieel gezien kunnen we ook terugkijken op een goed jaar. De vereniging NOC*NSF heeft boekjaar 2018 afgesloten met een geconsolideerd resultaat van € 5.445k. Het resultaat valt €8,7 miljoen hoger uit dan begroot. Dit wordt enerzijds veroorzaakt door hogere afdracht van Loterijgelden en anderzijds door het resultaat op Topsport. In hoofdstuk 5 gaan we nader in op de financiële verantwoording.

Naast bovengenoemde resultaten op gebied van Topsport en Sportparticipatie, is NOC*NSF natuurlijk ook dé Nederlandse belangenorganisatie van de georganiseerde sport. In 2018 hebben we daarom verder gewerkt aan gerichte ondersteuning, het stimuleren van onderlinge samenwerking en belangenbehartiging van de aangesloten sportbonden. Belangrijke onderwerpen hierin waren dit jaar de samenstelling van het Sportakkoord, ondersteuning op gebied van privacy en uitwerking van de aanbevelingen van de Commissie De Vries (seksuele intimidatie en misbruik in de sport).

Ten aanzien van de voortgang in realisatie van ons strategische plan, de Sportagenda 2017+, kunnen we concluderen dat we gestage voortgang realiseren. In het vervolg van het verslag wordt hier, voor elk van de strategische bouwblokken, over gerapporteerd.

Daarnaast zien we ook dat de samenleving sterk en in hoog tempo verandert. Ook de wereld van sport verandert, organisaties in en om de sport veranderen en de historisch gegroeide manier van financiering staat onder druk. Dit vergt een transitie van de sportsector en van onze vereniging. Dit was al in 2018 én blijft ook in 2019 een belangrijk aandachtspunt.

We danken onze leden, aangeslotenen, partners en medewerkers voor hun betrokkenheid en inzet het afgelopen jaar!

Namens bestuur en directie NOC*NSF

André Bolhuis
*Voorzitter Bestuur NOC*NSF*

Gerard Dielessen
Algemeen Directeur

Mei 2019

2. Profiel

Algemeen

De Vereniging Nederlands Olympisch Comité * Nederlandse Sport Federatie (NOC*NSF) is de bundeling van de georganiseerde sport in Nederland. De 90 aangesloten landelijke sportorganisaties (77 sportbonden en 13 geassocieerden) vertegenwoordigen samen bijna 24.000 verenigingen met in totaal 5,2 miljoen georganiseerde sporters.

Naam en zetel

De Vereniging draagt de naam: Nederlands Olympisch Comité * Nederlandse Sport Federatie. Zij heeft haar zetel te Arnhem.

Doelstelling

Volgens artikel 3.b van de statuten heeft NOC*NSF ten doel:

- het bevorderen dat zoveel mogelijk inwoners van Nederland naar eigen keuze op verantwoorde wijze sport kunnen beoefenen, dan wel daarbij betrokken kunnen zijn;
- het uitdragen van de betekenis van de sport voor de maatschappij;
- het bundelen en behartigen van de belangen van de Nederlandse sport, in het bijzonder van haar leden;
- het uitdragen en bevorderen van de Olympische Beweging en haar doelstellingen in overeenstemming met de door het Internationaal Olympisch Comité (IOC) vastgestelde en vast te stellen regelingen.

Missie

Iedereen doet aan, geniet van en wint door sport!

NOC*NSF wil iedereen in Nederland laten participeren in sport op zijn of haar niveau, laten genieten van en winnen met sport: optimale sportomstandigheden voor iedereen in Nederland.

De interpretatie van de missie is afgeleid van de opdracht conform het IOC Olympic Charter en de rol als Nationale Sportorganisatie:

- Het bevorderen van sportparticipatie en topsportprestaties;
- Het hosten van topteams op Olympische en Paralympische (Jeugd)Spelen;
- Het vertegenwoordigen van de aangesloten sportbonden in (inter)nationale organisaties;
- Het genereren en verdelen van inkomsten voor diverse (sport)programma's;
- Het promoten van de fundamentele principes en waarden van het Olympisme en het bewaken en naleving van het Olympische Charter.

Visie

Sport zorgt voor een kerngezond Nederland.

NOC*NSF droomt van een Nederland waarin iedereen geniet van sport. Want sport is passie; sport is verbroedering; sport is gezond. Sport haalt het beste in mensen naar boven, zorgt voor vriendschap en voor respect. En als iedereen geniet van sport zorgt dat voor een kerngezond Nederland. Een fysiek, mentaal, economisch en sociaal kerngezond Nederland met alle voordelen van dien, zoals sociale cohesie, gezondheid, tolerantie, een vitale samenleving en internationaal aanzien. We winnen veel met sport!

Strategie

Onze strategie staat beschreven in de Sportagenda 2017+. In het volgende hoofdstuk gaan we hier uitgebreid op in.

3. Sportagenda 2017+

In mei 2016 is de Sportagenda 2017+ vastgelegd. Deze agenda geeft de richting aan die de georganiseerde sport samen met haar partners in wil slaan. Dit zodat de maatschappelijke impact van sport voor decennia zeker wordt gesteld om daarmee uiteindelijk Nederland en de wereld een stukje beter te maken.

Onze twee hoofdambities binnen deze Sportagenda zijn:

- I. Een zeer groot bereik van de sport onder de bevolking, o.a. een hoge actieve sportparticipatie.
- II. Excellente topsportprestaties, waarin Nederlandse talenten acteren en presteren op wereldniveau, hetgeen bijdraagt aan de positionering en innovatiekracht van Nederland (binnen de wereld) en de Nederlandse bevolking inspireert.

De twee hoofdambities zijn vertaald naar een programmatische aanpak met de beschrijving van diverse resultaatgerichte inspanningen. Deze aanpak is geordend langs vier bouwstenen:

1. Ontwikkeling van (de) sport(sector)
2. Topsport (winnen)
3. Sportparticipatie (meedoen)
4. Financiering van de sport

De bouwstenen hebben een nauwe onderlinge relatie:



De Sportagenda 2017+ beschrijft de bouwstenen en werkt deze vervolgens uit in programmatische lijnen c.q. inspanningen. In het Jaarplan 2018 (welke in de AV van november 2017 is vastgesteld) is gespecificeerd welke inspanningen NOC*NSF in 2018 heeft willen realiseren ten aanzien van deze vier bouwstenen.

Onderstaand gaan we op deze vier bouwstenen in. Daarbij geven we een korte beschrijving van wat deze inhouden om vervolgens in te zoomen op de voortgang in realisatie binnen dit aandachtsgebied. Op deze manier leggen we verantwoording af over de stappen die in 2018 zijn gezet richting realisatie van de Sportagenda 2017+.

3.1 Ontwikkeling van Sport

Het creëren van en bijdragen aan optimale sportomstandigheden, om te komen tot excellente topsportprestaties en een hoge sportparticipatie, vereist een sterke branche met stevige en betrouwbare actoren. Internationaal gezien is Nederland een voorbeeldland waar het gaat om de succesvolle en efficiënte wijze waarop de sport is georganiseerd. Om vooruitstrevend te blijven, moeten we echter blijven ontwikkelen en innoveren. Immers de omstandigheden, behoeften van sporters en vereisten van betrokken stakeholders blijven aan voortdurende en steeds snellere veranderingen onderhevig.

In de Sportagenda 2017+ hebben we ten doel gesteld om verder te bouwen aan een sportsector, waarbij (potentiële) sporters steeds beter worden bereikt en op maat worden bediend in hun eigen sportbehoeften en –beleving. Dit vereist:

- Effectieve en flexibele organisaties die in staat zijn om meerwaarde te bieden aan de sporters en sportclubs;
- Meer samenwerking vanuit een bredere netwerk-blik. Tussen sportbonden en NOC*NSF onderling, maar ook met maatschappelijke partners zoals overheden, bedrijfsleven, andere sportorganisaties en organisaties in andere sectoren.

We hebben bovenstaande doelstelling uitgewerkt langs vijf programmatische lijnen. Onderstaand lichten we toe welke stappen in 2018 zijn gezet richting realisatie van deze doelen.

a. Bestuurlijke ontwikkeling en governance

Ongeveer een derde deel van de sportbonden is bezig met inrichtingsvraagstukken, waarbij verdere professionalisering van governance vaak het thema is. In het afgelopen jaar zijn verschillende (8) sportbonden individueel ondersteund op het gebied van governance vraagstukken en bestuursevaluaties. Met een goed bezocht symposium 'Code Goed Sportbestuur Wat Nu?' is een start gemaakt met het proces om de code te herijken, wat in 2019 tot een vernieuwde code Goed Sportbestuur moet leiden. Voor het ondersteunen van bestuurlijke ontwikkeling bij sportbonden is samen met Nyenrode Universiteit een pilot talentprogramma voor jonge sportbestuurders georganiseerd. 12 talentvolle bestuurders hebben een certificaat gehaald en zijn deels al als sportbestuurder aan de slag.

Alle sportbonden hebben vlak na de zomer een update van de Bondsrapportages ontvangen. Dit rapport levert een benchmark op basis van data uit de Sportbondenmonitor en KISS registratie. Naast het rapport is ook het online benchmarkinstrument geüpdatet. Tot slot is er naast de jaarlijkse factsheet ook een factsheet over diversiteit in de sport opgesteld als onderdeel van het monitoringplan van het Sportakkoord.

b. Samenwerking en ondernemerschap

2018 was het eerste jaar waarin projecten zijn gestart, die ondersteunt worden vanuit het Innovatie & Ontwikkelfonds. In 2018 ging dit om 20 projecten.

Uit evaluatie onder de bonden kan worden geconcludeerd dat innovatie wordt gezien als een belangrijk onderdeel van de bond om toekomstbestendig te blijven. Zo hebben bonden nu een mogelijkheid om nieuwe doelgroepen te bereiken met nieuwe producten en diensten. Bonden worden door het fonds uitgedaagd om zichzelf te ontwikkelen en op andere manieren te gaan denken. Het stimuleert bonden om (mee) te investeren in producten die de toekomstbestendigheid van bonden gaat bepalen. Het fonds wordt dan ook regelmatig gebruikt als startkapitaal om te starten met de uitvoering van de innovatie waarna het zichzelf moet gaan

financiering. Zonder het fonds zouden veel projecten niet kunnen starten vanwege een gebrek aan financiering. Op deze manier stimuleert het fonds ook het ondernemerschap in de sport. Mede op basis van de evaluatie is in het Bestedingsplan 2019 gekozen voor voortzetting van het fonds, met een duidelijkere focus op innovatie. Eind 2018 zijn daarom wederom de voorbereidingen gedaan om te komen tot toekenningen 2019. Er zijn 15 projecten toegekend. Het proces bestond uit het indienen van een aanvraag en beoordeling hiervan door het expertpanel. De Directie heeft het advies van het expertpanel overgenomen in haar besluit.

In het kader van 'samenwerking en ondernemerschap' verwijzen we ook naar de speerpunten en resultaten van NLSport / transitie in de sport (p.10 en 11).

c. Menselijk kapitaal

In 2018 is de samenwerking tussen NOC*NSF, Werkgevers in de sport en NLSport verder doorgezet. Werkenindesport.nl is het centrale punt voor alle informatie, producten en diensten over werk, werkgeverschap en vacatures in de sport. Bestaande modules, programma's en workshops voor medewerkers, middenmanagement en/of directeuren in de sport zijn overzichtelijk samengebracht op de site tot een ontwikkellijijn. Daarnaast zijn de 7^e editie van het Talentprogramma 'Werken in de sport' en de 3^e editie van de leergang 'Bewogen leiderschap in de sport' afgerond. Er zijn drie introductiemodules 'Werken in de sport' en twee modules 'Projectmatig werken' georganiseerd.

d. Kennis van de branche

Samenwerken en data verzameling

Bij zowel onderzoek als innovatie is het van grote waarde dat de praktijk (sportbonden en sportclubs) steeds vaker vroeg in het proces betrokken wordt zodat de ontwikkelingen en inzichten daadwerkelijk ten goede komen aan de sport. Met de data die jaarlijks verzameld wordt over de organisaties van sportbonden is de online benchmarktool ge-update, hebben alle bonden een op maat gemaakte rapportage gekregen en is in samenwerking met KennisCentrum Sport de Sportbondenmonitor opgesteld.

Per 1 januari 2018 is binnen NOC*NSF de afdeling Corporate Affairs van start gegaan. De strategische verantwoording voor Innovatie, Kennis en Onderzoek (IKO) is belegd bij deze afdeling. Tevens wordt binnen deze afdeling uitvoering gegeven aan het Innovatiefonds en de Bondenmonitor.

Onderzoeksprogramma Sport

In het kader van het NWO-Sport programma 2017 – 2020 (waarvan NOC*NSF mede financier is), is eind 2017 een eerste call opengezet voor tweejarige onderzoeksprojecten op de terreinen: Beter presteren - Een leven lang bewegen - De waarde(n) van sport. Er zijn 19 projectvoorstellen ingediend, waarvan er 4 gehonoreerd zijn begin 2018: (Thermo Tokio; Kids First, naar een pedagogisch sport klimaat; Smart Sport Exercises; PIE=M, Bewegen op recept – zie <https://www.zonmw.nl/nl/onderzoek-resultaten/sport-en-bewegen/sportonderzoek-in-beeld/>). In 2018 is de tweede call binnen dit programma opengezet voor vierjarige onderzoeksprojecten. Tot eind 2018 konden projectideeën worden ingediend. Deze worden begin 2019 beoordeeld om vast te stellen of ze kunnen worden uitgewerkt tot subsidieaanvragen. In 2019 en 2020 volgen nog relatief kleinere subsidieoproepen binnen dit programma.

Dit onderzoeksprogramma heeft tot doel om met praktijkgericht onderzoek en data science impact te realiseren voor de sport en beweegpraktijk.

Innovatie

Het Topteam Sport, waar NOC*NSF onderdeel van is, bevordert vanuit innovatief oogpunt dat het bedrijfsleven en kennisinstellingen een bijdrage leveren aan de vraagstukken die spelen in de sportsector en het sportakkoord. Voor de periode 2018-2020 ligt de focus nadrukkelijk op het stimuleren en betrekken van het bedrijfsleven. Daartoe is in 2018 een 'bedrijven-call' uitgezet via sportinnovator.nl. Doel van deze subsidieoproep is het aanjagen en selecteren van een aantal innovatieprojecten in de sport, die de potentie hebben om zich in maximaal twee jaar zover door te ontwikkelen dat marktintroductie in zicht komt.

Het afgelopen jaar is innovatie actief gestimuleerd bij bonden en zijn er diverse financieringsmogelijkheden geboden (o.a. via het innovatiefonds). Dit heeft geresulteerd in veel innovatieve projecten die op dit moment worden gerealiseerd. Deze projecten zijn in lijn met de transitiegedachte en leveren een waardevolle bijdrage aan het klaarstomen van de sportbonden voor de toekomst. Zo spelen de initiatieven in op het bereiken van nieuwe doelgroepen, creëren van nieuw productaanbod dat past bij de vraag, inzet van technologie om zaken efficiënter en effectiever te doen, creëren van communities en de ongeorganiseerde sporter binden of faciliteren. Geconstateerd kan worden dat op dit moment de radicale innovaties nog achterwege blijven en dat de innovaties zich met name richten op optimaliseren en creëren van meerwaarde. Het bedenken van passende ingrijpende veranderingen vormt de uitdaging voor de komende jaren.

e. Sport en integriteit

Het programma sport en integriteit wordt gefinancierd vanuit meerdere bronnen, zoals subsidies van het Ministerie van VWS voor Sport & Integriteit en het programma Veilig Sportklimaat. Vanuit de sport zelf zijn er middelen vrijgemaakt uit de bijdrage van de NLO en de contributie. Hiervan zijn in 2018 onder andere de volgende zaken gerealiseerd:

- Binnen NOC*NSF zijn alle integriteitsonderwerpen samen gebracht in het team integrity & governance van de unit Corporate Affairs
- De instandhouding van vier tuchtkamers en drie geschillencommissies bij het Instituut voor Sportrechtspraak. Hiermee zijn de aangesloten sportbonden -en in bredere zin de Nederlandse sport- ondersteund met onafhankelijke, uniforme en objectieve (tucht)rechtspraak
- Er zijn diverse voorlichtingsbijeenkomsten matchfixing georganiseerd voor talenten en topsporters op CTO's en bij sportbonden
- ISR heeft een bijscholing georganiseerd voor tuchtrechters
- In 2018 is het aantal, voornamelijk telefonische, contacten met het Vertrouwenspunt Sport toegenomen met ongeveer 25 % tot 435 contacten
- In 2018 is een aanvang genomen met het proces en debat rondom de herijking van de code goed sportbestuur
- Financiering van de uitvoering van 2261 dopingcontroles door de Dopingautoriteit en de voorlichtingsactiviteiten
- NOC*NSF heeft een start gemaakt met het formuleren van eigen diversiteitsbeleid en aandacht gegenereerd voor het belang van diversiteit in de sport met het goed bezochte Symposium 'Verschil moet er zijn' op 4 juni in Utrecht. Via de sportbondenmonitor is een aanzet gedaan voor het structureel monitoren van diversiteit, door de uitgave van een eerste factsheet.

Gezien de grote misbruikzaak in Engeland en zaken in de Nederlandse media groeide de behoefte om onafhankelijk onderzoek te laten doen naar seksuele intimidatie en misbruik in de sport in Nederland. Dit onderzoek is uitgevoerd door de Commissie De Vries die haar rapport op 12

december 2017 heeft gepubliceerd. NOC*NSF heeft in 2018 de implementatie van deze aanbevelingen in samenwerking met diverse organisaties ter hand genomen. Zie hierover meer in onderstaand kader:

Implementatie aanbevelingen Commissie De Vries

In de AV van 14 mei 2018 is het 'plan van aanpak tegengaan seksuele intimidatie en misbruik in de sport' vastgesteld. In dit plan van aanpak is opgenomen hoe de implementatie van de aanbevelingen van Commissie De Vries door de sport gerealiseerd zal worden. Tevens is in het bestedingsplan 2019 €300.000 vrij gemaakt voor de uitvoering van dit plan van aanpak. De Minister heeft in zijn beleidsreactie op het rapport van Commissie De Vries aangegeven dat hij "het een goede zaak vindt dat de sportsector de opvolging van de Commissie De Vries voortvarend oppakt en dat alle aanbevelingen in beginsel worden opgevolgd". Tevens heeft de Minister aangegeven de sportsector financieel te willen ondersteunen bij de uitvoering van het plan van aanpak. NOC*NSF heeft bij het Ministerie van VWS hiervoor een subsidieaanvraag ingediend die inmiddels ook is toegekend.

Een belangrijke aanbeveling van de Commissie was het omvormen van het Vertrouwenspunt Sport. NOC*NSF heeft afgelopen jaar een plan opgesteld en grotendeels uitgevoerd over de omvorming van het Vertrouwenspunt Sport welke is voorgelegd aan de OR. De ambitie is om in het begin van het tweede kwartaal van 2019 met het Centrum Veilige Sport te starten. Er is daarnaast samenwerking opgezet met verschillende organisaties zoals Fier, Centrum Seksueel Geweld, Slachtofferhulp Nederland en Veilig Thuis. Afspraken over doorverwijzing in hulpverlening zijn gemaakt.

Op 6 november 2018 hebben de Raad van Europa, het ministerie van VWS en J&V, en NOC*NSF het 'Start To Talk'-event georganiseerd, een internationaal seminar over het stoppen van seksueel misbruik in de sport. Tijdens dit seminar werd over diverse thema's de dialoog gezocht tussen de sport- en de wereld van de beleidswereld. Ook werd de Start to Talk-campagne van de Raad van Europa officieel gelanceerd. NOC*NSF heeft een Nederlandse nasynchronisatie van het filmmateriaal laten maken welke kan worden ingezet in Nederland.

Tijdens dit evenement heeft NOC*NSF met Fier een contract getekend over het afnemen van dienstverlening waar het gaat om een chatfunctie die in de nacht actief is om met mensen in gesprek te gaan over grensoverschrijdend gedrag wat hen is overkomen. Deze chatfunctie gaat NOC*NSF uitbesteden aan Fier. Fier voert momenteel 15.000 chatgesprekken per jaar over grensoverschrijdend gedrag. Zij zijn als geen enkele andere organisatie in staat om contact te leggen met jongeren die iets is overkomen. Fier is een organisatie van professionals welke tussen 19u in de avond en 6u in de ochtend bemand en bereikbaar zijn.

Daarnaast is in 2018 in de AV van NOC*NSF een meldplicht voor bestuurders en begeleiders in de sport vastgesteld. Zij zijn verplicht om zaken waar zij weet of vermoeden van hebben te melden bij hun bestuur en sportbond. Deze zaken worden in de nabije toekomst (begin tweede kwartaal 2019) in een centraal casemanagementsysteem opgenomen waardoor de afhandeling centraal gevolgd kan worden. Daarbij gaat het onder andere om het doorgeleiden naar tucht- en strafrecht. Met het nog te ontwikkelen casemanagementsysteem wordt het mogelijk jaarlijks (en vaker) rapportages te genereren en te publiceren over de hoeveelheid signalen t.a.v. grensoverschrijdend gedrag en hoe deze zijn opgevolgd.

Het realiseren van de aanbeveling van De Vries om meer aan de gegevens uitwisseling van de sport met Politie en Justitie te doen wordt door het instellen van de meldplicht en de werkzaamheden van het Centrum voor Veilige Sport beter mogelijk. In de praktijk vindt dit overleg, vanzelfsprekend binnen de wettelijke kaders, na het afsluiten van een convenant daartoe in 2017 nu ook al geïntensiveerd plaats. NOC*NSF is samen met de politie en het OM gevorderd om de afspraak uit het convenant over de aanpak van ongewenst seksueel gedrag in en rondom de sport, specifiek in gevallen waarbij sprake is van een vermoeden van een strafbaar feit, nader te concretiseren. NOC*NSF verwacht dit werkdocument spoedig af te kunnen ronden en mogelijkere wijs te communiceren

Aandacht voor preventie is cruciaal, bij bestuurders in de sport en bij allen die daar werken. De betrokkenheid van ouders en leden bij het tegengaan van seksuele intimidatie en misbruik in de sport moet worden vergroot. Met ondersteuning van VWS en in samenwerking met Rutgers het Nederlandse kenniscentrum rond seksualiteit, wordt momenteel een stappenplan ter versterking van de preventie ontwikkeld. Dat plan wordt in 2019 geïmplementeerd.

Samen met het Ministerie van VWS, NOV en CIO wordt in 2019 informatie ontwikkeld. Deze wordt verspreid onder alle gemeenten om hen uitleg te geven over de VOG-regeling voor vrijwilligers en hen tips te geven over de rol die zij kunnen spelen in promotie, facilitering en ondersteuning van organisaties met vrijwilligers die preventief beleid op willen zetten. Tevens heeft NOC*NSF in 2018 subsidie aangevraagd voor het opzetten van een landelijke poule van experts die verenigingen kan ondersteunen bij het ontwikkelen van preventief beleid op gebied van grensoverschrijdend gedrag en integriteit.

Transitie in de sport

In juni 2017 is 'NLsport' van start gegaan; een samenwerkingsinitiatief van bonden en NOC*NSF. NLsport is de buitenboordmotor van de transitie in de sport en heeft als doel de transitie te versnellen en te bestendigen door het aanjagen en verbinden van transitiethema's, het realiseren van transitieprojecten en het stimuleren van de benodigde cultuurverandering.

Aanleiding hiervoor zijn de veranderingen in de sportwereld en hoe we hier effectief op kunnen reageren. De belangrijkste veranderingen:



De activiteiten van NLsport zijn in grote lijn te verdelen in drie thema's:

1. innoveren
2. optimaliseren
3. stimuleren van de cultuurverandering

In de eerste 1,5 jaar van NLsport is er voornamelijk aandacht geweest voor het optimaliseren en het stimuleren van de cultuurverandering.

Projecten 2018

Bij aanvang van de transitie in de sport zijn zes wapenfeiten benoemd. Dit zijn projecten die zijn bedoeld om de transitie een impuls te geven en te versnellen. Het realiseren van de wapenfeiten draait niet alleen om het opleveren van een product of dienst, maar in veel gevallen is er ook een verandering nodig in cultuur of manier van samenwerken tussen de betrokken partijen. Hierdoor dragen de wapenfeiten direct bij aan het verbeteren van de *burning issues*. In juni 2017 is het transitieteam in samenwerking met bonden en NOC*NSF gestart met het realiseren van de wapenfeiten.

Shared services

Bonden besteden veel tijd, geld en energie aan sport-generieke processen. Bij iedere organisatie worden deze processen apart ontwikkeld en uitgevoerd. Het gezamenlijk oppakken van deze processen stelt de bond in staat om te focussen op de sport-specifieke processen; daar waar zij daadwerkelijk waarde toevoegen aan de sport. Het streven is om bonden te ontzorgen en ruimte te creëren voor vernieuwende activiteiten. In het eerste jaar zijn de thema's HR en gezamenlijke inkoop opgepakt. Het thema HR is na een inventarisatie van de behoefte door gebrek aan draagvlak en gevoel voor urgentie (helaas) vastgelopen. Voor het thema gezamenlijke inkoop is bij 7 bonden en NOC*NSF een inkoopanalyse uitgevoerd wat een groot besparingspotentieel inzichtelijk heeft

gemaakt. In het vervolgtraject worden de kostenbesparingen gerealiseerd en wordt er geïnvesteerd in de inkoopvolwassenheid van organisaties.

Lobby

Een gezamenlijke boodschap en gerichte lobby versterkt de positie van sport als sector en de onderlinge verhouding tussen bonden en NOC*NSF. De georganiseerde sport is geslaagd in het streven naar een Nationaal Sportakkoord. Ook bij de gemeenteraadsverkiezingen is er veel aandacht geweest voor sport. Sport neemt een steeds belangrijker plek in in het gemeentelijke beleid.

Open Sports University

Het ontsluiten en delen van kennis en ervaring en de ontwikkeling van individuen zijn de voornaamste uitgangspunten van dit wapenfeit. In het eerste jaar is vooral gefocust op het creëren en faciliteren van een lerende omgeving voor het vrijwillig kader (trainers, coaches, bestuurders) in lijn met de bestaande Academie voor Sportkader.

TeamNL

De doorontwikkeling van TeamNL, het vergroten van de zichtbaarheid en de sociaal maatschappelijke waarde, het versterken van de verbinding met de fan en het streven naar een gevoel van collectieve trots is het uitgangspunt van het wapenfeit en vormt inmiddels de basis van het lopend beleid van TeamNL.

Sportify

Sportify heeft als doel om zorgeloos en naadloos toegang te bieden tot sport en vraag en aanbod samen te brengen binnen de huidige infrastructuur voor een groeiende groep 'Multisporters' die de georganiseerde sport tot dusver moeilijk kan bereiken. Na uitvoerig markt- en doelgroeponderzoek is het concept uitgewerkt, de rol bepaald en de benodigde technologische infrastructuur in kaart gebracht. In 2019 wordt een pilot georganiseerd om de proof of concept te testen.

Innovation Playground

Vanuit de Innovation Playground is het Innovatie & Ontwikkelfonds (rubriek 4.1) opgericht van waaruit bonden een financiële impuls ontvangen voor hun innovatieve projecten.

De transitie is meer dan alleen het realiseren van wapenfeiten. Er is een beweging op gang gebracht die deels onzichtbaar is, maar die een bijdrage levert aan de ontwikkeling van bonden en NOC*NSF in lijn met de transitie en de initiatieven die zij hebben genomen. Ook zijn de Frontrunners en Spotters van NLsport dit jaar van start gegaan. De Frontrunners zijn een groep van 10 ambitieuze professionals van bonden en NOC*NSF die de transitie in de sport willen versnellen. De Spotters dragen bij aan de kennisdeling- en ontwikkeling over de transitie door iedere maand tenminste één artikel over transitie gerelateerde thema's te belichten.

Learnings

- De aandacht voor de transitie in de sport brengt sportbonden en NOC*NSF in beweging. De urgentie voor verandering wordt gevoeld en onderkend en er worden tal van initiatieven genomen die bijdragen aan de transitie.
- Er is commitment, draagvlak en enthousiasme bij sportbonden en NOC*NSF voor de transitie. O.a. de forse verhoging van het maatwerkbudget voor de transitie (rubriek 4.1. en 4.2) is hier een blijk van.

- In 2018 is er overwegend aandacht geweest voor projecten t.b.v. de optimalisatie en minder voor innovatie. Terwijl NLsport juist op het gebied van innovatie een onderscheidende rol wil spelen.

De stand van zaken van de projecten, de initiatieven en ontwikkelingen bij bonden en NOC*NSF, de inhoud van het sportakkoord en de learnings van het eerste jaar vormen de basis voor de werkwijze en strategie van 2019.

3.2 Topsport

NOC*NSF en de sportbonden hebben de ambitie om bij de beste tien topsportlanden van de wereld te horen. We willen winnen! Daarbij streven we naar meer medailles in meer disciplines en excellente sportprestaties met grote impact.

Zoals al gemeld in het voorwoord, was 2018 vanuit topsport-perspectief een uitstekend jaar. Zeker kijkend naar het totaal aantal behaalde medailles. In vrijwel alle olympische en paralympische disciplines haalden we méér medailles dan in voorgaande jaren, met als uitschieters zeilen, wielrennen, BMX, judo en shorttrack.

In de Sportagenda 2017+ is de lijn vanuit het vorige strategisch plan doorgetrokken om duidelijke focus aan te brengen in de ondersteuning en financiering van topsportprogramma's.

Om bij de beste tien topsportlanden van de wereld te kunnen horen, hebben we optimale topsportomstandigheden nodig. Voor de (potentiële) wereldtoppers bouwen we daarom verder aan hoogwaardige topsport- en opleidingsprogramma's, bestaande uit de volgende pijlers:

- De beste en meest kansrijke sporters
- Competente trainers & coaches
- Efficiënte organisatie met sterk leiderschap
- Een functionele en doelmatige dagelijkse trainingssetting
- Deskundige prestatie ondersteunende specialistische begeleiding
- Een passend programma van wedstrijden & competities
- Succesvolle in- en doorstroom van talenten om de beoogde topsportdoelstellingen te realiseren

Olympische Spelen en Paralympische Spelen PyeongChang 2018

Natuurlijk vormden de Olympische en Paralympische Spelen een hoogtepunt in het afgelopen jaar. Zowel qua resultaat als qua operatie zijn de Olympische Spelen en de Paralympische Spelen 2018 zeer succesvol geweest.



De evaluatie nadien heeft ook opgeleverd dat er grote tevredenheid heerst onder de sporters en begeleiders voor de inzet vanuit NOC*NSF (incl. Chef de Mission). Ook zijn de doelen op het gebied van prestatieverbetering, waardevermeerdering en organisatie behaald. Beide evenementen hebben geleid tot veel (veelal positieve) publiciteit en nieuwe volgers op social media. Wanneer dit nodig was, is het crisismanagementteam in stelling gebracht. Dit heeft goed gefunctioneerd en de taken en verantwoordelijkheden waren duidelijk belegd.

Voor een uitgebreide evaluatie verwijzen we naar het evaluatierapport:

<https://www.nocnsf.nl/pyeongchang2018/evaluatie>

Terugkoppeling voortgang 2018

De doelstellingen die hierboven zijn benoemd, worden uitgewerkt binnen de vijf teams van Topsport. Onderstaand lichten we toe welke stappen in 2018 zijn gezet richting realisatie van de doelen.

a. Talentontwikkeling

In 2018 is, met dank aan de extra gelden voor topsport vanuit de rijksoverheid, extra geïnvesteerd in talentontwikkeling. De opleidingsprogramma's van bonden zijn versterkt door het aanstellen van extra talentcoaches en extra mogelijkheden voor internationale stages en wedstrijden. Daarnaast zijn in het kader van talentontwikkeling o.a. de volgende zaken ondernomen:

- Verbetering van de aansluiting en integratie van opleidings- en topsportprogramma's, onder meer door: aanstelling van een projectleider talentontwikkeling, positionering van de prestatie manager talentontwikkeling in het technisch stafoverleg en plaatsing van de hoofdcoaches talentontwikkeling in een functie tussen de opleidingen en de talentprogramma's in
- Bonden zijn intensief begeleid in het creëren van in-, door- en uitstroomcriteria
- Er is een Olympische en een Paralympische Talentdag georganiseerd en twee paralympische talentmiddagen
- Implementatie van een doorlopende leerlijn prestatiegedrag
- Het boek "De weg naar het podium" is gepubliceerd. Hierin worden de belangrijkste bouwstenen besproken om tot een optimaal opleidingsprogramma voor talentvolle sporters te komen

b. Athlete Services:

Athlete Services is de plek binnen Topsport waar sporters met vragen terecht kunnen en waar zij ook daadwerkelijk voorzieningen en advies kunnen krijgen.

- In 2018 waren er per peildatum 1-7-2018: 533 A-, 8 HP- en 228 Selectiestatussporters (totaal 769)
- Topsporters zijn in 2018 primair ondersteund met financiële voorzieningen (via het Fonds voor de Topsporter), vervoersvoorzieningen (via Toyota Nederland) en een op topsporters toegesneden ziektekostenverzekering (topsportpolis van Zilveren Kruis). Ook werd goed gebruik gemaakt van de mogelijkheden tot bestellen van sportdrink (Aquarius) en eiwitten (Campina), van het krijgen van financieel advies (Rabo Topsportdesk) en fiscaal advies (EY)
- Een belangrijke service voor topsporters betreft de informatievoorziening, middels de maandelijkse TeamNL updates en de website. Daarnaast hebben ook 10 roadshows plaatsgevonden over TeamNL, voorzieningen en ondersteuning
- Om nieuwe TeamNL sporters welkom te heten bij TeamNL is een welkomstpakket ontwikkeld met verschillende items die de teamwaarden van TeamNL symboliseren. In eerste instantie krijgen alle huidige sporters van TeamNL een pakket. In 2018 zijn er 300 pakketten uitgereikt.

- Daarnaast is op basis van input vanuit de werkgroep Athlete Services (met daarin vier Technisch Directeuren, vakbond NL Sporter en de Atletencommissie) beleid ontwikkeld ten aanzien van ontwikkeling en financiële ondersteuning
- In 2018 is gestart met financiële tegemoetkoming voor vervoer van talenten. In 2018 verliep deze tegemoetkoming via de bonden. Er wordt gewerkt aan een mobiliteitspas voor talenten, in samenwerking met Louwman
- Er is onderzoek gedaan naar de manier waarop en de mate waarin bonden afspraken met topsporters hebben vastgelegd
- Ook is gestart met een onderzoek naar de mogelijkheid voor een voorziening of verzekering voor sporters met hoge juridische kosten vanwege (internationale) dopingzaken
- Ook in 2018 is weer op een prettige wijze samengewerkt met de NVOD
- Vanuit Athlete Services zijn ook alle werkzaamheden t.b.v. het Fonds voor de Topsporter (stipendium) verzorgd

TeamNL@work / duale carrière

Alles wat te maken heeft met transitie naar een volgende carrière wordt samengevat onder de term 'TeamNL@work'. Vanuit dit programma wordt informatie verstrekt, voorlichting gegeven en begeleiding georganiseerd. Een belangrijk element in de transitie naar een volgende carrière zijn de praktijkprogramma's. In 2018 hebben er drie praktijkprogramma's plaatsgevonden (Sportmarketing en -media, Procesbegeleiding en Sprekers).

Onderstaand een info-graphic over TeamNL@work



Het belang van de verbinding tussen topsport en onderwijs is vermeld in het regeerakkoord. In het verlengde hiervan zijn afspraken gemaakt met het Ministerie van OCW over de inbedding hiervan. Er hebben ook verschillende overleggen plaatsgevonden in de gehele onderwijskolom. Ook is de samenwerking t.b.v. het lectoraat geformaliseerd.

c. Ontwikkeling van coaches & technisch directeuren

Een van de belangrijke pijlers in het topsportbeleid zijn competente trainers & coaches. Permanente educatie en ontwikkeling is hierbij essentieel. Zo is in 2018 het vernieuwde programma Mastercoach 2017+ verder uitgerold (41 ontwikkelmodules, 3 masterclasses en 4 verplichte modules Sportethiek). Daarnaast zijn ook diverse super- en intervisiebijeenkomsten georganiseerd voor bonds-, talentcoaches en technisch directeuren.

Er is gestart met de doorlopende leerlijn coaches, met als doel een formeel geaccrediteerde opleiding voor coaches ondergebracht bij OC&W.

Voor de 84^e keer heeft een bijeenkomst van het Nationaal Coach Platform plaatsgevonden, voorbereid door een programmacommissie bestaand uit coaches en technisch directeuren. Het thema was Talentontwikkeling.

d. Topsportinfrastructuur

CTO's en RTO's vormen een belangrijke spil in de Nederlandse topsportinfrastructuur. In 2018 is gestart met de formulering van uitgangspunten en proces-optimalisatie van het organisatiemodel Topsportcentra. Deze zijn gedeeld en besproken met diverse stakeholders (CTO's/RTO's, NOC*NSF intern, Adviesgroep Topsport, Commissie Topsportinfrastructuur). Dit om het organisatie- en financieringsmodel van de topsportcentra toekomstbesteding te maken. Ook is gestart met een proces ter optimalisatie van expertbegeleiding.

Om de kwaliteit van de CTO's hoog te houden, hebben verschillende visitaties plaatsgevonden. Ook waren er masterclasses voor CTO- en RTO-managers, voortgangsgesprekken, en 1-op-1 meetings.

Een belangrijk aandachtspunt, wat is opgepakt in 2018, is de interdisciplinaire samenwerking binnen de topsportprogramma's en topsportcentra. Dit was het hoofdthema van de TeamNL expertdag en is ook aan de orde geweest tijdens verschillende andere bijeenkomsten.

e. Expertbegeleiding voeding, prestatiegedrag, prestatietechnologie & krachtraining

Binnen team Experts komt een groot aantal expertises bij elkaar, allen met als doel de topsportprestaties nog verder te verhogen.

Op het gebied van voeding is bijvoorbeeld gewerkt aan het opzetten van een vaste structuur voor voedingsbegeleiding bij verschillende topsportprogramma's. Ook is een tweedaags internationaal congres over 'sports nutrition' georganiseerd. Daarnaast is gewerkt aan een betere informatievoorziening (middels fact-sheets) en de doorontwikkeling van de leerlijn 'voeding'.

Op het gebied van prestatietechnologie is verdere implementatie van allerlei innovatieve technieken gestimuleerd. Vaak zijn dit slimme IT-systemen, video-ondersteuning, performance technologie software etc., zowel voor de trainings- als de competitiesetting.

Op het gebied van prestatiegedrag is aandacht besteed aan het positief beïnvloeden van prestatiegedrag. Zo zijn experts op dit gebied ingezet binnen topsportprogramma's, worden workshops gegeven ter herkenning en signalering van bepaald gedrag en is er een pilot leerlijn prestatiegedrag talentprogramma uitgevoerd.

Op het gebied van krachtraining lag de focus op de ontwikkeling en begeleiding bij verschillende topsport- en talentprogramma's.

f. Topsport medisch

In 2018 zijn er vijf Masterclassbijeenkomsten voor de topsportartsen en voor de fysiotherapeuten georganiseerd. Ook is gestart met een project voor onderzoek naar 'sudden deaths' in sport, in samenwerking met AMC/VU. Voorts is gewerkt aan het afstemmen van uitgangspunten over medische geheimhouding.

Tijdens de Spelen in PyeongChang en de YOG Buenos Aires is medische begeleiding gegeven. Ook is de verkenning begonnen ten aanzien van medische instellingen in Tokyo

g. Data-analyse

Data wordt steeds belangrijk in de huidige tijd en zeker ook in de topsport. In 2018 is rondom data-analyse en business intelligence het volgende gerealiseerd:

- Sport specifieke analyses t.b.v. evaluatie van de Olympische en Paralympische Spelen 2018 ter bespreking in (review) gesprekken met sportbonden
- Gestart met de ontwikkeling van dashboards kansrijkheid per sport
- Eerste model opgeleverd, dat de kansrijkheid van sporters inschat, om een medaille te halen op eerstvolgende OS/WK
- Gestart met modelleren kansrijkheid voor "Multi-Competitor"-sports en "Tijd/Afstand/Gewicht"-sporten, om een medaille te halen op eerstvolgende OS/WK
- Gestart met inzichtelijk maken deelnemersvelden per medaille-onderdeel
- Gestart met ontsluiten podium-data Gracernote en andere bronnen naar eigen datawarehouse
- Enquête resultaten KPI's programma's bonden ontsloten (en gecontroleerd) in eigen data-warehouse, waardoor KPI-dashboards automatisch gemaakt kunnen worden

h. Digitalisering Topsport

Om data-analyse mogelijk te maken, zijn systemen nodig voor registratie en beheer. In 2018 is met dank aan de extra bijdrage voor de topsport vanuit de rijksoverheid gestart met het project digitalisering topsport. Onderdeel hiervan is de ontwikkeling van een Athlete Management System (AMS). In 2018 is gewerkt aan een Request for Proposal, (RfP) op basis van wensen en eisen van verschillende gebruikersgroepen. De reacties op de RfP zijn geanalyseerd en met elkaar vergeleken. Dit heeft er toe geleid dat begin 2019 een leverancier is geselecteerd voor de pilot. Binnen de organisatie hebben al veel voorbereidende werkzaamheden plaatsgevonden, om deze pilot in het tweede kwartaal van 2019 te kunnen opstarten (bijvoorbeeld enterprise architecture en rondom privacy).

i. Wetenschappelijke ondersteuning

Op het gebied van wetenschappelijke ondersteuning is in 2018 de volgende voortgang gerealiseerd:

- Twee onderzoeksprogramma's/ -projecten zijn gehonoreerd: Citius, Altius, Sanius en Thermo Tokyo (voorbereiding op het klimaat in Tokyo)
- Een opzet voor "clusters" van embedded scientists, bedoeld voor verdieping, is gemaakt en gepresenteerd
- Project voor vermogensmeters BMX en baansprint loopt i.s.m. TU Delft en SCP
- Er is een overeenkomst gesloten met TU Delft t.b.v. functioneren embedded scientist aerodynamica binnen met name wielrennen en schaatsen en met embedded scientist rolstoelsporten
- Er zijn meerdere embedded scientists aangesteld, mogelijk gemaakt door de extra middelen voor topsport vanuit de rijksoverheid.
- Er is een demonstratie-dag voor (innovatieve) producten en diensten gerealiseerd

j. Maatschappelijke impact van Topsport

We streven ernaar om met TeamNL meer medailles te halen, in meer sporten met meer impact. In 2018 is gewerkt aan het concretiseren van de (maatschappelijke) waarde van Topsport. Het Kenniscentrum sport heeft op verzoek van VWS en NOC*NSF een verkennend onderzoek uitgevoerd naar de maatschappelijke betekenis van sport. Eerste uitkomsten daarvan zijn gepresenteerd en vervolgstappen zijn besproken. Hierover heeft begin 2019 ook een expertmeeting plaatsgevonden. Binnen NOC*NSF is een impact-agenda ontwikkeld, om zo meer doelgericht en bewust de waarde van wat we doen zichtbaar te maken (middels communicatie).

k. Games operations

Games Operations bereidt alle uitzendingen voor en zorgt voor een goede realisatie. De OS en PS PyeongChang waren in 2018 de belangrijkste en grootste uitzending die is voorbereid en uitgevoerd door Games Operations. Hierover is eerder in dit hoofdstuk teruggekoppeld. Andere uitzendingen waren:

Youth Olympic Games Buenos Aires 2018

Het Talent TeamNL heeft met 41 sporters deelgenomen aan de YOG, in Buenos Aires. Talent TeamNL heeft 33 keer een top-10 notering behaald en daarvan waren er acht een podiumplaatsen.

Na afloop hebben alle coaches unaniem aangegeven dat de YOG veel waarde heeft gehad in de ontwikkeling van de sporters en zichzelf. In de meeste gevallen heeft ook een versnelling in de ontwikkeling plaatsgevonden.

De inzet van Chef de Mission evenals van de medewerkers van NOC*NSF, zowel in de voorbereiding als tijdens de YOG, is door de sportbonden en coaches als professioneel en zeer positief beoordeeld. Geconcludeerd is dat de organisatie ter plekke versterkend heeft gewerkt op de geformuleerde sporttechnische (sub)doelstellingen.

Vorbereiding European Youth Olympic Winter Festival Sarajevo 2019

Alle noodzakelijke voorbereidingen zijn getroffen voor de uitzending van dit team (zes sporters, waarvan vier shorttrack. Eén Alpine skister en één kunstrijdster) Begin februari 2019 vertrekt het team naar Sarajevo.

Vorbereiding European Games Minsk 2019

Projectteam is samengesteld en gestart. Vanwege de bijzondere positie van het evenement en het politieke belang is er een beknopt paper geschreven ten aanzien van de positionering van deze uitzending. Op basis van deze positionering wordt het communicatieplan verder opgetuigd en uitgerold.

Vorbereiding European Youth Festival Baku 2019

Projectteam is samengesteld en deelprojecten zijn verdeeld. Vorbereidingen lopen op schema.

Olympic Operations OS en PS PyeongChang en Tokyo

In evaluatie na de Spelen in PyeongChang en in voorbereiding op Tokyo (2020) is gekeken naar de governance structuur. Taken en rollen zijn nogmaals gedefinieerd en afgestemd. De afstemming intern is wederom verbeterd.

Vorbereiding OS en PS Tokyo 2020

De projectteams TeamNL en RelatiesNL zijn samengesteld. Er is veel geïnvesteerd in contact en relatie met de prefectuur Chiba met betrekking tot potentiële trainingslocaties en directe voorbereiding voor

de bonden. De eerste visits hebben plaatsgevonden met betrokken projectleiders en prestatie managers. Hierbij hebben we goede contacten kunnen leggen met het organisatiecomité. In samenwerking met Nieuw-Zeeland is een aanvraag gedaan voor een gezamenlijk allotment in het dorp. Hiermee verkrijgen we beiden dezelfde positie als de grote landen en daarmee meer flexibiliteit om de ruimtes ten behoeve van het gewenste prestatieklimaat goed in te kunnen richten.

3.3 Sportparticipatie

De sportparticipatie/ sportdeelname in Nederland behoort tot één van de hoogste van de wereld. Sinds januari 2013 meet NOC*NSF maandelijks het sport- en beweeggedrag van de Nederlander. Sinds de eerste metingen stijgt de sportdeelname gestaag. Nederland wordt steeds sportiever. In 2018 beoefenden circa 10 miljoen Nederlanders minimaal één keer per week één of meerdere sporten.

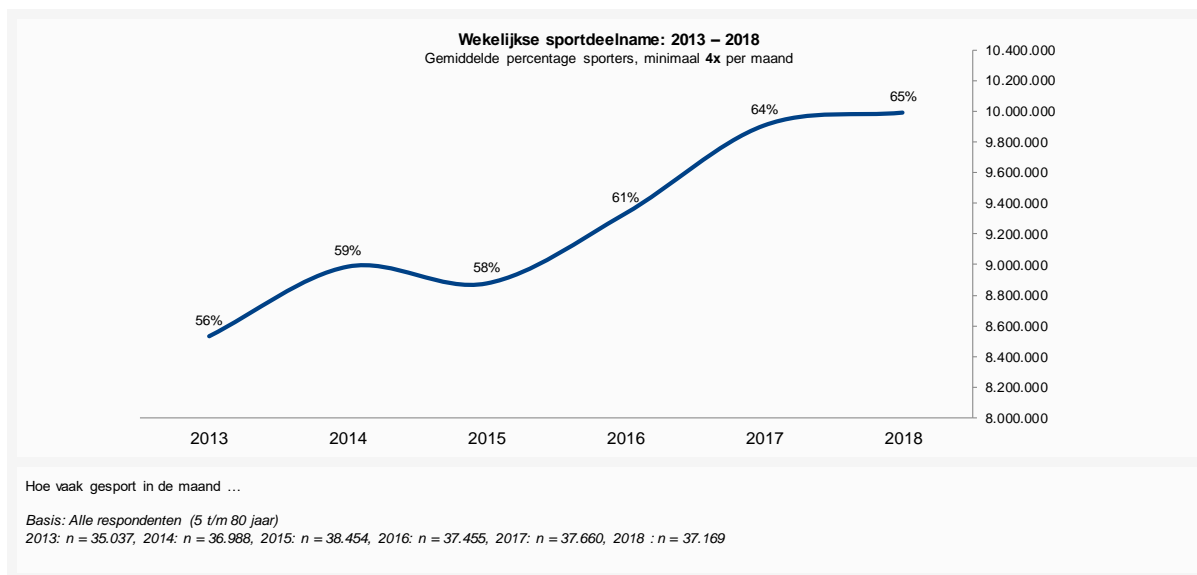

Bovenstaande grafiek toont de sportdeelname (vier keer per maand of vaker) per maand over de afgelopen 6 jaar.

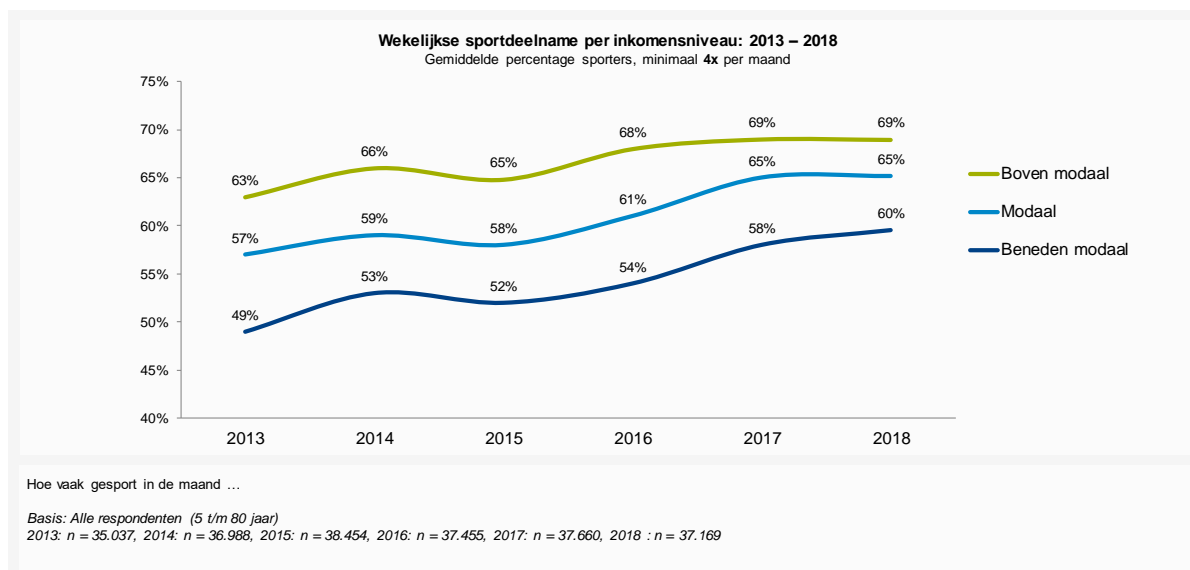

De sportparticipatie in ons land stijgt dus gestaag door, echter de manier waarop wordt gesport, vertoont steeds meer diversiteit en flexibiliteit. De samenleving verandert sterk en in hoog tempo, de wereld van sport verandert, organisaties in en om de sport veranderen en de historisch gegroeide financiering staat onder druk. Deze veranderingen zijn van grote invloed op de manier waarop de Nederlander sport beoefent en beleeft.

De Nederlander sport in 40% van de gevallen alleen. Hij of zij loopt hard in het bos, fietst of gaat naar de fitnessschool. Vanzelfsprekend wordt er ook door grote groepen Nederlanders samen gesport. Van alle Nederlanders die wekelijks sporten, sport 60% bij een sportclub (vereniging en / of commerciële sportaanbieder). Sportbonden, gemeenten en sportbedrijven zijn voor NOC*NSF in haar rol als branchevereniging de primaire doelgroepen om uiteindelijk de sportclub en de sporter te bereiken. Vanuit NOC*NSF ontwikkelen en bieden we een grote variatie aan producten en diensten voor sportbonden, gemeenten en sportbedrijven waarmee zij meer Nederlanders structureel aan het sporten en bewegen kunnen krijgen. Het ontwikkelen en verspreiden van deze producten en diensten gaat via de onderstaande 10 programmalijnen.

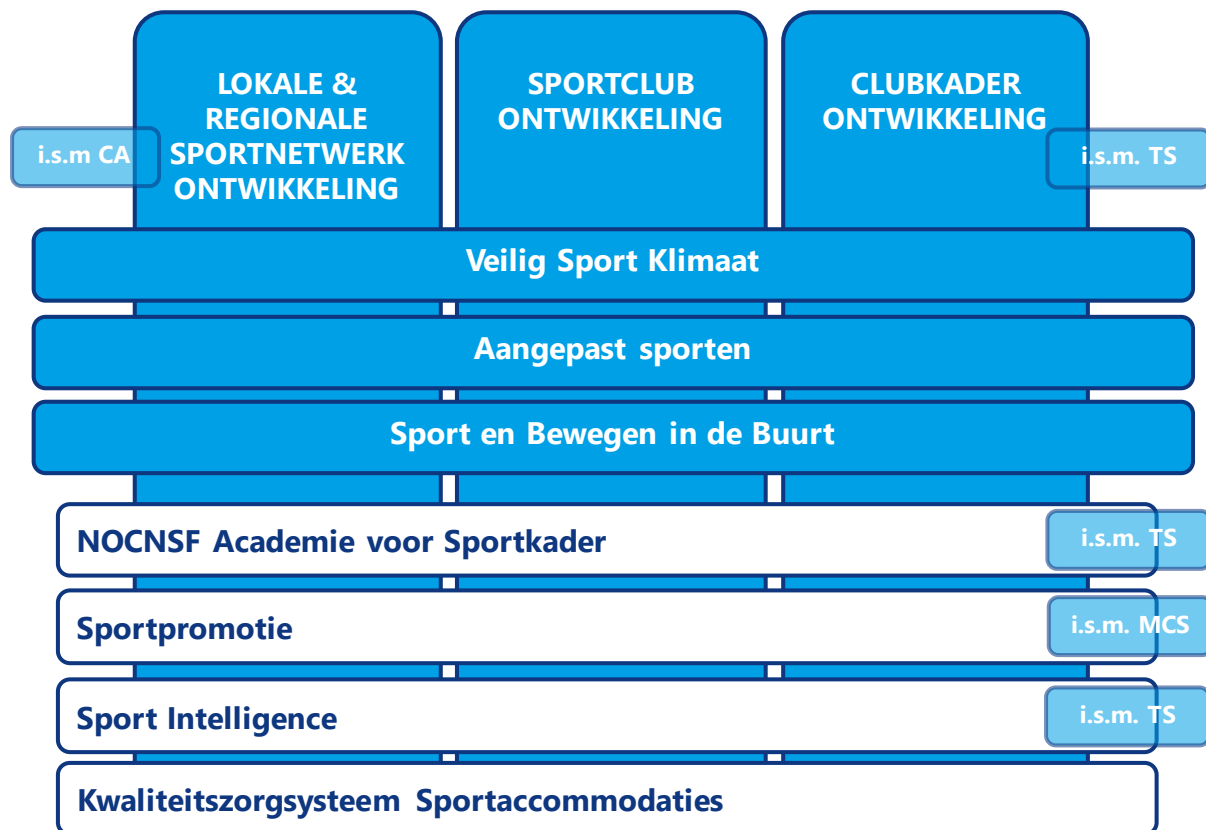

a. Lokale/regionale samenwerking

Voor het versterken en ontwikkelen van sportclubs bieden, naast sportbonden, ook andere organisaties allerlei vormen van ondersteuning aan (bijvoorbeeld gemeenten, provinciale en lokale sportservices en sportbedrijven). Om meer, beter en efficiënter te kunnen samenwerken tussen landelijke, provinciale en lokale sportorganisaties heeft NOC*NSF in 2018 de regionale netwerkstructuur met 29 regionale verbinders verder uitgebouwd. Deze 29 regio's vertegenwoordigen hiermee een effectief distributienetwerk voor sportgenerieke thema's, zoals die landelijk en binnen de verschillende regio's actueel zijn op het gebied van sportparticipatie en sportclubs. Daardoor zijn begrippen als "Open club" lokaal geland en kunnen trajecten als Verenigingsondersteuning vanuit de Rabobank, Nationale Sportweek, de AH-Sportactie en bestuurdersopleidingen lokaal worden gepromoot en weggezet.

b. Sportclubontwikkeling

Het programma Sportclubontwikkeling stelt zich ten doel meer sterke en open sportclubs te realiseren. In nauwe samenwerking met het sportnetwerk, bestaande uit sportbonden, lokale/provinciale sportorganisaties en partners. Zowel middels onlineondersteuning als middels het faciliteren van fysieke ontmoetingen tussen sportclubs.

In 2018 is het traject 'Verenigingsondersteuning vanuit Rabobank', als onderdeel van het partnership tussen Rabobank en NOC*NSF verder geïmplementeerd en uitgebreid. Samen met sportbonden worden nu honderden sportclubs intensief begeleid.

Het platform verenigingsadvies is een gewaardeerd en bekend samenwerkingsinitiatief dat ook in 2018 honderden verenigingsadviseurs bij elkaar heeft gebracht en kennis heeft uitgewisseld.

c. Clubkaderontwikkeling & NOC*NSF Academie voor Sport Kader (ASK)

Binnen het programma clubkaderontwikkeling en het uitvoerende cluster NOC*NSF Academie voor Sportkader consolideren we de hoge kwaliteit van het Nederlandse sportopleidingen. De Nederlandse sportinfrastructuur draait om een kwalitatief hoogwaardig sportkader.

De Academie voor Sportkader heeft drie speerpunten om hieraan bij te dragen:

1. Inhoudelijk en qua aanbod toonaangevend zijn binnen de sport als het gaat om een visie op leren en opleiden (opleiden van opleiders van sportbonden en van de Academie)
2. Inhoudelijk en qua aanbod toonaangevend zijn binnen de sport als het gaat om pedagogisch-didactische scholingen van sportkader
3. Het organiseren van scholingen

In samenwerking met een groot aantal sportbonden worden tal van relevante producten en diensten uitgevoerd en aangeboden. 'Opleiders van Opleiders', '4 inzichten voor trainers' en 'Opleiding tot Vertrouwens Contactpersoon' zijn hier voorbeelden van. De opleidingen van de Academie voor Sportkader onderscheiden zich door de pedagogische-didactische lijn. In totaal zijn er rond de 6000 deelnemers opgeleid, die een gemiddelde beoordeling van boven de 8 gaven voor de scholing.

d. Sportpromotie / Flexibel sportaanbod & bereiken niet-club gebonden sporter

In het kader van sportpromotie zijn in 2018 de volgende activiteiten ondernomen:

- Olympic Moves het hechte samenwerkingsverband tussen de KVLO, NOC*NSF en Coca Cola Nederland, ondersteund door SportVibes blijft zeer populair onder de Voortgezet Onderwijs scholen van Nederland. Ook in 2018 heeft wederom meer dan de helft van de VO scholen (ruim 300 en met hen 500 gymleraren) actief meegedaan. We bereiken hiermee honderdduizenden scholieren. De grote finale was in 2018 voor het eerst op Sportcentrum Papendal nadat dit jarenlang had plaatsgevonden in het Olympisch Stadion.
- AH Sportactie: In 2018 heeft voor de tweede maal de landelijke AH Sportactie plaatsgevonden. Meer dan 10.000 clubs deden hieraan mee middels het uploaden van hun profiel. Het aantal deelnemers aan de actie is blijven steken op 50.000, wat betekent dat de doelstelling van 200.000 deelnemers niet is gehaald. De waardering van de deelnemers was wederom hoog en een verassend hoog aantal, circa 30%, van de deelnemers is bij de sportclub blijven sporten.
- De Nationale Sportweek bestond in 2018 15 jaar en duurde daarom ook dubbel zo lang (15 dagen i.p.v. een week). De doorontwikkeling van activiteitenweek naar PR week is gerealiseerd. Tijdens deze prachtige dagen hebben sportclubs, bonden, gemeenten en sportservices hun deuren open gezet om aan heel Nederland te laten zien hoe leuk sporten is.

Dit werd omarmt vanuit vijf host cities die elk een thema hebben opgepakt. Zo stond in Deventer de bedrijfssport centraal.

e. Kwaliteitszorgsysteem sportaccommodaties

In 2018 is de visie van NOC*NSF op de toekomst van sportaccommodaties in Nederland verder ontwikkeld. Ook in het sportakkoord heeft dit onderwerp een prominente plaats gekregen: de kwaliteit van sportaccommodaties staat goed op de agenda.

Het kwaliteitszorgsysteem wordt verder geoptimaliseerd. Binnen het proces van registratie en beoordeling van normen en keuringen zijn er aantal aandachtspunten die projectmatig worden opgepakt. Dit is nodig om de tevredenheid van gemeenten, sportbonden en de betrokken aannemers hierover te verhogen. Met een aantal sportbonden is in dit kader samen gewerkt aan een gezamenlijke aanvraag in het kader van Versterken Sportbonden.

f. Sport Intelligence

In samenwerking met GfK is op basis van panelonderzoek (de Sportdeelname Index) maandelijks gerapporteerd over de sportdeelname in Nederland. Hieruit is naar voren gekomen dat er nog nooit zoveel structureel (wekelijks) is gesport als in 2018. Zie ook de grafiek aan het begin van deze paragraaf hierover. De data die binnen de Sportdeelname Index is gegenereerd, is verwerkt in een praktische tool waardoor de informatie richting regio's en gemeenten kan worden ontsloten.

Het Kennis- en Informatiesysteem Sport (KISS) is ingezet om lokaal, via gemeenten, inzichten te genereren inzake lidmaatschap bij sportbonden. Zo'n 40 gemeenten hebben deze inzichten middels een op maat gemaakte rapportage verkregen, waarover in samenwerking met Provinciale Sport Organisaties ook is gesproken met de betreffende gemeenten.

In 2018 is het sportplatform sport.nl doorontwikkeld tot een innovatieve technologische tussenlaag. Dit sportplatform heeft tot doel om de mismatch tussen vraag en aanbod van (potentiele) sporters en sportclubs te overbruggen. Het platform kan zowel door gemeenten en sportbedrijven worden ingezet in een lokale setting als ook door sportbonden in specifieke sportsettings. In 2018 is het platform 'sportindeventer.nl' als eerste gebruiker live gegaan. Ook de AH Sportactie heeft gedraaid op dit platform. Het succes van werven, volgen en activeren van (potentiele) sporters heeft er toe geleid dat de Nederlandse Golf Federatie het platform begin 2019 gaat inzetten ter ondersteuning van de Open Golf Dagen.

g. VSK, Sport Bewegen in de buurt, en Grenzeloos Actief

Veilig sportklimaat (VSK)

Belangrijkste doel voor 2018 was borging van VSK in het meerjarenbeleid van de betrokken organisaties. Dit omdat VSK (als separaat programma) stopt na 2018 (Q2 2019). De betrokken bonden kiezen er bewust voor om het VSK gedachtegoed door te trekken. Zij formuleren dat niet alleen in hun meerjarenbeleid maar geven het ook organisatorisch en financieel gestalte.

De voor 2018 geplande activiteiten zijn vrijwel allemaal uitgevoerd. Te weten:

- trainingen van bestuurders, trainers, coaches, begeleiders en lokale samenwerkingspartners
- realisatie van het studieboek Sportkunde
- aanpak excessen voetbal en ketenaanpak met Halt
- aansluiting van bonden bij ISR
- campagne inzichten arbitrage

Sport & Bewegen in de Buurt (SBB)

Het meerjarige Sport & Bewegen in de Buurt-programma kende in 2018 het laatste jaar. Voor de laatste keer zijn sportimpulsen toegekend en zijn door heel Nederland 'Lerende Netwerken' geweest. Om alle honderden lopende sportimpulstrajecten nog een laatste begeleiding te geven, is in 2018 door het 'ondersteuningspunt Sportimpuls start-up sessie' ontwikkeld voor sportimpuls projecten. Er zijn docenten opgeleid om een start-up sessies te kunnen begeleiden. Inmiddels hebben 15 start-up sessies plaatsgevonden waar telkens tientallen sportimpuls projectleiders bij aanwezig waren.

Grenzeloos actief

Het hoofddoel van het programma Grenzeloos actief is het realiseren van landelijk dekkende regionale samenwerkingsverbanden waarin, door verbinding, een betere match ontstaat tussen de vraag naar passend sport- en beweegaanbod en het beschikbare aanbod voor mensen met een beperking.

Dit wordt gedaan aan de hand van een aantal programmalijnen:

- individuele sporters: middels de ready-to-sport dagen zijn bijna 500 deelnemers bereikt waarvan er 175 structureel zijn gaan sporten. Ook is het mogelijk een persoonlijke sport-coach in te zetten en kunnen clubs worden geadviseerd
- versterken sport- en beweegaanbieders: hiertoe zijn stimuleringsbudgetten beschikbaar en worden bijscholingen gedaan
- faciliteren sportbonden: kennisuitwisseling, samenwerking tussen bonden om leskaarten te ontwikkelen voor het onderwijs, advisering en procesbegeleiding
- verbinden professionals in een netwerk: kennisuitwisseling tussen professionals (provinciale consulenten en regiocoaches), gezamenlijke bijeenkomsten en versterking in de regio
- Includeren externe programma's en partners: uitwerkingsplan opgeleverd t.b.v. het sportakkoord.

3.4 Financiering van Sport

Het creëren van en bijdragen aan optimale sportomstandigheden, om te komen tot excellente topsportprestaties en een hoge sportparticipatie, vereist een sterke branche met stevige en betrouwbare actoren. Een financieel gezonde sector met oog voor (behoud van) diversiteit en pluriformiteit is hiervoor een belangrijke randvoorwaarde. We werken continu aan een financieel gezonde sportsector. In de afgelopen jaren is een aantal inkomstenstromen verminderd en hebben we fors ingeteerd op de reserves die we in de goede jaren hebben opgebouwd. In de Sportagenda 2017+ hebben we als doel gesteld om de komende jaren te gaan werken aan financieel herstel, waarbij we de totale inkomsten van sportbonden en NOC*NSF in eerste instantie terugbrengen naar het niveau van 2013. We doen dit aan de hand van de volgende programmatische lijnen:

a. **Verduurzamen en vergroten publieke en private inkomsten/investeringen**

Extra middelen Regeerakkoord, aangepaste BTW-wetgeving

In 2017 werd al bekend dat het kabinet €25 miljoen extra uittrekt voor de sport. In 2018 zijn hier nadere afspraken over gemaakt in het Sportakkoord.

Aanpassing van BTW-wetgeving -en dan met name de verruiming van de sportvrijstelling – is nadelig voor de sportsector. Via VWS is in totaal jaarlijks €241 miljoen beschikbaar voor compensatie van deze hogere BTW-lasten. Het gaat om een subsidieregeling voor sportorganisaties/verenigingen en een specifieke uitkering voor gemeenten. Deze twee regelingen zouden moeten volstaan om de gevolgen van de ruimere sportvrijstelling te compenseren. In 2019 blijven we samen met VWS nauwgezet monitoren of dat zo is, waarbij de minister reeds heeft toegezegd zich in te willen zetten voor verhoging van het subsidieplafond als de beschikbare middelen niet toereikend blijken te zijn.

Voor de denksporten geldt dat zij door Europese regelgeving niet langer een beroep kunnen doen op de sportvrijstelling. Met de betrokken bonden en het ministerie van Financiën wordt naar een oplossing gezocht. Zolang dit proces loopt blijft alles voor de denksport hetzelfde.

Klinkende Munt

In maart 2017 heeft de werkgroep Externe Financiering haar rapport opgeleverd, genaamd Klinkende Munt. De werkgroep heeft onderzocht hoe de koek voor sport uit publieke middelen vergroot kan worden. Daarbij zijn meer overheids gelden, geefgelden, Europese subsidies, maatschappelijk financieren, social impact bonds, innovatiegelden en kansspelgelden als kansrijke opties genoemd. Belangrijk is dat de sport niet enkel focust op de traditionele publieke geldstromen zoals de bijdragen van overheden en de kansspelgelden, maar ook inzet op nieuwe geldstromen en financieringsmethodieken.

Zie onderstaande figuur voor 8 geïdentificeerde 'kansen':



In 2018 zijn bonden en NOC*NSF met de verschillende lijnen van 'Klinkende Munt' aan de slag gegaan. Afgelopen jaar is gefocust op overheidsgelden, geefgelden, Europese subsidies en maatschappelijk financieren.

Dit heeft onder andere de volgende resultaten opgeleverd:

- Overheidsgelden: Richting de Gemeenteraadsverkiezingen van 21 maart 2018 is een campagne opgezet vanuit de gedachte dat succesvol samenwerken tussen gemeenten, de lokale politiek en sportclubs voor alle partijen veel kan opleveren. De campagne bevatte toolkits, handleidingen, campagneboodschappen en (een overzicht van) vele bijeenkomsten, werkbezoeken en (sport)debatten van lokale Sportcampagne Teams. Sportcampagneteam NL is een samenwerking van sportbonden, NOC*NSF, Sportkracht12 en de Vereniging Sport en Gemeenten met medewerking van het Mulier Instituut en het Kenniscentrum Sport.
In 2018 is het Regeerakkoord verzilverd. Opvallende resultaten zijn de 10 miljoen extra voor topsport en de 8 miljoen voor Versterken Sportbonden als voorloper op het Sportakkoord. Daarnaast is hard gewerkt aan de totstandkoming van het Sportakkoord met daarin volop kansen voor de sport én er is volop meegewerkt aan de totstandkoming van het Nationale Preventieakkoord, waarin sport en bewegen een zichtbare rol heeft gekregen zowel voor het stimuleren van een gezonde sportomgeving (voeding, alcohol roken) als voor het preventief inzetten van meer sporten en bewegen voor de mensen met het grootste risico op gezondheidsachterstanden.
- Maatschappelijk financieren: Bonden zijn geïnformeerd over de werking en mogelijkheden van maatschappelijk financieren. Dit heeft geleid tot een verbinding tussen Maatschappelijk Financier en De Groene Club; het initiatief van de KNVB, KNHB en KNLTB om clubs te verduurzamen. Maatschappelijk Financier zorg ervoor dat er tegen zeer gunstige tarieven op de kapitaalmarkt geleend kan worden voor het verduurzamen van accommodaties.
- EU Subsidies: Er zijn succesvolle aanvragen ingediend voor de European Sport for All Games 2018 (<https://sportsforall2018.eu/wp-content/uploads/2019/01/Het-Boek-European-Sports-for-All-Games.pdf>), European Week of Sport (Nationale Sportweek) en #BeActive Sport Night (onderdeel Nationale Sportweek). Alle projecten zijn succesvol uitgevoerd. De leden van NOC*NSF en partners als Sport&Zaken zijn op verschillende manieren geïnformeerd over en betrokken bij de kansen die het Erasmus+ programma biedt vanaf 2019, door een aanzienlijke verhoging van budget. Voor het eerst was er een inspiratie-dag over subsidiekansen voor de sport via Erasmus+ welke het ministerie van VWS, Kenniscentrum Sport, NOC*NSF en Vereniging Sport en Gemeenten op 15 november 2018 samen organiseerden. Deze dag was bedoeld om organisaties binnen de sport te informeren over de mogelijkheden die het Europese Erasmus+ biedt.
- Geefgelden: Er is een kwartiermaker voor 'het nationaal fonds voor de sport' (werktitel) aangesteld. In 2018 is dit project gestart, nadat budget verkregen was uit het Innovatie en Ontwikkelfonds (rubriek 4.1). In 2018 is gestart met een uitgebreide verkenning naar de haalbaarheid en kansrijkheid van en het draagvlak voor een breed, algemeen fonds voor de sport. Conclusie is dat er binnen en buiten de sport breed draagvlak is, mits het fonds aan bepaalde voorwaarden voldoet. In 2019 wordt het fonds verder uitgewerkt en wordt gezocht naar partners die het fonds tijdens de opstartjaren willen steunen.

b. Herstellen financiële positie en buffers van sportbonden en NOC*NSF

Vanaf medio 2017 is gewerkt aan een nieuw reserveringsbeleid voor de vereniging en werkorganisatie NOC*NSF. De AV heeft tijdens de vergadering van mei 2018 ingestemd met dit nieuwe beleid. Vervolgens is gestart met implementatie.

Binnen dit beleid is de vereiste hoogte van de bestemmings- en de continuïteitsreserve bepaald. Medio 2018 zijn er meer reserves aanwezig binnen de vereniging dan deze vereiste hoogte. Theoretisch gezien zou een deel van de reserves kunnen vrijvallen, bijv. ter versterking van buffers van de sportbonden. Echter de reserves zijn niet liquide en deze kunnen daarom niet als zodanig worden ingezet.

c. Herinrichten van de wijze waarop collectief beschikbare gelden worden ingezet (Bestedingsplan).

In 2018 is verder gewerkt aan het Bestedingsplan 2018, waarbij aan de rubriek Innovatie & Ontwikkeling (rubriek 4.1) ook een rubriek Transitie (rubriek 4.2) is toegevoegd. Het doel van deze rubriek is om collectief te werken aan innovatie op thema's die vereniging breed spelen. Onderdeel van de besluitvorming in mei 2018 was het besluit om aan de slag te gaan met het vernieuwen van het lidmaatschaps-/verenigingsmodel van NOC*NSF en de herziening van de Minimale Kwaliteitseisen. De eerste voorstellen hiervoor worden voorgelegd in de mei vergadering van 2019.

3.5 Vooruitblik 2019

In dit jaarverslag kijken we voornamelijk terug op het kalenderjaar 2018. Daarnaast willen we ook een doorkijkje geven naar 2019 en verder. Tijdens de AV van november 2018 is het Jaarplan 2019 vastgesteld. Dit Jaarplan is opgesteld als een concrete uitwerking van de Sportagenda 2017+. In het jaar 2019 wordt aan de hand van het Jaarplan gewerkt aan realisatie van het strategisch plan.

Om de missionaire ambities te realiseren, wordt zowel vanuit sportparticipatie als vanuit topsport gewerkt aan het creëren van maatschappelijk impact:

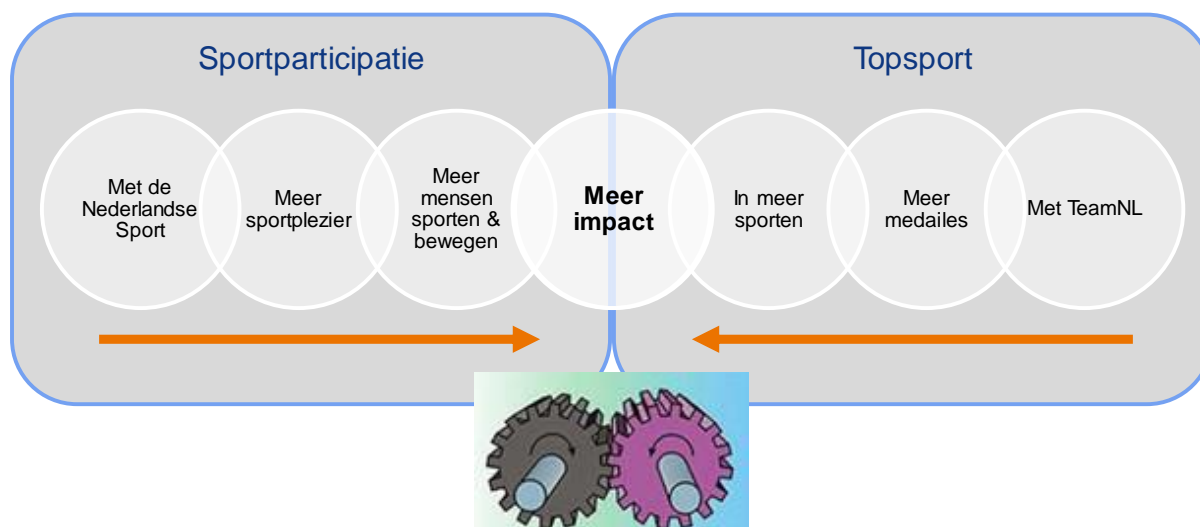

1. Topsport

Onze opdracht is: Maximale ontwikkeling en prestatie voor TeamNL

TeamNL, dat zijn de beste topsporters, die 365 dagen per jaar uitkomen voor Nederland.

TeamNL is inspirerend en verbindend, door continu te ontwikkelen. Ontwikkelen is essentieel om onze ambitie (meer medailles, in meer sporten, met meer impact) te realiseren. De ontwikkeling van de prestatie, van het team, van de sport, van de impact. Het gaat erom dat we het morgen (nog) beter doen dan vandaag. Dat doen we vanuit onze kernwaarden excelleren, respect en samen.

Om onze ambitie te kunnen realiseren wordt gekozen voor een strategie waarin we structureel presterende programma's, en programma's die de potentie hebben zich daartoe te ontwikkelen, zo optimaal mogelijk ondersteunen. Dit doen we binnen de daarvoor beschikbare middelen. Dat vraagt om keuzes. Om te bepalen welke programma's kansrijk zijn, doorlopen we elke vierjaarlijkse cyclus de drie stappen: erkennen, focussen en financieren. Via continue monitoring en feedback en jaarlijkse reviews volgen we de ontwikkeling en prestaties van de programma's en topsportcentra en sturen bij waar nodig.

Speerpunten voor 2019 zijn:

- Optimaliseren van de organisatie en financiering van de inzet van expertbegeleiding
- Verbeteren inhoudelijke afstemming en integratie van de doorlopende leerlijnen op de expertgebieden
- Ontwikkelen en implementeren van het TeamNL-communicatieplatform van en voor sporters, TD's, experts, teammanagers etc..

- Implementeren van aangescherpte talentprofielen en een passend voorzieningen-aanbod voor geïdentificeerde talentvolle sporters
- Ontwikkelen van de hoofdcoaches talentontwikkeling, met focus op toepassen van principes van talentontwikkeling binnen de bondsprogramma's
- Opleveren van een landkaart van de topsportinfrastructuur die recht doet aan uitgangspunten voor effectievere spreiding van programma's over CTO's
- Samen met sportbonden en onderwijs ontwikkelen van een nieuwe structuur voor de doorlopende leerlijn van toekomstige topsport- en talentcoaches
- Vergroten van het ethisch besef bij topsport- en talentcoaches
- Toepassen van de programma-scorecard en sturing via KPI's bij alle topsport- en opleidingsprogramma's en topsportcentra
- Ontwikkelen meerjarenvisie op nieuwe en bestaande multisportevenementen
- Start implementatie Athlete Management Systeem en nationaal dataplatform als pilot bij een CTO en bonden
- Uitvoeren van Studie top-10 deel 2
- Ontwikkelen van interactieve dashboards die inzicht geven in kansrijkheid van sporters/sporten op medailles (prestatiefocus Tokyo 2020)
- Opleveren governancemodel Games Operations, waarin samenwerking en taak- en verantwoordelijkheidsverdeling tussen Chef de Mission, Technisch directeur, Teamleider Games Operations, Projectleider en Prestatiemanager helder worden vastgelegd

2. Sportparticipatie

De centrale ambitie van sportparticipatie is om samen met de Nederlandse sport de tevredenheid van de sporter, het sportplezier, te verhogen en daarmee meer Nederlanders wekelijks te laten sporten over een langere periode in zijn of haar leven. Met als uiteindelijk doel: 'Elke Nederlander een passende sport en sportclub & in elke buurt een open club' 'Meer' staat daarbij synoniem voor 'ontwikkeling'. NOC*NSF stelt 'ontwikkeling' centraal. De ontwikkeling van de sportinfrastructuur, te weten de sportbonden, de sportclub, het clubkader, de accommodatie en de lokale & regionale structuren – met als vertrekpunt steeds de behoefte van de (potentiële) sporter. Het gaat er om dat we morgen (nog) meer winnen met sport dan vandaag.

Speerpunten voor 2019 zijn:

- Optimalisatie van 29 regionale verbindingpunten en samenwerking met sportbonden
- Implementatie en doorontwikkeling van en acquisitie-partners voor www.sport.nl
- Mee opzetten van een sport-breed netwerk van sportprofessionals en daarmee verhogen van de dienstverlening van sportbonden, regionale en lokale sportnetwerken aan sportclubs
- Excellente uitvoering programma Verenigingsondersteuning vanuit Rabobank incl. Verkiezing Club van het Jaar
- Excellente uitvoering van normering en keuringsproces Kwaliteitszorgsysteem sportaccommodaties
- Borging resultaten 'Impuls Kader 2017' en uitvoering Clubkader ontwikkelagenda
- Succesvolle opstart en implementatie uitvoering nieuw rijksoverheidsprogramma volgend uit Sport- en Preventieakkoord

- Toepasbare Sport Intelligence en inzichten over (potentiele) sporters en sportclubs voor Sportbonden, Sportbedrijven en Gemeenten
- Succesvolle 16^e PR Sportpromotie Nationale Sportweek in combinatie met AH Sportactie
- Excellente uitvoering en klanttevredenheid NOC*NSF Academie voor Sportkader

3. Corporate Affairs

Corporate Affairs heeft als doel: het strategisch positioneren en doorontwikkelen van de Nederlandse sportsector gericht op het creëren van optimale randvoorwaarden voor topsport en sportparticipatie.

Speerpunten voor 2019 zijn:

- Faciliteren van de opstart programmatische uitvoering sportakkoord (vaardig in bewegen, accommodaties, vitale aanbieders/positieve sportcultuur, inclusieve sport)
- Faciliteren van de opstart uitvoering preventieakkoord (sporten en bewegen tegen overgewicht en de gezonde sportomgeving)
- Sportparagraaf in 10 provinciale bestuursakkoorden
- Borging afdracht aan sport in de loterijvisie
- Implementatie aanbevelingen Commissie De Vries inclusief Start Centrum Veilige Sport
- Herzien code Goed Sportbestuur: landelijk en voor clubs
- Uitvoering beleid 'maatregelen ter versterking aanpak doping'
- Innovatierubriek die leidt een grotere kans op succesvolle innovaties
- Vastgesteld strategisch kader evenementenbeleid met VWS en gemeenten
- Goede bijdrage Nederland in IOC-commissies
- Herijken internationale strategie
- Start shared service kleine sportbonden
- Start transitieprogramma middelgrote bonden
- Sportvisie 2028 uitgewerkt richting AV 2028
- Gedragen visie op innovatie, kennis en onderzoek door NOC*NSF en de sportbonden
- Ondersteunen Onderzoeksprogramma Sport en Bewegen
- Samenwerken in het kader van Sport Data Valley

4. Partnerships & Commercie, Communicatie & Media en Bedrijfsvoering

- Partnerships & Commercie heeft als speerpunten het vergroten inkomsten, het omhoog brengen van de ROI van bonden voor TeamNL, partners en NOC*NSF, het beter benutten van beschikbare marketingrechten van de sportbonden en het vergroten van de fanbase
- Communicatie & Media heeft als speerpunten het 'servicen' van de inhoudelijke afdelingen, onder meer door het opstellen en uitvoeren van de impactagenda en een integrale communicatiekalender, het inrichten van continuïteit en het coördineren van inzet mediapartners.
- Bedrijfsvoering is het geheel van functies gericht op de sturing en ondersteuning van de werkorganisatie. Bedrijfsvoering bestaat uit ICT services, HR, Legal, Facilitair en Finance & Control. Het is de ambitie van Bedrijfsvoering om optimale ondersteuning te bieden om zo het primaire proces in staat te stellen hun doelen te realiseren. Naast ondersteuning heeft Bedrijfsvoering ook als doel om de organisatie te ondersteunen, sturen en controleren op wettelijke en (eigen) beleidsmatige kaders.

4. Interne organisatie / overige taken NOC*NSF

4.1 Ontwikkelingen binnen de vereniging

Ledental binnen de vereniging

Het aantal aangesloten sportbonden steeg in 2018 van 76 naar 77. De Nederlandse Gewichtheftbond is per november 2018 toegetreden als aspirant lid. Voorheen maakten zij deel uit van de Koninklijke Nederlandse Krachtsport- en Fitnessbond.

Het aantal geassocieerde leden is gestegen naar 13, met de toetreding van Fonds Gehandicapten Sport, Nederlandse Vechtsportautoriteit, Special Olympics en Jeugdfond Sport & Cultuur in 2018.

Verenigingsmodel

In 2018 is gestart met de herbezinning op het verenigings- en lidmaatschapsmodel. We zien dat de samenleving en daarmee ook de georganiseerde sport verandert. Dit vraagt om aanpassingen in het verenigings- en lidmaatschapsmodel van NOC*NSF. In de zomer van 2018 is een inventarisatie onder alle aangesloten sportbonden gehouden waaruit de belangrijkste knelpunten in het huidige model naar voren zijn gekomen. Per knelpunt wordt gewerkt aan voorstellen voor aanpassingen in het verenigingsmodel. In de ledenvergadering van mei 2019 zal dit naar verwachting tot de eerste besluiten leiden.

Lidmaatschappen van bonden

In 2018 zijn de ontwikkelingen over het jaar 2017 geanalyseerd. Het totaal aantal leden- en lidmaatschappen bij NOC*NSF blijft redelijk stabiel. In 2017 bedroeg het aantal (van alle aangesloten sportbonden) 5.194.000 lidmaatschappen. Ten opzichte van 2016 is dit een daling van 44.000. Het aantal sportverenigingen daalde met 676 naar 23.870.

De provincie Friesland had in 2017 relatief gezien de meeste lidmaatschappen en haalt ook de top 3 van hoogste sportdeelname onder de inwoners. Overijssel en Drenthe hadden na Friesland relatief gezien de meeste lidmaatschappen. Van de provincies had Utrecht (67%) relatief gezien de hoogste sportdeelname in 2017.

Sportbondenmonitor

In 2018 is de Sportbondenmonitor over het kalenderjaar 2017 gepubliceerd.

Uit de Sportbondenmonitor blijkt dat er veel belang gehecht wordt aan commerciële activiteiten. Maar dat betekent nog niet dat er voldoende middelen en mogelijkheden zijn om die ook te ondernemen. Zo'n 15% van de capaciteit in mensen is bij sportbonden beschikbaar voor 'ondernemen'. Daar staat tegenover dat bijna €44 miljoen (17% van de inkomsten) uit verkoop van producten en diensten en sponsoring gehaald wordt. Het belang van ondernemerschap wordt door bonden groter geacht dan in een eerdere meting in 2015, terwijl de capaciteit als gelijkblijvend gewaardeerd wordt. De Sportbondenmonitor wordt jaarlijks door alle sportbonden ingevuld en verwerkt tot een aantal publicaties.

Uit de cijfers van de monitor blijkt ook dat sportbonden volop in ontwikkeling zijn wat betreft besturing. Een derde (23 bonden) geeft aan met een governance traject bezig te zijn. In veel gevallen betreft dit aanpassingen in het besturingsmodel om efficiënter en effectiever te kunnen opereren. Ten dele om ondernemerschap de ruimte te kunnen geven. Genderdiversiteit is voor het eerst ook voor werkorganisaties in beeld gebracht.

Via de monitor houden we al sinds 2011 een aantal trends in de gaten. We zien bijvoorbeeld dat het aantal FTE in het afgelopen jaar afgenomen is (-67,2 FTE), terwijl de trend tot nu toe altijd licht stijgend was. Goed nieuws is de verdere afname van het aantal bonden dat financieel in zwaar weer zit. Er wordt volop aangevuld in vermogensposities (waar dat nodig is) en op de meeste indicatoren scoren de sportbonden beter. Toch zijn er nog altijd 10 bonden met een negatief werkkapitaal en zijn niet alle bonden in staat om snel aan alle kortlopende verplichtingen te voldoen.

Ander goed nieuws is de gemiddelde positie op de medaillespiegels¹. Die is in 2017 met plek 8 voor de valide en plek 9 voor de niet-valide sporten bijzonder hoog!

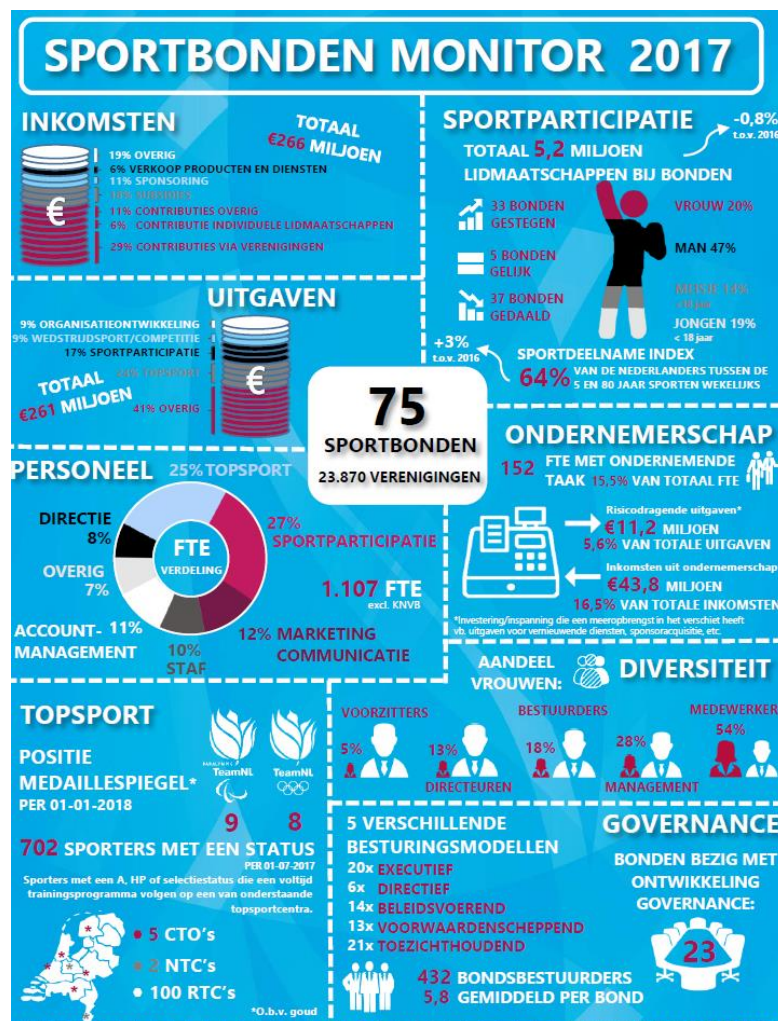

In mei 2019 worden de gegevens over kalenderjaar 2018 verzameld om vervolgens te komen tot de sportbondenmonitor over 2018.

4.2 Kerntaak Belangenbehartiging

Belangenbehartiging is een typische koepelkerntaak van NOC*NSF, die bijdraagt aan het (kunnen) bereiken van de topsport- en sportparticipatie-ambities en kent een aantal dimensies:

- Representatie: Internationale en nationale vertegenwoordiging
- Beïnvloeding/lobby op 3 niveaus:

¹ Over alle erkende sporten, gebaseerd op gouden medailles op een WK of vergelijkbaar event

- Internationaal (IOC, IPC, ANOC, EOC, EU, IF's met sportbonden)
- Nationaal (kabinet, politiek, departementen, maatschappelijke organisaties)
- Regionaal/lokaal (provincies, gemeenten)
- Platformfunctie voor leden van NOC*NSF t.a.v. kennisuitwisseling, beleidsontwikkeling binnen de vereniging. Dit wordt vormgegeven onder meer door het organiseren van verschillende overleggen voor directeuren en voorzitters, door informatiebijeenkomsten over actuele onderwerpen en door verzending van nieuwsbrieven. Maar ook door de platforms 'Sportieve start van het Politieke Jaar' en 'Sportief Verbinden' waarin leden de landelijke, provinciale en lokale politiek en maatschappelijke organisaties ontmoeten.
- Relatiebeheer met de leden en algemene advisering en ondersteuning bij de ontwikkeling en uitvoering van hun taken. Deze taak wordt met name tot uitvoer gebracht door het team Accountmanagement. Zij vormen het eerste aanspreekpunt, een klankbord, adviseur en relatiebeheerder tussen NOC*NSF en de bonden.

4.3 Marketing en Communicatie

Kerntaak Marketing: De kerntaak Marketing heeft een belangrijke focus op het vergroten van het bereik en genereren van middelen voor het realiseren van de ambities van de Sportagenda. Binnen de kerntaak Marketing is in 2018 gewerkt aan het werven en behouden partners voor TeamNL en NOC*NSF, het ontwikkelen van of bijdragen aan nieuwe geldstromen voor de sport en het realiseren van bereik en impact onder sportfans en deze binden aan TeamNL.

TeamNL sponsorpropositie

Afgelopen jaar is hard gewerkt aan het versterken van de TeamNL propositie. Met de 29 sportbonden, die een marketingovereenkomst hebben met TeamNL, is gewerkt aan meer gerichte bijdragen door iedere afzonderlijke bond op de drie centrale doelstellingen: versterking betrokkenheid topsporters uit de bond, vergroten bekendheid TeamNL onder de achterban van de bond en vergroten van de fanbase van TeamNL door activiteiten rond events van de bond. Iedere bond heeft hiervoor een eigen activatieplan ontwikkeld, dat zoveel mogelijk gefaciliteerd wordt vanuit NOC*NSF. Bonden leren van elkaar tijdens de maandelijkse werkbijeenkomsten van de vijf subgroepen.

Met het aantrekken van de Persgroep als commerciële partner van de Nederlandse sport hebben we een flinke stap gezet. Daarmee is het mediabereik van TeamNL flink vergroot. Rabobank won in 2018 een Sponsorring voor hun programma voor ondersteuning van verenigingen. Met partners Nederlandse Loterij en Heineken zijn de verlengingen overeengekomen. Beide partners hebben fraaie campagnes gevoerd rond de winterspelen van PyeongChang. Campina heeft zijn partnership verlengd en uitgebreid. Zij zijn nu supplier van TeamNL én zetten de kracht van hun zuivel ook in op mogelijkheden om producten in de sportkantine te krijgen. Helaas heeft KPN besloten om hun partnership niet te continueren. Suppliers Radio538, Princess, MLine en Impeco hebben wel hun overeenkomst verlengd. We werken nu samen met 22 partners uit het bedrijfsleven. Wij zijn verguld met hun vertrouwen in onze sponsorpropositie.

In 2018 is samen met externe partijen gebouwd aan een fan-data-platform voor TeamNL, waarmee gerichte content en voordelen op maat voor ruim 130.000 TeamNL fans kunnen worden gecommuniceerd, eventueel in samenwerking met partners. Het aantal volgers van TeamNL op social

media is substantieel toegenomen. Door onder andere verkoop van merchandise via de webshop van TeamNL kunnen hiermee in de toekomst additionele middelen worden gegenereerd.

Partners van de Nederlandse Sport

- Nederlandse Loterij
- Rabobank
- Heineken
- KPN (tot 31-12-2018)
- Persgroep

NOC*NSF Partners

- Albert Heijn
- Friesland Campina
- Gazelle
- Zilveren Kruis Achmea

Suppliers TeamNL

- ATPI
- FILA
- Impeco
- M-Line
- Neptunus
- Nielsen
- Princess
- Suitsupply
- Toyota

Media partners

- Radio 538
- Exterion
- Interbest

Communicatie en media

Onderstaand enkele hoogtepunten ten aanzien van Communicatie in 2018:

Succesvolle social media campagnes TeamNL vanuit PyeongChang

In aanloop naar en tijdens de Olympische en Paralympische Spelen in PyeongChang zijn in 2018 succesvolle social media campagnes rondom TeamNL uitgevoerd. Met een contentteam verdeeld over Zuid-Korea én Arnhem kreeg heel Nederland vanuit het hart van de Spelen mooie verhalen, video's, updates en andere vormen van content voorgeschoteld. Onze onderscheidende content zorgde voor veel betrokkenheid en trots op de prestaties van TeamNL. De resultaten: 35 miljoen bereik tijdens de Olympische Spelen en 14 miljoen bereik tijdens de Paralympische Spelen op de social handles van TeamNL!

Fanbeleving via clinics en andere activiteiten

In de tweede helft van 2018 zijn we gestart om in samenwerking met sportbonden activiteiten voor de fans van TeamNL te organiseren. Het eerste event was een shorttrack-clinic met de TeamNL-sporters in Thialf Heerenveen. Ook hebben we verschillende winacties georganiseerd, zoals het weggeven van tickets voor verschillende sportevenementen, een meet-and-greet met Epke Zonderland en andere acties.

Waardering voor de prestaties van sporters tijdens het NOS | NOC*NSF Sportgala

Op 19 december 2018 heeft het jaarlijkse Sportgala plaatsgevonden. In 2018 vond dit evenement voor het eerst plaats in de AFAS Live in Amsterdam.

Mooie verhalen over TeamNL via video

In 2018 zijn we gestart met het maken van onderscheidende videocontent in samenwerking met TeamNL partner De Persgroep. Het idee: up-close-and-personal verhalen vertellen vanuit de TeamNL-sporter zelf. Een greep uit de video's:

<https://teamnl.org/video/para-skiers-verruilen-de-ski-voor-een-wakeboard~p47233>

<https://teamnl.org/video/de-allerlangste-aanmoediging-ooit-voor-teamnl~p51403>

<https://teamnl.org/video/kanalen/van-hier-tot-tokyo~c496/series/mountainbike~s1424>

<https://teamnl.org/video/kanalen/van-hier-tot-tokyo~c496/series/honkbal-van-hier-tot-tokyo~s1442>

4.4 Kerntaak verdelen middelen

NOC*NSF staat voor het transparant, efficiënt en zorgvuldig verdelen van de collectieve middelen die centraal aan de georganiseerde sport ter beschikking worden gesteld (Lotto, Mission, VWS). Samen met bonden, VWS en andere organisaties zijn regels en grondslagen ontwikkeld voor: het beheer van de collectieve middelen, de verdeling van middelen, het beoordelen van aanvragen van bonden en het controleren van de juiste besteding.

- Op basis van Bestedingsplan en Richtlijnen 2018 is de toekenningscyclus 2018 uitgevoerd. Tevens is de verantwoordingscyclus 2016 uitgevoerd. Over beide cycli zijn op basis van een rapportage verantwoording afgelegd aan de Algemene Vergadering (mei 2018)
- In 2018 is het NLO-deel van het Bestedingsplan 2018 vastgesteld op €42,5 miljoen. Dit vormde, samen met de Sportagenda 2017+, de basis voor het Bestedingsplan 2018
- In 2018 zijn er geen beroepsschriften binnengekomen t.b.v. de Beroepscommissie Bestedingsplan (BCB)

4.5 Werkorganisatie NOC*NSF

De werkorganisatie NOC*NSF bestaat uit verschillende afdelingen die gezamenlijk uitvoering geven aan de kerntaken en de realisatie van het jaarplan.

De resultaten van de werkzaamheden ten behoeve van het jaarplan en de kerntaken zijn inhoudelijk weergegeven in dit jaarverslag. De twee inhoudelijke afdelingen zijn Topsport en Sportparticipatie. Zij worden ondersteund door Corporate Affairs, Partnerships & Commercïe en Communicatie & Media. Daarnaast faciliteren de stafafdelingen ICT, HR/Legal en Finance & Control de gehele organisatie.

De organisatie ziet er als volgt uit:

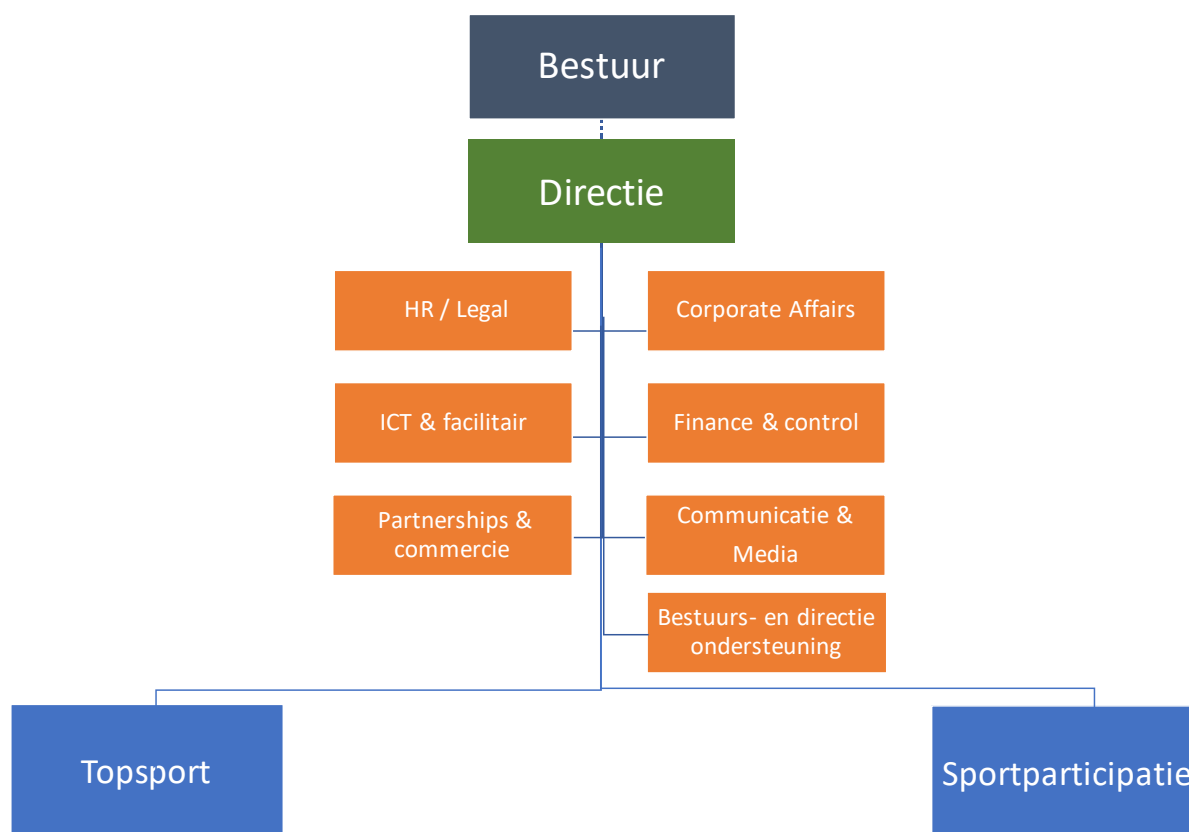

Bij de werkorganisatie NOC*NSF zijn 169 medewerkers werkzaam (150,46 FTE). Onderstaand een aantal HR-overzichten:

Formatie

In dit jaarverslag wordt een beperkt aantal HR-kerngegevens opgenomen. Voor overige financieel-organisatorische informatie wordt verwezen naar het financiële deel van het jaarverslag 2018 van NOC*NSF.

Onderstaande overzichten zijn exclusief de flexibele schil.

	31-12-18	31-12-17	31-12-16	31-12-15	31-12-14
Formatie in Fte	142,1	132,44	130,4	125,21	126,42
<i>Onbepaalde tijd</i>	<i>105,15</i>	<i>101,5</i>	<i>110,62</i>	<i>106,63</i>	<i>101,97</i>
<i>Bepaalde tijd/tijdelijk</i>	<i>36,95</i>	<i>30,94</i>	<i>19,78</i>	<i>18,58</i>	<i>24,45</i>
Personeelsbezetting in aantal	160	148	150	139	142
<i>Mannen</i>	<i>70</i>	<i>69</i>	<i>71</i>	<i>66</i>	<i>65</i>
<i>Vrouwen</i>	<i>90</i>	<i>79</i>	<i>79</i>	<i>73</i>	<i>77</i>

Formatie in fte %

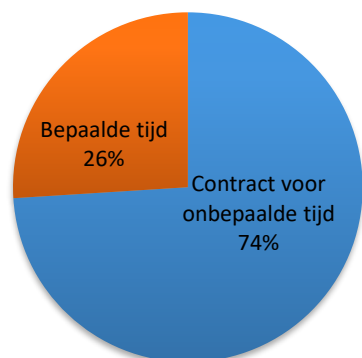

■ Contract voor onbepaalde tijd ■ Bepaalde tijd

Dienstverbanden

	31-12-18	31-12-17	31-12-16	31-12-15	31-12-14
Fulltime	80	85	80	77	82
<i>Mannen</i>	50	51	49	47	48
<i>Vrouwen</i>	30	34	31	30	34
Parttime	80	63	70	62	60
<i>Mannen</i>	20	18	23	19	17
<i>Vrouwen</i>	60	45	47	43	43

Personeelsbezetting in aantal

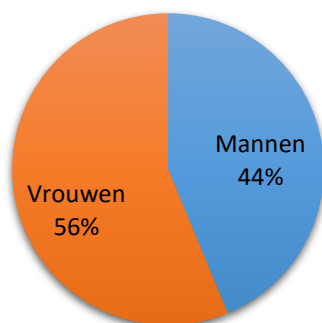

Leeftijdsopbouw

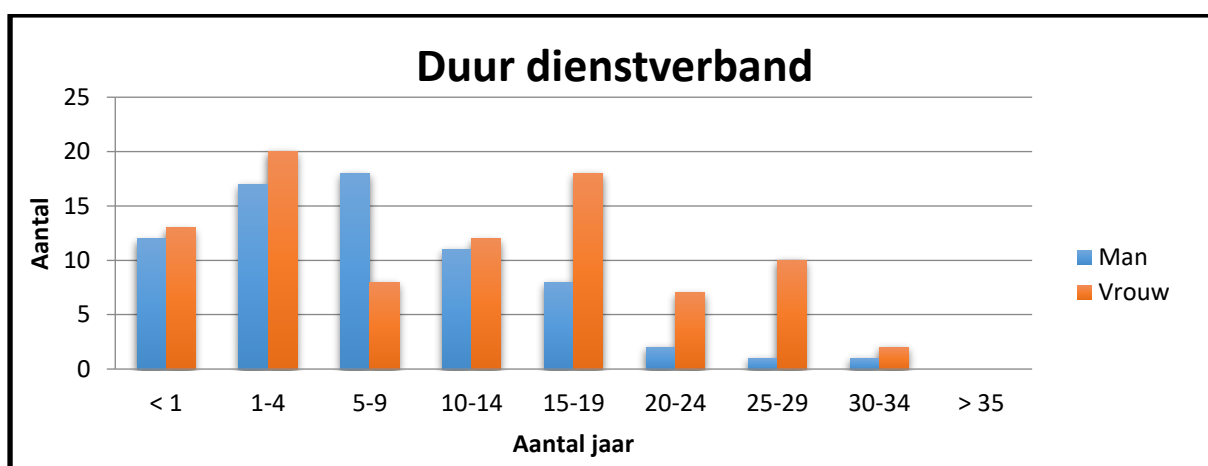
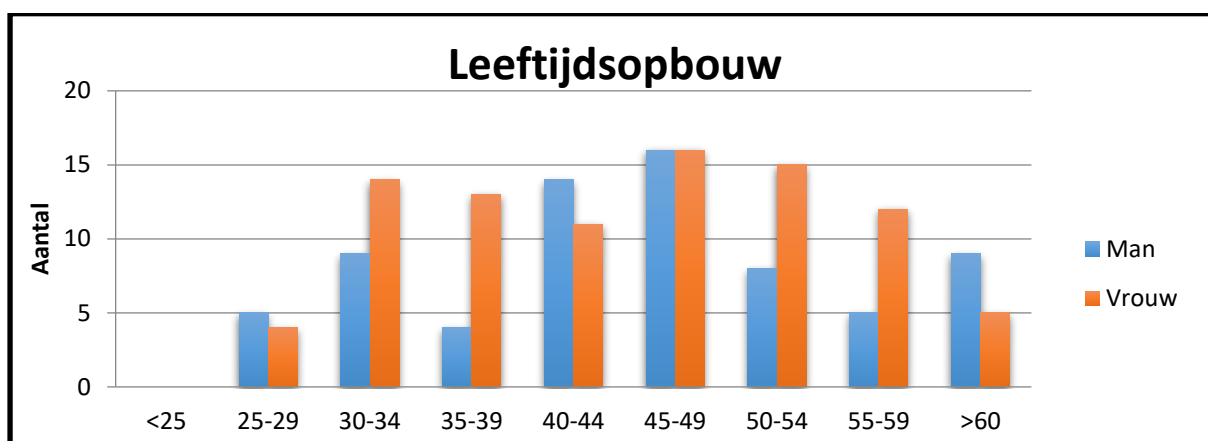

Flexibele schil (uitzendkrachten)

	2018	2017	2016	2015	2014
Fte (totaal)	18,20	14,13	13,94	12,58	8,78

Vanaf 2017 is de flexibele schil opgenomen in het jaarverslag.

Ziekteverzuim

Het ziekteverzuim over 2018 bedroeg 3,45%. Dit is een stijging ten opzichte van 2017 (2,61%).

4.6 Overige taken

- Deelnemingen

De vereniging NOC*NSF heeft twee dochterondernemingen, te weten het Sportcentrum Papendal BV en de BV Exploitatie Nationaal Sportcentrum Papendal (Hotel- en Congrescentrum Papendal).

- Overige verbonden organisaties

Naast de hiervoor genoemde organisatie hebben de volgende organisaties een financieel en/of organisatorische verbondenheid met NOC*NSF:

Bestuurlijke participatie

- Fonds voor de Topsporter
- Stichting Sport & Zaken

Begunstigden in het Bestedingsplan Sportagenda

- Centra voor Topsport en Onderwijs (CTO's)
- Olympische netwerken
- Dopingautoriteit (**)
- NL Sporter (**)
- Instituut Sportrechtspraak (**)
- Stichting Sport & Zaken (**)

(**) = In het vastgestelde jaarplan 2018 van NOC*NSF zijn de zogenaamde 'set van afspraken' met deze begunstigden opgenomen. Deze zijn in 2018 door NOC*NSF gemonitord op de navolging. Voor een verantwoording voor de activiteiten van de hiervoor genoemde organisaties wordt verwezen naar de jaarverslaggeving van deze organisaties.

5. Financieel perspectief

5.1 Financiële informatie

Resultaat NOC*NSF inclusief deelnemingen

NOC*NSF heeft boekjaar 2018 afgesloten met een geconsolideerd resultaat van € 5.445k. De deelnemingen hebben in 2018 een negatief resultaat behaald van € 16k. Hiermee wordt de trend van resultaatverbetering voor de deelnemingen verder voortgezet.

Het positieve geconsolideerde resultaat valt hoger uit dan vooraf begroot, dit wordt enerzijds veroorzaakt door hogere afdracht Loterijgelden en anderzijds door het resultaat op Topsport. Topsport heeft een aanvullende structurele instellingssubsidie in 2018 ontvangen, waarvan de projecten in de loop van 2018 zijn gestart. De onderbesteding van deze projecten, voornamelijk verantwoord onder bestedingsplan sportorganisatie, zijn aan de bestemmingsreserve toegevoegd, zodat deze projecten door reallocatie voortgang hebben in 2019.

2018	2017	2016	2015	2014	2013
gerealiseerd	gerealiseerd	gerealiseerd	gerealiseerd	gerealiseerd	gerealiseerd
x € 1.000	x € 1.000	x € 1.000	x € 1.000	x € 1.000	x € 1.000

De specificatie van het geconsolideerde resultaat naar onderdelen is als volgt:

Werkorganisatie	189	465	420	711	682	562
Projecten	223	83	449	1.928	130	478-
Overige doelstellingen	-	-	-	-	-	13
Bestedingsplan sportorganisaties	5.049	2.298	15.292	10.296-	13.388-	9.910-
NOC*NSF	5.461	2.846	16.161	7.657-	12.576-	9.813-
SCP	86-	157-	197-	454-	1.118-	760-
HCP	100	79	180-	14-	246-	593-
PH	30-	30-	18-	18-	-	n.v.t.
Deelnemingen	16-	108-	395-	486-	1.364-	1.353-
Geconsolideerd NOC*NSF	5.445	2.738	15.766	8.143-	13.940-	11.166-

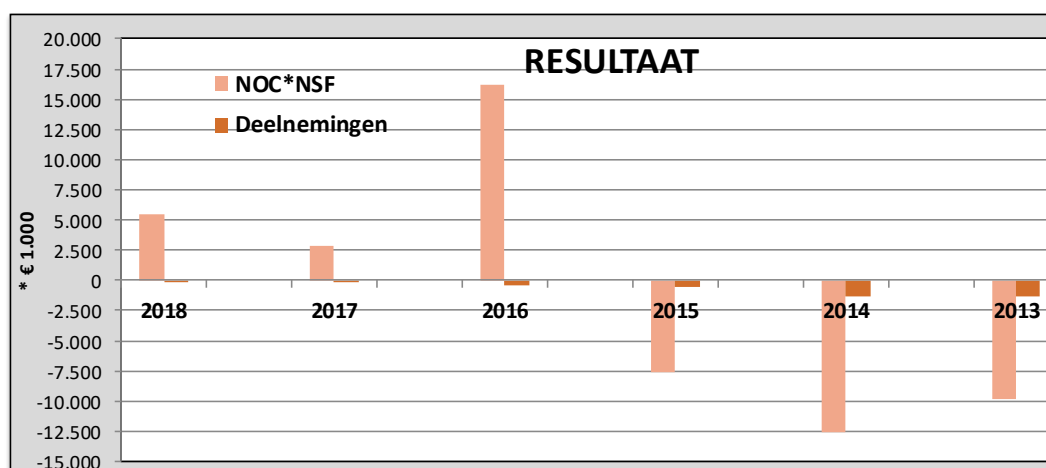

Inkomsten van loterij

De afdracht van de Nederlandse Loterij (NLO) is in 2018 hoger dan begroot, doordat hierin de definitieve afdracht van 2017 ad € 3,2 miljoen is meegenomen. Dit omdat ten tijde van het opmaken van de jaarrekening 2017 deze afdracht nog niet definitief bekend was. De totale afdracht voor het kalenderjaar 2018 valt iets lager uit dan vooraf begroot (€ 400k).

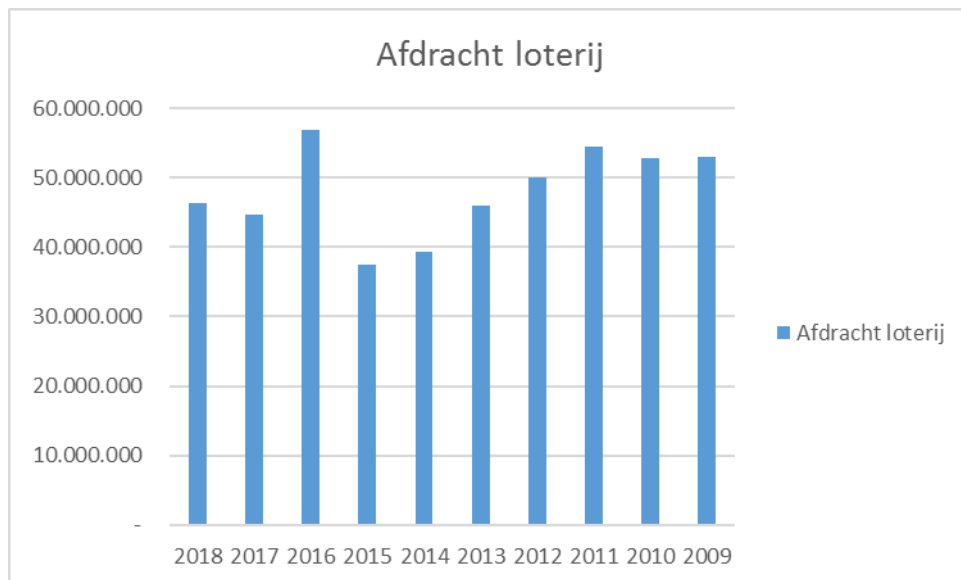

Baten van subsidies en overheden

De inkomsten vanuit subsidies zijn in 2018 toegenomen. De hogere realisatie (van € 36,5 miljoen begroot, ten opzichte van € 51,6 miljoen gerealiseerd) komt voornamelijk voort uit de projectsubsidie Versterken Sportbonden, projectsubsidie Sport en Integriteit en de aanvullende (instelling)subsidie voor Maatwerk Top 10. Eveneens hebben we in 2018 een eenmalige additionele subsidie ontvangen van € 1,5 miljoen voor Topsport.

Deze aanvullende middelen Topsport worden ingezet voor:

- Meer mogelijkheden voor deelname aan internationale wedstrijden en trainingsstages;
- Betere talentherkenning en -ontwikkeling;
- Meer en betere persoonlijke begeleiding door coaches en experts;
- Voor de collectieve Nederlandse topsport zetten we in op de ontwikkeling van een integraal datamanagement- en dossiervoeringssysteem (AMS);
- Een betere en meer toegankelijke opleiding van Nederlandse topcoaches;
- De ontwikkeling van nieuwe kansrijke medaille-onderdelen en sporten;
- Eenmalige investeringen op de CTO's.

Sponsorinkomsten

De sponsorcontracten waren reeds in 2017 getekend waarmee de realisatie voor 2018 in lijn ligt met de begroting over 2018. De afdracht vanuit de sponsorinkomsten aan bonden in 2018 bedraagt € 4,5 miljoen en is hiermee gelijk aan 2017. Naast de sponsoring in cash ondersteunt het bedrijfsleven steeds meer in natura. Daarnaast willen sponsors in toenemende mate partner zijn in maatschappelijke projecten. Voorbeelden hiervan zijn Verenigingsondersteuning vanuit de Rabobank, Nationale Sportweek en Olympic Moves.

Resultaat deelnemingen

Het resultaat van de deelnemingen heeft een licht negatieve afwijking van de begroting 2018 maar laat de laatste jaren een continuerende en verbeterde trend zien.

Beheersing kosten

De (enkelvoudige) jaarrekening toont dat de lasten in 2018 hoger zijn dan oorspronkelijk begroot. Er zijn verschillende subsidies en bijdragen ontvangen en daarmee zijn additionele projecten met partners uitgevoerd. Tegenover de hogere lasten zijn dan ook de hogere baten gerealiseerd.

Overzichten

Hieronder volgen de belangrijkste samenvattende tabellen vanuit de Jaarrekening.

Enkelvoudige jaarrekening 2018 NOC*NSF

	Realisatie 2018 x € 1.000	Begroting 2018 x € 1.000	Realisatie 2017 x € 1.000
BATEN			
Nederlandse Loterijgelden	46.314	43.500	44.619
Sponsorgelden (Cash)	10.402	9.810	8.865
Sponsorgelden in natura	3.219	2.730	2.937
Subsidies overheden	52.646	36.484	38.493
Contributies	1.136	1.117	1.126
Overige baten	5.012	2.833	3.747
Mutatie onderhanden projecten	1.662-	34	1.354-
Financieringsresultaat	95	-	18-
	117.162	96.508	98.415
LASTEN			
Personeelskosten	15.420	14.683	13.853
Afschrijvingskosten	62	320	195
Huisvestingskosten	695	624	648
Organisatiekosten	2.717	2.477	2.133
Marketing- en communicatiekosten	7.150	5.135	5.540
Sponsoring in kind	3.226	2.730	2.937
Specifieke projectkosten	14.268	14.571	11.488
Bestedingsplan sportorganisaties	68.163	59.224	58.775
	111.701	99.764	95.569
SALDO VAN BATEN EN LASTEN	5.461	3.256-	2.846
Resultaat deelnemingen	16-	3	108-
RESULTAAT	5.445	3.253-	2.738

GECONSOLIDEERDE BALANS

meerjaren

31 december 2018

x € 1.000

31 december 2017

x € 1.000

31 december 2016

x € 1.000

A C T I V A
VASTE ACTIVA
Immateriële vaste activa

Oprichtingskosten

131

160

189

Software

116

116

92

247
276
281
Materiële vaste activa

Gebouwen en terreinen

38.112

36.996

35.569

Machines en installaties

12.601

11.336

11.688

Inventaris en overige activa

1.800

1.225

1.693

Activa in ontwikkeling

495

775

1.278

53.008
50.332
50.228

Financiële vaste activa

Overig

71
98
53.326
50.706
50.509
VLOTTENDE ACTIVA
Voorraden
106
103
97
Vorderingen/overlopende activa

Debiteuren

2.457

3.636

1.897

Belastingen

1.599

339

514

Overige vorderingen/overl. activa

18.354

16.315

1.505

22.410
20.290
3.916
Liquide middelen
38.340
39.941
51.027
60.856
60.334
55.040
114.182
111.040
105.549
P A S S I V A
RESERVES EN FONDSEN

Continuïteitsreserve

8.500

4.005

3.265

Wettelijke reserves

131

160

189

Algemene reserve

12.293

Bestemmingsreserve Lotto

26.339

39.177

25.034

Overige bestemmingsreserves

11.584

10.048

6.760

Bestemmingsfondsen

54

54

54

Te bestemmen resultaat boekjaar

-

-

15.432

58.901
53.444
50.734
VOORZIENINGEN

Groot onderhoud

-

-

-

Overige voorzieningen

203

-

-

Jubileumverplichtingen

285

276

270

488
276
270
LANGLOPENDE SCHULDEN

Investeringssubsidies

11.463

12.026

12.589

Leaseverplichtingen

6.123

6.535

7.205

Hypothecaire leningen

3.886

4.192

4.498

Overige leningen

13.500

14.000

14.500

Vooruitontvangen gelden

100

300

500

Egalisatiereserve Topsport

1.673

3.057

1.587

36.745
40.110
40.879
KORTLOPENDE SCHULDEN

Kortlopend deel langlopende schuld

2.236

2.194

2.182

Onderhanden projecten

5.666

4.004

2.649

Belastingen en sociale verzekeringen

797

719

612

Pensioenen

33

165

35

Crediteuren

4.693

5.877

4.179

Overige schulden

4.623

4.251

4.009

18.048
17.210
13.666
114.182
111.040
105.549

Geconsolideerd staat van baten en lasten	Realisatie	Realisatie	Realisatie
	2018	2017	2016
	x € 1.000	x € 1.000	x € 1.000
BATEN			
Loterijgelden	46.314	44.619	55.238
Sponsorgelden	10.402	8.865	11.182
Sponsorgelden in natura	3.219	2.937	
Subsidies overheden	51.635	38.523	32.009
Contributies	1.136	1.126	1.106
Overige baten	20.082	18.030	19.158
Mutatie onderhanden projecten	1.662-	1.355-	2.895
Financieringsresultaat	368-	463-	261-
	130.758	112.284	121.327
LASTEN			
Personeelskosten	21.541	19.413	19.171
Afschrijvingskosten	1.842	2.213	2.151
Huisvestingskosten	5.209	5.011	4.731
Organisatiekosten	2.944	2.403	2.070
Marketing- en communicatiekosten	7.604	5.991	2.548
Sponsoring in kind	3.226	2.937	
Kostprijs verkopen	3.175	2.967	2.765
Specifieke projectkosten	16.054	12.452	18.563
Bestedingsplan sportorganisaties	63.718	56.137	53.606
Belastingen resultaat	-	22	47-
	125.313	109.546	105.561
SALDO VAN BATEN EN LASTEN	5.445	2.738	15.766
Resultaat deelnemingen	-	-	
RESULTAAT	5.445	2.738	15.766
RESULTAATBESTEMMING			
Continuïteitsreserve	-	738	143
Wettelijke reserve	-	-	-
Algemene reserve	170		
Bestemmingsreserve Lotto	3.739	1.859	-
Overige bestemmingsreserves	1.536	141	191
Bestemmingsfondsen	-	-	-
Te bestemmen resultaat	-	-	15.432
	5.445	2.738	15.766
Correctie ivm stelselwijziging deelneming	-	-	-
	5.445	2.738	15.766

Vermogen

	Vermogen 31.12.2018 x € 1.000	Vermogen 31.12.2017 x € 1.000	Vermogen 31.12.2016 x € 1.000	Vermogen 31.12.2015 x € 1.000
Continuïteitsreserve	8.500	4.005	3.265	3.122
Wettelijke reserves	131	160	189	211
Algemene reserve	12.293	-	-	-
Bestemmingsreserve Lotto	26.339	39.177	25.034	25.034
Overige Bestemmingsreserves:				
Topsport	8.190	3.375	2.045	4.295
Sponsorgelden	2.974	5.774	4.237	1.240
Organisatieontwikkeling	370	478	478	478
Onderzoek sexuele intimidatie	-	21	-	-
Transitie	50	400	-	-
Deelnemingen	-	-	-	-
Activa	-	-	-	-
Huisvesting	-	-	-	-
	11.584	10.048	6.760	6.013
Bestemmingsfondsen	54	54	54	54
Te bestemmen resultaat	-	-	15.432	-
VERMOGEN	58.901	53.444	50.734	34.434
BALANSTOTAAL	114.182	111.043	105.549	79.722
Vermogen in % balanstotaal	52%	48%	48%	43%
LIQUIDE MIDDELEN	38.340	39.941	51.027	21.944
Liquide middelen in % Vermogen	65%	75%	101%	64%

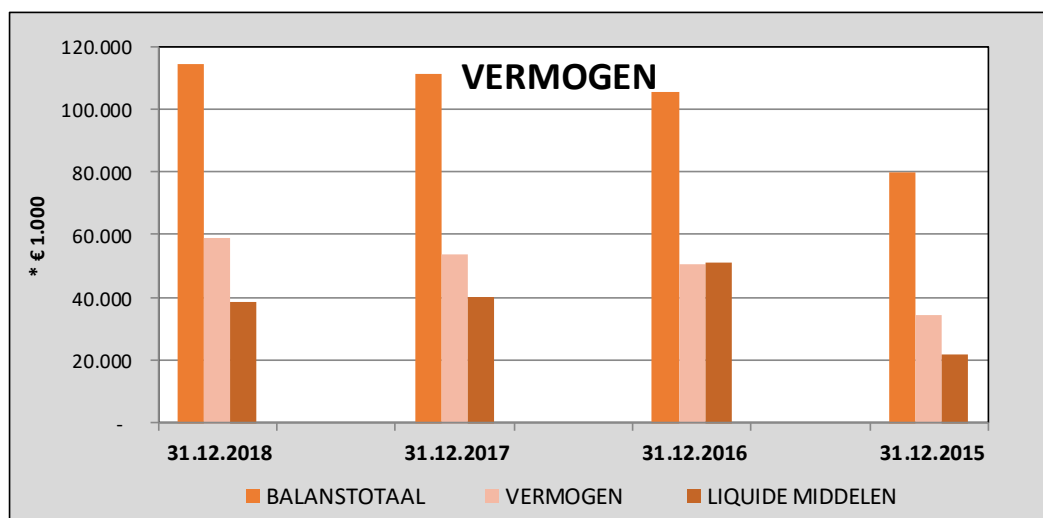

5.2 Financieel perspectief: 2019 en verder

De verwachting is dat de loterijinkomsten op het huidige niveau blijven. Dit betekent dat we de uitvoering met betrekking tot het bestedingsplan op het huidige niveau blijven continueren.

Mede door de structurele extra € 10 miljoen VWS-subsidie vanuit het regeerakkoord 2017, is het mogelijk om investeringen te doen in de implementatie van een Athlete Management System (AMS) en dataplatform, waarmee in 2019 een pilot wordt gestart. Naast deze pilot start er ook een pilot met de Toyota Mobility Card ter ondersteuning van talenten. Tevens zal onder andere ingezet worden op talent-ontwikkeling, doorlopende leerlijnen op verschillende expertgebieden en het ontwikkelen van een TeamNL-communicatieplatform.

De TeamNL-sponsorpropositie zal verder geïntensiveerd worden om naast de ondersteuning aan bonden ook op andere onderwerpen een bijdrage te kunnen leveren. Voor 2019 is een investering in TeamNL vanuit de reserves van € 269k begroot. Dit betreft overlopende activiteiten vanuit 2018. In 2019 zal verder geïnvesteerd worden in het binnenhalen van nieuwe partnerships en het invullen van de huidige afgesloten overeenkomsten.

Het programma 'Verenigingsondersteuning vanuit de Rabobank' wordt verder gecontinueerd, waarbij in 2019 met vrijwel alle lokale banken een traject onderhanden zal zijn. In het verlengde hiervan zal mede de uitwerking van het Sport- en Preventieakkoord tot gevolg hebben dat subsidiemiddelen worden ingezet ten gunste van de lokale sportclubs. Daarnaast wordt ernaar gestreefd om meer partners te vinden voor het platform sport.nl en zal worden gezocht naar meerdere hostcity's ten faveure van de Nationale Sportweek.

Eind 2018 is de projectsubsidie Versterken Sportbonden toegekend voor de periode augustus 2018 – december 2021. In 2019 zal door de bonden uitvoering gegeven worden aan de projectplannen in de drie programmalijnen.

Na een aantal jaren met een negatief resultaat bij de deelnemingen is het resultaat van de deelnemingen in de buurt van een nihil resultaat. De verwachting is dat deze trend wordt vervolgd waardoor de deelnemingen in 2019 een positief resultaat tonen.

5.3 Risicoparagraaf

Zoals elke organisatie, zijn ook de activiteiten van NOC*NSF aan risico's onderhevig. NOC*NSF is een organisatie die middenin de samenleving staat, grote ambities heeft en een flinke financiële omvang beslaat met de daarbij behorende risico's op verschillende niveaus.

Vanaf 2015 maakt NOC*NSF jaarlijks een risico-inventarisatie van de werkorganisatie. Hierbij is risicomanagement geïntroduceerd om het risicobewustzijn door alle lagen van de organisatie te verhogen. Bij de periodieke gesprekken met de managers wordt stilgestaan bij de mogelijke risico's voor de organisatie en de bijbehorende mitigerende maatregelen.

De volgende specifieke risico's zijn geïdentificeerd:

Afdracht Nederlands Loterij

Risico

De baten uit loterijen kunnen van jaar tot jaar sterk variëren en vertoonden tussen 2011 en 2015 jaren een sterk dalende tendens: van € 53 miljoen in 2011 tot € 36 miljoen in 2015. Sinds 2016 is de dalende trend omgebogen in een stijgende trend en per 2018 gestabiliseerd. De baten uit de loterij zijn niet gegarandeerd en zijn pas bekend bij ontvangst van de gelden. Ze vormen daarmee een risico voor met name de liquiditeit en het resultaat.

Maatregel

Bij de bepaling van de hoogte van het Bestedingsplan Loterij wordt rekening gehouden met het risico door het plan te baseren op de prognose van de Loterij. De Bestemmingsreserve Loterij voorziet in de overbrugging van het verschil tussen hoogte en tijdstip van betaling door de NLO en de betalingen door NOC*NSF en haar leden. In mei 2018 is in de Algemene Ledenvergadering besloten om de Bestemmingsreserve Loterij te maximaliseren. Daling van Loterijgelden kunnen met de betreffende reserve tijdelijk worden ondervangen.

De uitgaven en ontvangsten worden frequent gemonitord, waarbij over begroting, realisatie en prognose iedere vier maanden wordt gerapporteerd aan directie en management. Ook zijn nadere afspraken gemaakt met de NLO over het moment van afdracht van de lottogelden en een eventuele bevoorschotting.

Niet-kernactiviteiten

De deelnemingen van NOC*NSF verrichten activiteiten die niet tot de kerntaken van NOC*NSF behoren. Het betreft hier met name de deelnemingen SCP (exploitatie van sportaccommodaties) en HCP (exploitatie van een hotel- en congrescentrum). Deze activiteiten worden verricht via zelfstandige, commerciële vennootschappen.

Risico

Financiële tegenvallers bij deze vennootschappen komen uiteindelijk ten laste van het resultaat van NOC*NSF en vormen daarmee een risico voor de exploitatie, liquiditeit en vermogen van de vereniging.

Maatregel

Op de deelnemingen wordt toezicht gehouden door het bestuur van het administratiekantoor dat de aandelen houdt. Ieder kwartaal rapporteren de deelnemingen/dochtermaatschappijen aan de moedermaatschappij NOC*NSF. Meerdere malen per jaar vindt voorts overleg plaats tussen NOC*NSF en het bestuur en de directie van de deelnemingen over de financiële gang van zaken.

Fiscaliteit

Risico

De aard van de activiteiten van NOC*NSF brengt met zich mee, dat redelijk complexe fiscale situaties kunnen ontstaan. NOC*NSF acht het van groot belang om daarin zorgvuldig op te treden en de fiscale wet- en regelgeving nauwgezet en op verantwoorde wijze toe te passen.

Maatregel

Om deze reden zijn diverse relevante fiscale onderwerpen in kaart gebracht en zijn afspraken gemaakt met de belastingdienst. Begin 2015 is in een convenant Horizontaal Toezicht met de belastingdienst afgesloten waarin afspraken zijn vastgelegd over wederzijds vertrouwen, begrip en transparantie.

Ook fungeert al enige jaren een fiscaal coördinator, die - zo nodig met ondersteuning van de externe fiscale adviseur - de fiscaliteit adequaat regelt. Hiertoe zijn ook diverse administratieve procedures ontworpen die moeten waarborgen dat fiscaal correct wordt gehandeld. Periodiek vindt overleg en afstemming met de belastingdienst plaats.

Imagoschade

Risico

Vanwege de publieke functie van NOC*NSF, speelt altijd het risico van imagoschade.

Maatregel

NOC*NSF tracht dit risico onder andere te mitigeren door het creëren van bewustzijn in deze, door handelen vanuit een aparte afdeling voor communicatie met de media en door het stellen en handhaven van reglementen/regels/procedures.

Fraude

Risico

NOC*NSF heeft aandacht voor mogelijke risico's van fraude, met name in de vorm van vervreemding of oneigenlijk gebruik van activa (geld/goederen).

Maatregel

Dit risico wordt zoveel als mogelijk beperkt door interne controlemaatregelen, het stellen van voorwaarden en procedures, een nauwkeurige administratieve vastlegging, functiescheidingen etc. De organisatie is ook in 2018 hiervan meer en meer bewust gemaakt.

Privacy en Cyberrisico

Risico

De wereld verandert. De voordelen van de veranderende techniek brengen ook nadelen van Cyber-crime/datalekken met zich mee. Per 25 mei 2018 is hiervoor een nieuwe wetgeving van kracht geworden. Vanaf deze datum sluit de Nederlandse privacy regelgeving aan bij de Europese. Beide ontwikkelingen brengen operationele-, imago-, aansprakelijkheids- en financiële risico's met zich mee.

Maatregel

NOC*NSF heeft een project opgezet ter verbetering van de databescherming en het omgaan met vertrouwelijke gegevens. Dit project is eind 2018 afgerond. Onderdeel van het project was de aanstelling van een privacy-coördinator, die intern medewerkers heeft opgeleid om de rol van privacy-coördinator en de privacy regelgeving binnen de afdelingen te vervullen. NOC*NSF heeft ook bonden hierin ondersteund.

Daarnaast heeft NOC*NSF het initiatief genomen voor een privacy handboek voor sportorganisaties. Dit handboek is gereed en beschikbaar voor sportorganisaties.

6 Governance

6.1 Bestuur, directie en management

Het bestuur van NOC*NSF staat op afstand en is collectief verantwoordelijk voor het vaststellen van de strategie, het toezicht houden op de directie en het representeren van NOC*NSF.

Daarvoor mandateert zij een groot aantal taken aan de directie. Het bestuur legt verantwoording af aan de Algemene Vergadering.

De directie stuurt, samen met het management team, de werkorganisatie aan in de uitvoering van haar taken.

Samenstelling bestuur

Het bestuur van NOC*NSF kende op 31 december 2018 de volgende samenstelling:

- | | |
|-------------------------------------|------------------------------------|
| • Mevrouw A.C. (Rinda) den Besten | lid |
| • De heer R. (Raymon) Blondel | lid |
| • De heer J.H.A. (André) Bolhuis | voorzitter |
| • Mevrouw I. (Irene) Eijs | lid |
| • De heer J.W. (Jan Willem) Maas | vicevoorzitter |
| • Mevrouw A. (Annette) Mosman | penningmeester |
| • Mevrouw. H. (Hinkelien) Schreuder | lid (+voorzitter Atletencommissie) |

Tijdens de AV van mei 2018 is afscheid genomen van de heer C.M. (Chiel) Warners. Hij was bestuurslid en voorzitter van de Atletencommissie. Tijdens dezelfde AV is het bestuurslidmaatschap van mevrouw. H. (Hinkelien) Schreuder bekrachtigd door de vergadering.

Tijdens de AV van november 2018 is afscheid genomen van de heer H.M. (Harry) Been (lid) en mevrouw M.A. (Marcella) Mesker (lid). Tijdens dezelfde AV is mevrouw I. (Irene) Eijs verkozen tot bestuurslid.

Vergaderingen bestuur

Het bestuur vergaderde acht maal in het kalenderjaar 2018. De belangrijkste onderwerpen, die tijdens de plenaire vergaderingen geagendeerd en besproken zijn, waren:

- Voortgang Sportagenda 2017+
- Ontwikkelingen bij sportbonden
- Sportakkoord en preventieakkoord
- Voorbereiding op OS/PS 2018 PyeongChang
- Evaluatie van OS/PS 2018 PyeongChang
- Benoeming CdM
- Voortgang aanbevelingen SIM (Seksuele intimidatie en misbruik in de sport)
- Sponsoring / sportpropositie TeamNL
- Bestuursevaluatie
- Diversiteit
- Privacy
- Adviescommissie Ethiek en Integriteit
- Jaarverslag + Jaarrekening 2017
- Jaarplan en Begroting 2019
- Reserveringsbeleid
- Toekenningen Bestedingsplan 2018 / Vaststellingen Bestedingsplan 2016
- Voorbereiding Algemene Vergaderingen

- Bestuurssamenstelling
- Voorbereiding opvolging voorzitter NOC*NSF
- Aanpassingen Interne organisatie
- Remuneratie en beoordeling directieleden

Jaarrekening

De jaarrekening wordt ter goedkeuring voorgelegd aan het Bestuur in de vergadering van 18 april 2019 en ter vaststelling aan de Algemene Vergadering in de vergadering van 20 mei 2019.

Governance, Goed Sportbestuur en Minimale Kwaliteitseisen

Op het gebied van Goed Sportbestuur, Minimale Kwaliteitseisen en de vereisten voor het CBF-keurmerk zijn de volgende activiteiten vermeldenswaardig:

- T.b.v. het functioneren van de directie geldt een vastgestelde jaarlijkse cyclus. Deze wordt uitgevoerd onder verantwoordelijkheid van de voorzitter van de Remuneratiecommissie van NOC*NSF.
- De Nominatie- en Remuneratiecommissie heeft over haar activiteiten in 2018 een rapportage opgesteld, welke begin 2018 in de commissie is besproken.
- Alle bestuursleden hebben, conform de vereisten van het CBF, in 2018 een verantwoordingsverklaring ondertekend.
- NOC*NSF beschikt over een klachtenregeling. In 2018 zijn in het kader c.q. binnen de reikwijdte van deze regeling geen klachten ontvangen.

Bestuursevaluatie en besturingsmodel

Eind 2017 en begin 2018 heeft het Bestuur NOC*NSF uitgebreid gesproken over de bestuursevaluatie. Toen is afgesproken in 2018 op een aantal onderwerpen terug te komen, zijnde: functioneren, rol-en taakverdeling, communicatie binnen het bestuur, communicatie met directie en werkorganisatie, en zichtbaarheid. Hierover is evaluerend gesproken en zijn afspraken gemaakt.

In september 2018 heeft het Bestuur gesproken over het besturingsmodel, in voorbereiding op de procedure voor opvolging van André Bolhuis als voorzitter NOC*NSF. Hoe het bestuur haar rol en taken ziet, is meegegeven aan de vertrouwenscommissie ten behoeve van het profiel. Een belangrijke conclusie was dat rond dit besturingsmodel voortdurend een kwestie is van zoeken naar de optimale balans tussen "besturen met delegatie" en "puur toezichhouden".

Samenstelling Directie

Op 31 december 2018 kende de directie de volgende bezetting:

Directie:

- | | |
|--------------------|--------------------|
| • Gerard Dielessen | Algemeen Directeur |
| • John Bierling | Zakelijk Directeur |

6.2 Verantwoordingsverklaring

In deze verantwoordingsverklaring zet NOC*NSF in beknopte vorm uiteen hoe zij invulling geeft aan:

1. Scheiding van uitvoering, bestuur en toezicht
2. Omgang met belanghebbenden
3. Effectiviteit en efficiëntie van de bestedingen

1. Scheiding van uitvoering, bestuur en toezicht

Taken en verantwoordelijkheden Algemene Vergadering, bestuur en directie

Het bestuur is belast met het besturen van de Vereniging NOC*NSF en is als bestuur eindverantwoordelijk voor het totaal van de activiteiten van NOC*NSF. Het bestuur heeft een groot deel van haar taken gedelegeerd aan de directie en het management team (MT) in een directiestatuut. Het bestuur is verantwoordelijk voor de kwaliteit van haar eigen functioneren en legt voor het gevoerde bestuur verantwoording af aan de Algemene Vergadering (AV) van NOC*NSF die toezicht houdt op het bestuur.

Formele advies- en besluitvormingsorganen

NOC*NSF kent een aantal formele adviesorganen in de vorm van commissies die door de Algemene Vergadering of het bestuur zijn ingesteld.

De Algemene Vergadering kent vier adviescommissies, te weten de Auditcommissie Seksuele Intimidatie, Commissie Registratie Persoonsgegevens, Financiële Commissie (FC) en Commissie Richtlijnen en Bestedingsplan Sportagenda (CRBS). De eerste 2 commissies adviseren de Algemene Vergadering over de wijze waarop NOC*NSF en sportbonden invulling geven aan respectievelijk tuchtrechtspraak op het gebied van seksuele intimidatie en de wijze waarop omgegaan wordt met persoonsgegevens binnen het Kennis- en Informatie Systeem Sport (KISS). De Financiële Commissie adviseert de AV over de jaarrekening en (meerjaren)begroting van NOC*NSF en is daarnaast bevoegd aan het bestuur en de AV gevraagd en ongevraagd advies uit te brengen. De CRBS brengt aan de AV advies uit over het Bestedingsplan Sportagenda en de Richtlijnen op basis waarvan de Sportagenda-gelden worden toegekend aan de leden en NOC*NSF.

Het bestuur kent vier adviescommissies, te weten de Atletencommissie, Auditcommissie, Nominatie- en Remuneratiecommissie en de Auditcommissie Verdelen Middelen Sportagenda. De inrichting en het functioneren van deze adviescommissies laat de collectieve verantwoordelijkheid van het bestuur onverlet. De Atletencommissie adviseert NOC*NSF en organisaties van invloed op het topsportbeleid van NOC*NSF in het maken van topsportvriendelijk beleid. De Auditcommissie adviseert het bestuur over onderwerpen aangaande het financiële beleid en de administratieve organisatie/interne controle. De Nominatie- en Remuneratiecommissie adviseert het bestuur over benoeming- en beloningsbeleid en gedeclareerde kosten en uitgaven van bestuur, directie en MT. De Auditcommissie VMS is door het bestuur ingesteld als adviesorgaan inzake de uitvoering van de kerntaak Verdelen Middelen (vaststelling en toekenning). Tevens beoordeelt deze commissie de aanvraag van NOC*NSF binnen het Bestedingsplan.

Inzake de Sportagenda-gelden heeft het bestuur van NOC*NSF de functie van toekennings- en vaststellingsorgaan. In 2018 zal dit voor de rubrieken 3.1 en 4.1 gaan veranderen aangezien de directie voor deze rubrieken toekennings- en vaststellingsorgaan wordt. Ze laten zich hierover adviseren door de hiervoor ingestelde expertpanels. Tegen de toekenning en vaststelling van de Sportagenda-gelden kunnen de leden van NOC*NSF in beroep gaan bij de onafhankelijke door de Algemene Vergadering ingestelde en benoemde Beroepscommissie Bestedingsplan (BCB).

Benoeming, bezoldiging en aftreden bestuur en directie

Het bestuur bestaat uit tenminste zeven doch maximaal twaalf natuurlijke personen. De persoon die lid is van het IOC en in overeenstemming met het Olympisch Handvest ambtshalve deel uitmaakt van het Bestuur van een Nationaal Olympisch Comité, is tevens bestuurslid. De leden van het bestuur ontvangen in hun hoedanigheid van bestuurslid geen bezoldiging. Een redelijke vergoeding voor de door hen ten behoeve van NOC*NSF gemaakte kosten is toegestaan (o.b.v. een vergoedingenrichtlijn) en is zichtbaar gemaakt in de jaarrekening. Bestuursleden worden benoemd voor een periode van ten hoogste vier jaar en zijn tweemaal herbenoembaar.

De directie bestaat uit een algemeen, tevens statutair, directeur en een zakelijk directeur, die worden benoemd door het bestuur. Het bestuur stelt op voordracht van de Remuneratiecommissie de beloning van de directie vast. Het beloningsbeleid van NOC*NSF gaat uit van passende beloning voor de zwaarte en omvang van de directiefunctie, waarbij zorgvuldig rekening wordt gehouden met marktomstandigheden en maatschappelijke ontwikkelingen.

2. Omgang met belanghebbenden

NOC*NSF streeft naar een open dialoog met alle belanghebbenden, die te verdelen zijn in:

Leden (*)	Lotto
(Top)sporters (*)	Partners en suppliers
Coaches (*)	Ministerie van VWS
Het Nederlandse publiek	Overige overheden
Medewerkers, inclusief OR (*)	Internationaal Olympisch Comité
	Overige internationale organisaties

Belanghebbenden worden waar mogelijk betrokken bij de voorbereiding, vorming en indien nodig bijstelling van het beleid. Daartoe heeft NOC*NSF een uitgebreide (informele) overlegstructuur en stakeholdermanagement ingericht, welke aansluit bij de (statutair) vastgelegde cyclus van de formele besluitvormingsstructuur, die wordt gevormd door de Algemene Vergadering, Bestuur en/of Directie. Naast het hiervoor genoemde stakeholdermanagement en algemene website van NOC*NSF is voor de belanghebbenden voorzien van (*)een specifiek op die doelgroep gerichte communicatielijijn van toepassing.

NOC*NSF legt op zo transparant mogelijke wijze verantwoording af over de besteding van de middelen, conform de verantwoordingseisen die volgens het CBF-keurmerk gelden voor kansspelbegunstigden. Het jaarverslag en de jaarrekening met accountantsverklaring zijn opvraagbaar en staan volledig op de website van NOC*NSF.

3. Effectiviteit en efficiëntie van de bestedingen

Plan – do – check – act is de centrale gedachte die ten grondslag ligt aan de planning en control cyclus. Binnen NOC*NSF is hier op verschillende niveaus (vereniging, bestuurlijke organisatie, werkorganisatie) invulling aan gegeven.

Allereerst werkt de vereniging met een strategisch plan, de Sportagenda 2017+. De Sportagenda is het fundament voor het meerjarenbeleidsplan (strategisch plan), jaarplan, meerjarenbegroting en jaarbegroting van NOC*NSF.

Zowel na afloop van de planningsperiode, als tussentijds worden de doelen van de Sportagenda gemonitord en geëvalueerd. Dit is de grondslag voor enerzijds bijsturing en bijstelling (bijv. van het Bestedingsplan of programma's/activiteiten) en anderzijds het fundament voor de ontwikkeling van

de volgende Sportagenda. Het instrumentarium, bestaande uit Sportagenda, Bestedingsplan en Richtlijnen, wordt vastgesteld door het hoogste orgaan van NOC*NSF, de Algemene Vergadering.

Vanuit de *kerntaak Verdelen Middelen* vragen NOC*NSF, sportbonden en overige partijen op basis van de Richtlijnen jaarlijks Sportagenda-gelden aan. De werkorganisatie van NOC*NSF is belast met de beoordelingscyclus, waarna het bestuur van NOC*NSF als toekenningsorgaan Sportagenda-gelden toewijst. Het bestuur van NOC*NSF legt hierover jaarlijks verantwoording af aan de Algemene Vergadering. Na afloop van een bestedingsjaar worden de toegekende gelden inhoudelijk en financieel verantwoord. Hiervoor wordt een vergelijkbare beoordelingscyclus uitgevoerd door NOC*NSF, met het bestuur van NOC*NSF als uiteindelijk vaststellingsorgaan. In deze cyclus vindt dus de beoordeling van doelmatigheid plaats. Bij niet uitgevoerde activiteiten zullen begunstigden gelden dienen te restitueren. Bij onvoldoende effectiviteit en efficiency zal dit consequenties hebben voor de beoordeling en toekenning van toekomstige aanvragen. Ook over de vaststellingscyclus zal het bestuur van NOC*NSF jaarlijks verantwoording afleggen.

Jaarlijks wordt een jaarplan en een begroting voor de *werkorganisatie* NOC*NSF opgesteld en wordt de meerjarenbegroting geactualiseerd. Het jaarplan en de (meerjaren-) begroting worden goedgekeurd door het bestuur en vastgesteld door de AV. Middels de vaststelling door de AV en de goedkeuring door het bestuur is de directie bevoegd het beleid uit te voeren binnen de kaders van het jaarplan en de begroting. De directie rapporteert aan het bestuur over de voortgang van het beleidsplan en de begroting. Zowel in de begrotingscyclus als jaarrekeningscyclus worden zowel de Auditcommissie (adviesorgaan bestuur) als de Financiële Commissie (adviesorgaan Algemene Vergadering) betrokken en geraadpleegd.

AGENDAPUNT 3.b

ADVIES FINANCIËLE COMMISSIE

t.b.v. de Algemene Vergadering NOC*NSF d.d. 20 mei 2019

INLEIDING

De Financiële Commissie (FC) is op 25 april 2019 in vergadering bijeen geweest en heeft o.a. de jaarrekening 2018 van NOC*NSF en het accountantsverslag (naar aanleiding van de jaarrekeningcontrole) besproken.

Bij deze vergadering waren ook de penningmeester NOC*NSF, de zakelijk directeur van NOC*NSF, de manager Finance & VMS en dhr. Quadvlieg en mw. Noronha (beiden van accountant Mazars) aanwezig.

JAARREKENING 2018

De jaarrekening 2018 is opgemaakt onder verantwoordelijkheid van bestuur en directie van NOC*NSF. De externe accountant heeft een goedkeurende controleverklaring afgegeven bij de jaarrekening. De jaarrekening is opgemaakt conform RJ 650¹ (richtlijn jaarverslaggeving voor fondsenwervende organisaties). De bevindingen van de accountant zijn vastgelegd in het accountantsverslag, welke tijdens bovengenoemde vergadering grondig is besproken.

Presentatie Jaarrekening

Over 2018 is een geconsolideerde jaarrekening NOC*NSF opgesteld. In de geconsolideerde jaarrekening 2018 is, naast de vereniging NOC*NSF zelf, de 100%-dochteronderneming Papendal Holding BV (PH) met haar 100%-dochterondernemingen Sportcentrum Papendal BV (SCP) en Hotel Papendal BV (HCP) opgenomen tegen dezelfde grondslagen voor waardering en resultaatbepaling.

Zowel in de geconsolideerde als de enkelvoudige balans zijn ten behoeve van de vergelijkbaarheid ook de cijfers van de begroting 2018 en van de realisatie 2017 opgenomen. In de enkelvoudige resultatenrekening kan daardoor de door de AV goedgekeurde begroting worden vergeleken met de realisatie, zonder de 'vervuiling' van de dochters. Ter vergadering van de FC heeft de directie deze ook nader toegelicht. De FC heeft de suggestie gedaan deze toelichting ook aan de AV aan te bieden.

Alle vragen van de FC aan de directie over deze jaarrekening zijn adequaat beantwoord.

Conclusie:

De FC constateert dat de voorliggende jaarrekening 2018 inzichtelijk en transparant is. Ter vergadering is deze door de directie adequaat toegelicht. De FC beschouwt de jaarrekening daarmee bruikbaar voor de leden van NOC*NSF, stakeholders, partners en andere geïnteresseerden.

¹ Inmiddels is met CBF overeengekomen dat de toepassing van RJ 650 voor de vereniging per boekjaar 2019 niet meer noodzakelijk is. Vanaf dan zal in de jaarafsluiting RJ 640 worden toegepast. Dit maakt de jaarrekening meer passend voor de organisatie en meer inzichtelijk voor de lezer.

De jaarrekening is voorzien van een goedkeurende controleverklaring van de accountant.

Aanbeveling:

De FC doet de aanbeveling aan de directie om in de volgende jaarrekening ook de baten- en lastenontwikkeling van de verschillende afdelingen van de werkorganisatie zichtbaar te maken. Dit is als zodanig al wel zichtbaar gemaakt in de begroting (2019), en zou daarom ook doorgetrokken kunnen worden naar de jaarrekening.

Resultaat 2018

NOC*NSF heeft het boekjaar 2018 afgesloten met een positief geconsolideerd resultaat van € 5,5 miljoen. Dit resultaat is €8,7 miljoen hoger dan begroot.

De verschillen tussen (enkelvoudige) begroting en realisatie zijn aanzienlijk en worden goed verklaard in de toelichting die aan de FC is verstrekt. De voornaamste reden is de stijging in overheidssubsidies, die niet meer geheel in het lopende boekjaar bestemd of uitgegeven konden worden. Ook is de bijdrage van de NLO substantieel hoger dan was begroot. Daarnaast is de organisatie uiterst voorzichtig in het opstellen van de begroting en neemt daarom alleen toegezegde gelden op. Dit met name voor de rubrieken Sponsoring en Subsidies.

Aanbeveling:

De FC heeft aan Bestuur en Directie verzocht het positieve verschil tussen begroting en realisatie ter vergadering (AV 20 mei) goed te lichten.

Resultaatbestemming 2018

Met de resultaatbestemming, zoals opgenomen in paragraaf 2.1 van de jaarrekening (in de geconsolideerde staat van baten en lasten), kan de FC instemmen.

Conclusie: De FC kan zich vinden in dit bestuursvoorstel voor de resultaatbestemming 2018.

Wij merken daarbij het volgende op: het grootste deel van het resultaat wordt bestemd als 'Bestemmingsreserve Bestedingsplan 2020 – 2021' (€3,7 mio). Deze wordt vervolgens (vanuit de reserve) toegevoegd aan het Bestedingsplan voor de jaren 2020 en 2021. Om grote fluctuaties in de hoogte van het Bestedingsplan tegen te gaan, wordt dit bewust over 2 jaren uitgesmeerd. Deze reserve is goed zichtbaar in de jaarrekening opgenomen, onder de bestemmingsreserve Lotto. De FC beschouwt dit als een prudente manier van omgaan met deze reserve.

Deelnemingen

Het geconsolideerde resultaat over 2018 van de Papendal Holding (SCP, HCP en PH) - bij toepassing van de grondslagen voor de waardering en resultaatbepaling van de vereniging - is per saldo € 16k negatief. Dit is een verdere verbetering ten opzichte van de voorgaande jaren. Het doel is uiteindelijk dat de totale Papendal Groep een positief resultaat realiseert.

Daarbij moet het volgende worden opgemerkt:

- Enkelvoudig gezien draait Papendal Holding een positief resultaat. Het verschil in waarderingssystematiek (tussen NOC*NSF en Papendal) resulteert geconsolideerd in een (beperkt) negatief resultaat. In 2019 zal deze waarderingssystematiek gelijkgetrokken worden.
- De statutaire controle 2018 van SCP is nog niet afgerond op het moment dat de jaarrekening van NOC*NSF is gefinaliseerd, aangezien Papendal de actualisatie van de waarde van vastgoedbeleggingen nog niet heeft afgerond. Dit is evenwel geen

belemmering voor de afronding op het niveau van NOC*NSF, noch op verstrekking van een goedkeurende verklaring voor de vereniging.

- De waardering van het onroerend goed is bij Papendal Holding anders dan bij NOC*NSF: Papendal waardeert op actuele waarde, NOC*NSF op historische kostprijs. Op dit moment is men doende de waardering gelijk te trekken. Dit zal uiterlijk bij de presentatie van de jaarrekening 2019 zijn gerealiseerd.

Overig

1. De FC heeft ter vergadering ook met de accountant gesproken naar aanleiding van het accountantsverslag. De accountant heeft daarbij helder toegelicht waarom een goedkeurende controleverklaring wordt afgegeven. De uitkomst van de controlewerkzaamheden is dat de bij de organisatie passende risico's met een afwijking van materieel belang zich niet hebben voorgedaan. Daarnaast heeft de accountant benoemd dat de aanbevelingen vanuit de management letter 2018 door de directie voortvarend en proactief zijn opgepakt. Tenslotte heeft de accountant de FC de suggestie gedaan in hun vergadering ook de opgestelde risicoanalyse met de directie te bespreken. De FC neemt deze suggestie over.
2. De directie heeft de FC geïnformeerd over de subsidietoekenningen en –aanvragen die sinds de AV najaar 2018 hebben plaatsgevonden. Dit gaat met name om subsidies m.b.t. Sportakkoord (2018 / 2019-2021). Deze gelden zijn in de begroting 2019 niet meegenomen, aangezien NOC*NSF een prudente manier van begroten aanhoudt waarbij alleen toegekende middelen worden meegenomen. De financiële effecten van deze subsidies voor bonden én voor de werkorganisatie worden op dit moment verder inzichtelijk gemaakt. De directie houdt de FC hiervan op de hoogte en, conform het advies van de FC in ons vorig verslag, zal de leden indien nodig op enigerlei wijze daarover informeren .
3. De FC heeft kunnen vaststellen dat de door hen uitgebrachte adviezen (zoals opgenomen in het verslag t.b.v. de AV in november 2018), voor zover van toepassing, zijn opgevolgd. De resultante hiervan is verwerkt in dit advies.

ADVIES FINANCIËLE COMMISSIE AAN DE ALGEMENE VERGADERING NOC*NSF

De Financiële Commissie stelt aan de Algemene Vergadering voor om, met in acht name van de eerder gemaakte opmerkingen, de jaarrekening 2018 van NOC*NSF (incl. resultaatsbestemming) vast te stellen, en het bestuur decharge te verlenen voor het gevoerde beleid.

Financiële Commissie

H. Gerrits Jans, voorzitter

A. Tielemans

W. Born

P. de Jong

P. Ouwendijk

Notitie

Ter besluitvorming

aan Algemene Vergadering NOC*NSF
van Bestuur NOC*NSF
betreft Rapportage Vaststellingen 2017 en Toekenningen 2019
datum 6 mei 2019

Gevraagd besluit

De Algemene Vergadering wordt gevraagd om in te stemmen met:

- **Verantwoordingsrapportage vaststellingen 2017**
- **Verantwoordingsrapportage toekenningen 2019**

Notitie Conform de uitgangspunten uit de notitie 'Optimalisatie Governance' (vastgesteld in de AV van 20 november 2012) leggen Bestuur en Directie van NOC*NSF in hun rol van toekennings- en vaststellingsorgaan periodiek verantwoording af over de uitgevoerde verantwoordings- en vaststellingsscyclus.

In de bijgevoegde rapportages wordt de wijze beschreven waarop de beoordelings- en vaststellingsprocedures 2017 en beoordelings- en toekenningsprocedures 2019 hebben plaatsgevonden. Tevens wordt inzicht gegeven in de wijze waarop gelden o.b.v. door de Algemene Vergadering vastgestelde Bestedingsplan en Richtlijnen zijn verdeeld over begunstigden.

Belangrijk is om te melden dat instemming met de rapportage uitsluitend betekent dat het bestuur décharge wordt verleend voor de wijze waarop zij de beoordelings- en toekenningscyclus heeft uitgevoerd.

Bijlagen:

- 1 - Rapportage Vaststellingen 2017
- 2 - Rapportage Toekenningen 2019

BIJLAGE BIJ AGENDAPUNT 3d: VERANTWOORDINGSRAPPORTAGE VASTSTELLINGSCYCLUS BESTEDINGSPLAN 2017

Inleiding

Bij de start van de Sportagenda 2013-2016 heeft het bestuur van NOC*NSF de rol en bevoegdheid gekregen als toekennings- en vaststellingsorgaan voor de (verdeling van) gelden uit het Bestedingsplan Sportagenda. Deze verantwoording betreft de **vaststellingscyclus 2017** en is gericht aan de Algemene Vergadering van 20 mei 2019.

Deze notitie bestaat uit de volgende bouwstenen:

- Formele kaders
- Beoordelingscyclus
- Vaststellingen
- Beroepsprocedures

Formele kaders

De formele kaders waarbinnen het bestuur van NOC*NSF in de rol van vaststellingsorgaan handelt, worden bepaald door achtereenvolgens:

- De Sportagenda 2016 (vastgesteld in de AV van 24 januari 2012) en de Sportagenda 2017+ (vastgesteld in de AV van 9 mei 2016)
- Het Bestedingsplan en de Richtlijnen Bestedingsplan 2017 (vastgesteld in de AV van 9 mei 2016)

Inzake het Bestedingsplan en Richtlijnen laat de Algemene Vergadering zich adviseren door de Commissie Richtlijnen en Bestedingsplan Sportagenda (CRBS). Tegen besluiten van het toekennings- of vaststellingsorgaan kan beroep worden aangetekend bij de Beroepscommissie Bestedingsplan (BCB), welke is ingesteld door de Algemene Vergadering.

Beoordelingscyclus

De beoordelingscyclus c.q. de beoordeling van alle in het kader van het Bestedingsplan ingediende verantwoordingen, is in opdracht van het bestuur uitgevoerd onder leiding van de directie van NOC*NSF. Het merendeel van de beoordelingen is uitgevoerd door de werkorganisatie van NOC*NSF, met de volgende uitzonderingen:

- Voor NOC*NSF zijn de algemene verantwoordings-voorwaarden van toepassing, bestaande uit het door de Algemene Vergadering vastgestelde en door de accountant gecontroleerde Jaarrekening 2017.
- Bij de verantwoordingsbeoordeling inzake rubriek 3.1 is het Expertpanel Top 10 specifiek geraadpleegd.

De beoordelingscyclus heeft plaatsgevonden van 1 juli 2018 (verantwoordingsdeadline) t/m 7 februari 2019 (besluitvorming in het bestuur NOC*NSF).

Vaststellingen

Het bestuur van NOC*NSF heeft tijdens de vergadering van 7 februari jl. de rapportage Vaststelling 2017 vastgesteld.

De sportbonden en overige begunstigden zijn medio februari 2019 geïnformeerd over de genomen besluiten via de Portal Verdelen Middelen en in de vorm van een vaststellingsbrief. In een eerder stadium (najaar 2018) zijn bonden al geïnformeerd via een voorlopige vaststelling.

Algemeen

Alle sportbonden (die in 2017 aangesloten waren) hebben in 2017 een toekenning ontvangen uit het Bestedingsplan 2017. Daarmee hebben alle bonden ook een verantwoording over dit jaar in moeten dienen.

Alle ingediende verantwoordingen zijn gecontroleerd op volledigheid (documentatie), inhoudelijke rapportage (maatwerkrubrieken) en is de jaarrekening gecontroleerd op:

- Juistheid/volledigheid accountantsverklaring
- Specificatie van de toegekende Bestedingsplan-gelden

Rubriek 1: Algemeen

Rubriek	Vaststellingen	Reallocatie	Restitutie (naar Bestemmingsreserve)
1.1 sportbonden – algemeen functioneren	€ 19.074.911		- € 8.840
1.2 NOC*NSF basisfinanciering	€ 7.029.822		

De vaststellingen per bond zijn opgenomen in de bijlage.

Rubriek 2: Sportbrede activiteiten

Rubriek	Vaststellingen	Reallocatie	Restitutie (naar Bestemmingsreserve)
2.1 Antidoping beleid	€ 1.316.750		
2.2 Integriteitsbeleid en tuchtrechtspraak	€ 279.022		
2.3 Classificatie instituut	€ 43.700		
2.4 Kennis en coord.punt evenementen	€ 90.000		

Rubriek 3: Topsport

Rubriek	Vaststellingen	Reallocatie	Restitutie (naar Bestemmingsreserve)
3.1 Maatwerkbudget topsport	€ 26.989.100	€ 592.073	

Daarnaast is een bedrag van €84.915 teruggevorderd.

De vaststellingen per bond zijn opgenomen in de bijlage.

Rubriek 4: Sportparticipatie

Rubriek	Vaststellingen	Reallocatie	Restitutie (naar Bestemmingsreserve)
4.1 Kaderopleidingen	€ 577.462		-€ 407
4.2 Veilig sportklimaat	€ 4.434.554	€ 140.000	€ 34.400
4.3 Regionale sportnetwerken	€ 157.682	€ 11.000	

De vaststellingen per bond (van toepassing voor 4.1 en 4.2) zijn opgenomen in de bijlage.

Rubriek 5: Brancheversterking

Rubriek	Vaststellingen	Reallocatie	Restitutie (naar Bestemmingsreserve)
5.1 Maatwerkbudget brancheversterking			
Sportbonden:	€ 370.000	€ 266.427	
NOC*NSF	€ 264.087	€ 224.136	€ 22.663
5.2 Sport & Zaken	€ 42.171		
5.3 Onderzoek	€ 400.000		

De vaststellingen per bond (van toepassing voor 5.1 – deel sportbonden) zijn opgenomen in de bijlage.

Re-allocaties 2017

Het betreft hier toestemmingen voor reallocaties over 2016 naar 2017, waarover al in een eerder stadium is besloten. In 2017 is gemonitord of de reallocaties door de bond administratief zijn afgewikkeld. In die gevallen waarbij niet tot afwikkeling is gekomen, volgt een restitutie.

Overzicht

- Vaststelling: € 20.086

Beroepsprocedures

Ten aanzien van de vaststellingen 2017 is er één beroep is gediend door een RTO. Dit beroep kon echter niet in behandeling worden genomen, omdat RTO's volgens het Reglement Beroepscommissie Bestedingsplan Sportagenda geen beroep kunnen maken. Zij zijn namelijk geen Rechthebbende zoals gedefinieerd in het reglement.

Er zijn geen andere beroepen ingediend.

Bijlage: Vaststellingen per bond 2017

Bijgevoegd overzicht bevat vaststellingen (incl. reallocaties) o.b.v. van besluiten d.d. 7 februari 2019. Aan de onderstaande gegevens kunnen geen rechten worden ontleend. Formele vaststellingen in de vaststellingsbrieven en (additionele) gegevens in de Portal Verdelen Middelen zijn leidend.

VASTSTELLINGEN SPORTBONDEN 2017

Bonden	1.1 Vaststelling	3.1 Vaststelling	4.1 Vaststelling	4.2 Vaststelling	5.1 Vaststelling	9.0 Vaststelling	TOTAAL Vaststelling
Aikido Nederland	€ 35.988		€ -				€ 35.988
Algemene Nederlandse Sjoelbond	€ 11.617		€ -				€ 11.617
American Football Bond Nederland	€ 21.375						€ 21.375
Atletiekunie	€ 575.538	€ 1.610.000					€ 2.297.538
Badminton Nederland	€ 270.311	€ 230.000	€ 4.301	€ 1.409		€ 13.887	€ 531.908
Bob en Sleebond	€ 20.998						€ 20.998
Federatie Oosterse Gevechtskunsten	€ 68.355		€ 4.738				€ 73.093
Gehandicaptensport Nederland	€ 109.222	€ 137.000	€ -				€ 246.222
Holland Surfing Association	€ 17.027					€ 6.199	€ 23.226
Judo Bond Nederland	€ 327.115	€ 1.410.657	€ 5.894				€ 1.743.666
Karate-Do Bond Nederland	€ 74.813	€ 76.648					€ 151.461
Knac Nationale Autosport Federatie	€ 80.281	€ 132.500	€ -				€ 212.781
Koninklijk Nederlands Korfbalverbond	€ 432.977	€ 317.231	€ 23.956	€ 99.700			€ 873.864
Koninklijk Nederlands Watersport Verbond	€ 443.974	€ 1.538.430	€ 120.362		€ 50.000		€ 2.215.266
Koninklijke Nederlandsche Kegelbond	€ 41.925						€ 41.925
Koninklijke Nederlandsche Kolfbond	€ 16.907						€ 16.907
Koninklijke Nederlandsche Roeibond	€ 223.235	€ 1.375.000	€ 6.072				€ 1.604.307
Koninklijke Nederlandsche Schaatsenrijders Bond	€ 424.063	€ 1.104.286	€ 9.489				€ 1.823.112
Koninklijke Nederlandsche Wielren Unie	€ 222.189		€ 1.579		€ 26.500		€ 359.058
Koninklijke Nederlandse Algemene Schermbond	€ 34.114		€ 663				€ 34.777
Koninklijke Nederlandse Baseball en Softball Bond	€ 179.547	€ 890.000	€ 6.345	€ 44.875			€ 1.120.767
Koninklijke Nederlandse Biljartbond	€ 203.720	€ 117.343					€ 321.063
Koninklijke Nederlandse Cricket Bond	€ 48.918						€ 48.918
Koninklijke Nederlandse Dambond	€ 47.542	€ 142.131					€ 189.673
Koninklijke Nederlandse Golf Federatie	€ 1.008.041	€ 75.000	€ 846				€ 1.083.887
Koninklijke Nederlandse Gymnastiek Unie	€ 792.840	€ 995.214	€ 97.093	€ 83.705			€ 1.968.852
Koninklijke Nederlandse Hippische Sportfederatie	€ 741.350	€ 978.500	€ 12.041	€ 47.000			€ 1.778.891
Koninklijke Nederlandse Hockey Bond	€ 795.164	€ 1.447.834	€ 22.941	€ 444.860			€ 2.730.799
Koninklijke Nederlandse Kraatsbond	€ 108.112		€ 1.791				€ 109.903
Koninklijke Nederlandse Klim- en Bergsport Vereniging	€ 305.617		€ 10.157				€ 315.774
Koninklijke Nederlandse Krachtsport en Fitnessfederatie	€ 61.549	€ 43.690	€ 1.481				€ 106.720
Koninklijke Nederlandse Lawn Tennis Bond	€ 1.443.414	€ 615.000	€ 5.231	€ 41.500			€ 2.105.145
Koninklijke Nederlandse Motorrijders Vereniging	€ 294.304	€ 200.000	€ 212		€ 50.000		€ 544.516
Koninklijke Nederlandse Schaakbond	€ 170.007	€ 120.000	€ 338				€ 290.345
Koninklijke Nederlandse Schietsport Associatie	€ 234.731	€ 97.662	€ 3.765				€ 336.158
Koninklijke Nederlandse Vereniging voor Luchtvaart	€ 117.094						€ 117.094
Koninklijke Nederlandse Voetbal Bond	€ 3.645.286	€ 250.000	€ 129.805	€ 3.074.129			€ 7.177.368
Koninklijke Nederlandse Zwembond	€ 579.787	€ 2.623.725	€ 26.221	€ 162.020	€ 21.000		€ 3.554.253
Nederland Lacrosse	€ 14.713						€ 14.713
Nederlands Handbal Verbond	€ 279.260	€ 400.000	€ 7.924	€ 94.250			€ 830.434
Nederlandse Algemene Danssport Bond	€ 46.201						€ 46.201
Nederlandse Basketball Bond	€ 286.236	€ 715.000	€ 7.854	€ 58.010			€ 1.117.600
Nederlandse Beugel Bond	€ 19.241						€ 19.241
Nederlandse Boksbond	€ 31.580	€ 185.000	€ 2.200	€ 436			€ 239.216
Nederlandse Bowling Federatie	€ 96.895						€ 96.895
Nederlandse Bridge Bond	€ 495.447	€ 249.650			€ 50.000		€ 795.097
Nederlandse Curling Bond	€ 18.043						€ 18.043
Nederlandse Darts Bond	€ 200.370						€ 200.370
Nederlandse Draken Boot Federatie	€ 16.455						€ 16.455
Nederlandse Floorball en Unihockey Bond	€ 20.438			€ 400			€ 20.838
Nederlandse Frisbee Bond	€ 17.917		€ 1.072		€ -		€ 18.989
Nederlandse Go Bond	€ 17.867						€ 17.867
Nederlandse Handboog Bond	€ 89.366	€ 331.664	€ 3.802				€ 424.832
Nederlandse IJshockey Bond	€ 52.003		€ 1.452				€ 53.455
Nederlandse Indoor en Outdoor Bowls Bond	€ 18.424			€ 1.200			€ 19.624
Nederlandse Jeu de Boules Bond	€ 133.142						€ 133.142
Nederlandse Klootschietbond	€ 34.278						€ 34.278
Nederlandse Kruisboog Bond	€ 30.470						€ 30.470
Nederlandse Minigolf Bond	€ 17.002						€ 17.002
Nederlandse Onderwatersport Bond	€ 127.531		€ 8.140		€ 68.000		€ 203.671
Nederlandse Rollersports Bond	€ 17.127						€ 17.127
Nederlandse Rugby Bond	€ 92.872		€ 7.614				€ 100.486
Nederlandse Ski Vereniging	€ 425.842	€ 838.546	€ 14.091				€ 1.304.679
Nederlandse Tafeltennisbond	€ 206.217	€ 480.000	€ 2.341				€ 688.558
Nederlandse Toer Fiets Unie	€ 314.949		€ 5.414	€ 70.500			€ 390.863
Nederlandse Triathlon Bond	€ 161.298	€ 395.000	€ 1.481				€ 557.779
Nederlandse Volleybalbond	€ 526.968	€ 1.430.743	€ 11.703	€ 210.560			€ 2.183.974
Nederlandse Wandelsport Bond	€ 536.347		€ 2.030				€ 538.377
Nederlandse Waterski & Wakeboard Bond	€ 25.004						€ 25.004
Reddingsbrigade Nederland	€ 169.151	€ 36.078	€ 3.798				€ 209.027
Sportviserij Nederland	€ 140.012				€ 105.000		€ 245.012
Squash Bond Nederland	€ 107.842		€ 99				€ 107.941
Survivalrun Bond Nederland	€ 8.408						€ 8.408
Taekwondo Bond Nederland	€ 50.948		€ 1.128				€ 52.076
CTO Amsterdam		€ 1.083.529					€ 1.083.529
CTO Metropool		€ 514.500					€ 514.500
CTO Noord		€ 649.247					€ 649.247
CTO Papendal		€ 2.240.500					€ 2.240.500
CTO Zuid		€ 666.792					€ 666.792
RTO Limburg		€ 49.000					€ 49.000
RTO Noord							€ -
RTO Noordwest							€ -
RTO Oost							€ -
RTO Utrecht		€ 36.000					€ 36.000
RTO Zuid							€ -
Stichting LOOT		€ 160.000					€ 160.000
TOTALEN	€ 19.074.911	€ 26.989.100	€ 577.462	€ 4.434.554	€ 370.500	€ 20.086	€ 53.377.264

BIJLAGE BIJ AGENDAPUNT 3d : VERANTWOORDINGSRAPPORTAGE TOEKENNINGS CYCLUS BESTEDINGSPLAN 2019

Inleiding

Sinds 2013 heeft het bestuur van NOC*NSF de rol en bevoegdheid gekregen als toekenning- en vaststellingsorgaan voor de (verdeling van) gelden uit het Bestedingsplan Sportagenda.

In vergelijking met voorafgaande jaren zijn er aanpassingen doorgevoerd in deze bevoegdheid ten aanzien van de Toekenning. Voor rubriek 3.1 (Topsport) en rubriek 4.1 (Innovatie) is dit met ingang van Bestedingsplan 2018 niet meer het Bestuur, maar de Directie. In 2019 is hier rubriek 4.2 (Transitie) bijgekomen. Voor deze 3 rubrieken is sprake van een externe en onafhankelijke expertpanels die de aanvragen en voorstellen tot toekenning beoordeeld. De expertpanels geven vervolgens een advies aan de Directie, die besluit over de uiteindelijke toekenning.

Voorliggende verantwoording betreft de **toekenningscyclus 2019** en is gericht aan de Algemene Vergadering van 20 mei 2019.

Deze notitie bestaat uit de volgende bouwstenen:

- Formele kaders
- Beoordelingscyclus
- Toekenningen (c.q. verdeelbesluiten)
- Beroepsprocedures

Formele kaders

De formele kaders waarbinnen het bestuur van NOC*NSF in de rol van toekenningorgaan handelt, worden bepaald door achtereenvolgens:

- De Sportagenda 2017+ (vastgesteld in de AV van 9 mei 2016)
- Het Bestedingsplan en Richtlijnen 2019 (vastgesteld in de AV van 14 mei 2018)

Inzake het Bestedingsplan en Richtlijnen laat de Algemene Vergadering zich adviseren door de Commissie Richtlijnen en Bestedingsplan Sportagenda (CRBS). Tegen besluiten van het toekenning- of vaststellingsorgaan kan beroep worden aangetekend bij de Beroepscommissie Bestedingsplan (BCB), welke is ingesteld door de Algemene Vergadering.

Beoordelingscyclus

De beoordelingscyclus c.q. de beoordeling van alle in het kader van het Bestedingsplan ingediende aanvragen, is in opdracht van het bestuur uitgevoerd onder leiding van de directie NOC*NSF. Het merendeel van de beoordelingen is uitgevoerd door de werkorganisatie van NOC*NSF, met de volgende uitzonderingen:

- De aanvragen van NOC*NSF in de rubrieken 1.2 (Basisfinanciering), 2.3 (Classificatie-instituut), 2.4 (Kennispunt evenementen) en 2.7 (Onderzoek) en 2.8 (Tegengaan misbruik in de sport) maken onderdeel uit van het Jaarplan en Begroting 2019 van NOC*NSF, zoals deze in de Algemene Vergadering van 19 november 2018 zijn vastgesteld.
- De aanvragen door NOC*NSF ten behoeve van overige begunstigen, in de rubrieken 2.1 (Antidopingbeleid), 2.2 (Integriteit en tuchtrechtspraak), 2.5 (Regionale sportnetwerken) en 2.6 (Sport & Zaken) zijn tevens onderdeel van het Jaarplan NOC*NSF 2019 en betreffen een 'set van afspraken' met iedere begunstigde. Daarnaast heeft NOC*NSF voor iedere begunstigde een toets op de Algemene Aanvraagvoorwaarden uitgevoerd.
- Bij de toekenningen uit de maatwerkbudgetten 3.1 en 4.1 is bij de inhoudelijke beoordeling gebruik gemaakt van Expertpanels.

- De hiervoor genoemde Expertpanels zijn ingesteld en benoemd door het bestuur van NOC*NSF. Deze panels toetsen de inhoudelijke beoordeling binnen de genoemde rubrieken.

De beoordelingscyclus heeft plaatsgevonden van 1 september 2018 (aanvraagdeadline rubriek 3.1) t/m 7 februari 2019 (besluitvorming in het bestuur NOC*NSF).

Toekenningen

Het bestuur van NOC*NSF is op 7 februari 2019 tot besluitvorming gekomen over de toekenningen 2019, met uitzondering van rubriek 3.1, 4.1 en 4.2.

De sportbonden en overige begunstigden zijn in februari 2019 geïnformeerd over de genomen besluiten via de Portal Verdelen Middelen en in de vorm van een toekenningsbrief.

Algemene Aanvraagvoorwaarden

De toetsing van de Algemene Aanvraagvoorwaarden heeft geleid tot de volgende besluiten¹:

- NOC*NSF – groen
- Sportbonden – 37x groen, 36x geel, 3x oranje²
- Overige begunstigden – groen

Redenen voor status geel of oranje

Een onderdeel van de Algemene Voorwaarden is het hebben van voldoende solvabiliteit en/of liquiditeit. Een aantal bonden voldoen hier niet aan, krijgen daarom status *Geel*. Er wordt door de werkorganisatie samen met hen gewerkt aan een Herstelplan.

Naast de financiële eisen, is ook het niet (voldoende) voldoen aan de Minimale KwaliteitsEisen (MKE) een reden om status *Geel* te krijgen. Deze bonden worden gevraagd om voor 1 april as. alle openstaande punten te hebben geadresseerd.

Net zoals vorig jaar is wederom 'de bestuursevaluatie' de belangrijkste reden waarop de bonden niet voldoende aan de MKE. Meestal wordt er nog wel een evaluatie gehouden, maar vaak wordt hierover niets teruggekoppeld aan de achterban. Vijftien bonden geven aan dit inderdaad niet te hebben gedaan. Ook wordt deze bestuursevaluatie vaak zonder externe begeleiding gedaan, terwijl in de MKE wordt gevraagd dit eens in de 2 jaar te doen.

Daarnaast ontbreekt ook bij negen bonden een tuchtreglement of is aansluiting bij ISR verankerd in de statuten van de betreffende bond.

De verwachting is dat in de loop van het voorjaar het merendeel van de *Geel/Oranje*-statussen zijn gewijzigd naar *Groen*. NOC*NSF accountmanagement adviseert en ondersteunt bonden die status *Geel* hebben, om ervoor te zorgen dat ze per april wel op *Groen* staan.

De ontwikkeling zal door de directie periodiek gemonitord worden.

Rubriek 1: Basisfinanciering

Rubriek	Budget	Toegekend/ Gereserveerd	Uit (-)/naar (+) Meerjarenbudget	Uit (-) /naar (+) Bestemmingsreserve
1.1 Algemeen functioneren sportbonden	€ 19.329.339	€ 19.329.339		
1.2 NOC*NSF	€ 4.855.613	€ 4.855.613		

De toekenningen per bond zijn opgenomen in de bijlage.

¹ Op moment van besluitvorming d.d. 7 februari 2019

² Groen = voldoet aan alle voorwaarden; Geel = kleine aanvullingen nodig, geen consequenties voor bevoorschotting; Oranje = diverse (grote) aanvullingen noodzakelijk, toekenningen worden gereserveerd en nog niet bevoorschot; Rood = voldoet definitief niet aan de voorwaarden.

Rubriek 2: Integriteit en Kwaliteit

Rubriek	Budget	Toegekend/ Gereserveerd	Uit (-)/naar (+) Meerjarenbudget	Uit (-) /naar (+) Bestemmingsreserve
2.1 Anti doping beleid	€ 1.316.750	€ 1.316.750		
2.2 Integriteitsbeleid en tuchtrechtspraak	€ 279.022	€ 279.022		
2.3 Classificatie instituut	€ 43.700	€ 43.700		
2.4 Kennis- en coördinatiepunt Evenementen	€ 90.000	€ 90.000		
2.5 Regionale sportnetwerken	€ 168.682	€ 168.682		
2.6 Sport & zaken	€ 42.171	€ 42.171		
2.7 Onderzoek	€ 400.000	€ 400.000		
2.8 Tegengaan misbruik in de sport	€ 300.000	€ 300.000		

Rubriek 3: Topsport

Rubriek	Budget	Toegekend/ Gereserveerd aan sportbonden	Uit (-)/naar (+) Meerjarenbudget	Uit (-)/naar (+) Bestemmingsreserve
3.1 Topsport	€ 37.069.000	€ 37.147.323		

Het totaal van de toekenningen is hoger dan het gestelde budget. Het budget (totaal van budget uit NLO-gelden en VWS subsidies) is daarom aangevuld met een klein deel actie-budget.

De toekenningen per bond zijn opgenomen in de bijlage.

Bij de hiervoor genoemde toekenningen dienen de volgende opmerkingen gemaakt te worden:

- Een bedrag van € 7.280.251 is toegekend aan CTO's, Regionale Topsport Organisaties en Stichting LOOT. Dit is opgenomen in de bovengenoemde € 37 miljoen.
- Naast bovengenoemde bedragen, is een bedrag van €14.922.000 aan NOC*NSF toegekend voor de realisatie van collectieve activiteiten (high performance services, topsportbeleid, voorzieningen topsporters en teamuitzendingen).

Rubriek 4: Innovatie en ontwikkeling

Rubriek 4.1

In 2018 is rubriek 4.1 geïntroduceerd, het maatwerkbudget Innovatie. Dit fonds is bedoeld om bonden te helpen een doorbraak te realiseren in het ontwikkelen en implementeren van nieuwe producten en diensten passend bij de veranderende vraag van de sporter. Tevens heeft het fonds tot doel om de beschikbare kennis en expertise wat betreft samenwerking, organisatie-ontwikkeling, transitie en brancheversterking te borgen binnen de sport. In het Bestedingsplan 2019 is deze rubriek gecontinueerd.

In totaal zijn er 17 aanvragen ingediend binnen het Innovatiefonds. Na evaluatie zijn 2 aanvragen afgewezen en 15 aanvragen toegekend. In het kader van transparantie zijn de projectplannen van alle toekenningen bekend gemaakt via Ledennet. Na toekenning is nog € 44.500 budget beschikbaar binnen deze rubriek.

Rubriek 4.2

De middelen in deze rubriek zijn bedoeld om de benodigde Transitie in de sport door te zetten en verder vorm te geven. De verdeling van de middelen vindt plaats over de 2 hoofdthema's: innovatie en optimalisatie. De precieze verdeling wordt afgestemd op de inzet van de Sportakkoord middelen.

Rubriek	Budget	Toegekend/ Gereserveerd	Uit (-)/naar (+) Meerjarenbudget	Uit (-)/naar (+) Bestemmingsreserve
4.1	€ 1.218.717	€ 1.174.217		
4.2	€ 2.500.000	€ 2.500.000		

De toekenningen per bond zijn opgenomen in de bijlage.

Beroepsprocedures

Er zijn geen beroepsschriften ingediend naar aanleiding van de toekenningen 2019.

Bijlage: Toekenningen per bond 2019

Het bijgevoegde overzicht bevat toekenningen (incl. reserveringen) o.b.v. van besluiten d.d. 7 februari 2019. Aan de onderstaande gegevens kunnen geen rechten worden ontleend. Formele toekenningen in de toekenningsbrieven en (additionele) gegevens in de Portal Verdelen Middelen zijn leidend.

TOEKENNINGEN SPORTBONDEN 2019

Bonden	1.1 Sportbonden	3.1 Topsport	4.1 Maatwerk Innovatie	TOTALEN	
	Toekenning	Toekenning	Toekenning	Toekenning	Reservering
Aikido Nederland	€ 29.504		€ 35.000	€ 64.504	
Algemene Nederlandse Sjoelbond	€ 16.742			€ 16.742	
American Football Bond Nederland	€ 17.985			€ 17.985	
Atletiekunie	€ 531.885	€ 1.873.500	€ 50.000	€ 2.455.385	
Badminton Nederland	€ 248.797	€ 318.000	€ -	€ 566.797	
Bob en Slee Bond Nederland	€ 16.208	€ 30.000		€ 30.000	€ 16.208
Federatie Oosterse Gevechtscunsten	€ 79.671			€ 79.671	
Gehandicaptensport Nederland	€ 87.878	€ 227.500		€ 315.378	
Holland Surfing Association	€ 16.208			€ 16.208	
Judo Bond Nederland	€ 299.913	€ 1.687.657	€ 50.000	€ 2.037.570	
Karate-Do Bond Nederland	€ 63.215	€ 76.648		€ 139.863	
Knac Nationale Autosport Federatie	€ 79.860	€ 170.000		€ 249.860	
Koninklijk Nederlands Korfbal Verbond	€ 439.847	€ 402.500		€ 842.347	
Koninklijke Nederlandsche Kegel Bond	€ 31.860			€ 31.860	
Koninklijke Nederlandsche Motorboot Club	€ 16.208			€ 16.208	
Koninklijke Nederlandsche Roei Bond	€ 236.645	€ 1.725.000		€ 1.961.645	
Koninklijke Nederlandsche Schaatsenrijders Bond	€ 252.452	€ 710.000	€ 25.000	€ 987.452	
Koninklijke Nederlandsche Wielren Unie	€ 233.724	€ 2.827.350		€ 3.061.074	
Koninklijke Nederlandse Algemene Scherm Bond	€ 29.627			€ 29.627	
Koninklijke Nederlandse Baseball en Softball Bond	€ 159.511	€ 1.049.000	€ 50.000	€ 1.258.511	
Koninklijke Nederlandse Biljartbond	€ 214.117	€ 117.343	€ 50.000	€ 381.460	
Koninklijke Nederlandse Cricket Bond	€ 41.676		€ 25.000	€ 66.676	
Koninklijke Nederlandse Dambond	€ 36.035	€ 171.000		€ 207.035	
Koninklijke Nederlandse Gymnastiek Unie	€ 909.705	€ 1.049.500	€ 154.167	€ 2.113.372	
Koninklijke Nederlandse Hippische Sportfederatie	€ 632.771	€ 1.329.000	€ 50.000	€ 2.011.771	
Koninklijke Nederlandse Hockey Bond	€ 779.441	€ 1.689.000		€ 2.468.441	
Koninklijke Nederlandse Kaats Bond	€ 95.352			€ 95.352	
Koninklijke Nederlandse Klim- en Bergsportvereniging	€ 338.785			€ 338.785	
Koninklijke Nederlandse Kolf Bond	€ 16.208			€ 16.208	
Koninklijke Nederlandse Krachtsport en Fitnessfederatie	€ 58.917	€ 33.240		€ 92.157	
Koninklijke Nederlandse Lawn Tennis Bond	€ 1.215.404	€ 675.000	€ 50.000	€ 1.940.404	
Koninklijke Nederlandse Motorrijders Vereniging	€ 308.350	€ 250.000		€ 558.350	
Koninklijke Nederlandse Schaak Bond	€ 182.651	€ 127.500	€ 50.000	€ 360.151	
Koninklijke Nederlandse Schietsport Associatie	€ 244.313	€ 100.000		€ 344.313	
Koninklijke Nederlandse Vereniging voor Luchtvaart	€ 107.521			€ 107.521	
Koninklijke Nederlandse Voetbal Bond	€ 3.481.044	€ 715.000	€ 249.175	€ 4.445.219	
Koninklijke Nederlandse Zwembond	€ 570.483	€ 3.278.600		€ 3.849.083	
Koninklijke Wandel Bond Nederland	€ 437.389		€ 49.375	€ 486.764	
Nederland Lacrosse	€ 16.208			€ 16.208	
Nederlands Handbal Verbond	€ 289.013	€ 622.928		€ 911.941	
Nederlandse Algemene Danssport Bond	€ 16.208			€ 16.208	
Nederlandse Basketball Bond	€ 299.804	€ 1.099.369		€ 1.399.173	
Nederlandse Beugel Bond	€ 16.208			€ 16.208	
Nederlandse Boksbond	€ 47.308	€ 295.000		€ 342.308	
Nederlandse Bowling Federatie	€ 78.148		€ 50.000	€ 128.148	
Nederlandse Bridge Bond	€ 483.885	€ 262.397	€ 50.000	€ 796.282	
Nederlandse Curling Bond	€ 16.208	€ 120.000		€ 136.208	
Nederlandse Darts Bond	€ 212.384			€ 212.384	
Nederlandse Draken Boot Federatie	€ 16.208			€ 16.208	
Nederlandse Floorball en Unihockey Bond	€ 16.208			€ 16.208	
Nederlandse Frisbee Bond	€ 16.793			€ 16.793	
Nederlandse Go Bond	€ 16.208			€ 16.208	
Nederlandse Golf Federatie	€ 931.016	€ 75.000		€ 1.006.016	
Nederlandse Handboog Bond	€ 104.097	€ 361.664		€ 465.761	
Nederlandse IJshockey Bond	€ 49.028			€ 49.028	
Nederlandse Indoor en Outdoor Bowls Bond	€ 16.208			€ 16.208	
Nederlandse Jeu de Boules Bond	€ 124.394			€ 124.394	
Nederlandse Klootschietbond	€ 29.267			€ 29.267	
Nederlandse Kruisboog Bond	€ 24.305			€ 24.305	
Nederlandse Minigolf Bond	€ 16.208			€ 16.208	
Nederlandse Onderwatersport Bond	€ 105.253		€ 31.500	€ 136.753	
Nederlandse Rollersports Bond	€ 16.208			€ 16.208	
Nederlandse Rugby Bond	€ 123.088	€ 104.000	€ -	€ 123.088	€ 104.000
Nederlandse Ski Vereniging	€ 378.203	€ 407.562	€ 50.000	€ 457.562	€ 378.203
Nederlandse Tafeltennis Bond	€ 195.553	€ 492.000		€ 687.553	
Nederlandse Toer Fiets Unie	€ 370.919		€ 15.000	€ 385.919	
Nederlandse Triathlon Bond	€ 192.440	€ 541.000		€ 733.440	
Nederlandse Volleybal Bond	€ 494.721	€ 1.711.743	€ 50.000	€ 2.256.464	
Nederlandse Waterski en Wakeboard Bond	€ 16.208			€ 16.208	
Reddingsbrigade Nederland	€ 177.111	€ 36.078		€ 213.189	
Skateboard Federatie Nederland	€ 16.208			€ -	€ 16.208
Sportvisserij Nederland	€ 1.197.382			€ 1.197.382	
Squash Bond Nederland	€ 59.076			€ 59.076	
Survivalrun Bond Nederland	€ 76.679			€ 76.679	
Taekwondo Bond Nederland	€ 47.544			€ 47.544	
Watersportverbond	€ 469.530	€ 1.838.430	€ 40.000	€ 2.347.960	
Collectieve activiteiten via NOC*NSF	€ -			€ -	
CTO's / RTO's / LOOT	€ -	€ 7.280.251		€ 7.233.371	€ 46.880
Nog te besteden maatwerkbudget (via NOC*NSF)	€ -	€ 1.267.563		€ 1.267.563	
TOTALEN	€ 19.329.339	€ 37.147.323	€ 1.174.217	€ 57.089.380	€ 561.499



Notitie

Ter besluitvorming

aan Algemene vergadering NOC*NSF
van Bestuur NOC*NSF
betreft Bestedingsplan en Richtlijnen 2020
datum 6 mei 2019

Gevraagd besluit De Algemene Vergadering wordt gevraagd in te stemmen met het Bestedingsplan Sportagenda en de Richtlijnen Bestedingsplan Sportagenda 2020.

Toelichting **Vooraf**

De Commissie Richtlijnen en Bestedingsplan Sportagenda (CRBS) heeft de voorstellen van het bestuur m.b.t. de hoogte van het Bestedingsplan Sportagenda, de inrichting van het Bestedingsplan (rubrieken en budgetten) en de Richtlijnen, t.b.v. de Algemene Vergadering beoordeeld en heeft hierover separaat geadviseerd. Dit advies treft u aan onder agendapunt 4b.

Proces tot nu toe

Jaarlijks voert de directie NOC*NSF de voorbereidende werkzaamheden uit om te komen tot een nieuw Bestedingsplan. De directie wordt daarin bijgestaan door de werkgroep Bestedingsplan. Deze werkgroep bestaat uit (8) directeuren van aangesloten sportbonden. In de uitwerking baseert de werkgroep zich op de uitgangspunten zoals deze zijn verwoord in de Sportagenda 2017*. Vervolgens heeft de werkgroep de belangrijkste ontwikkelingen en aandachtspunten geïnventariseerd die relevant zijn bij de totstandkoming van het nieuwe Bestedingsplan. Dit leidt uiteindelijk tot voorstellen voor het nieuwe Bestedingsplan.

In dit traject zijn de leden van de vereniging op verschillende momenten uitgenodigd om te reageren op voorstellen en mee te denken in de totstandkoming van het Bestedingsplan. Zo is dit onderwerp onder andere besproken tijdens het Kleine Bonden Overleg, Ledenberaad en Meet-up bondsdirecteuren. Tenslotte is het concept Bestedingsplan voorgelegd aan het Bestuur en aan de CRBS.

Op basis van al deze inbreng is het finale voorstel voor het Bestedingsplan 2020 tot stand gekomen. Hieronder zal dit verder inhoudelijk worden toegelicht.

Hoogte Bestedingsplan 2020

Voor de hoogte van het Bestedingsplan 2020 wordt in eerste instantie uitgegaan van het resultaat in het jaar 2018 (van de NLO), tenzij er een nadrukkelijk lagere prognose vanuit de NLO voor 2020 is. De prognose voor 2020 is stabiel op €42,5 mio.

Incidentele en materiele meeropbrengsten van NLO uit het jaar 2018 worden meegenomen in het jaar 2020, waarbij continuïteit belangrijk is en grote fluctuaties in het Bestedingsplan zoveel mogelijk worden voorkomen. Om die reden is ervoor gekozen een relatief grote meevaller uit 2017/2018 (in totaal € 3,8 miljoen) te verdelen over het Bestedingsplan 2020 én 2021. Dit is uitgewerkt in onderstaande tabel:

Uitkering NLO 2018	43,1	mio euro
Besteding 2018	42,5	mio euro
Meer ontvangen	0,6	mio euro
Nabetaling NLO 2017	3,2	mio euro
Totaal beschikbaar voor reserveringen	3,8	mio euro
Toevoeging Bestemmingsreserve Bestedingsplan 2020	2,1	mio euro
Toevoeging Bestemmingsreserve Bestedingsplan 2021	1,7	mio euro
	3,8	mio euro

De hoogte van het Bestedingsplan 2020 komt (dus) neer op € 42,5 mio (basisbedrag) + €2,1 mio (een gedeelte van incidentele meeropbrengst uit 2017/2018). Samen levert dit een Bestedingsplan 2020 op van € 44,6 mio.

Daarnaast wordt er € 1,7 miljoen gereserveerd om toe te voegen aan het Bestedingsplan 2021.

Bestedingsplan 2020

Het Bestedingsplan 2020 bestaat uit 4 hoofdrubrieken:

- Rubriek 1: Basisfinanciering
- Rubriek 2: Integriteit en Kwaliteit
- Rubriek 3: Topsport
- Rubriek 4: Innovatie en Transitie

De belangrijkste wijzigingen in het Bestedingsplan 2020, ten opzichte van Bestedingsplan 2019, zijn:

- Hoogte van basisvoet (*te effectueren per 2021*)
- Lagere basisvoet voor toetredende leden
- Opdracht voor uitwerking en haalbaarheid transactiemodel door Sport InnovatieStudio
- Extra dopingcontroles
- Extra bijdrage voor Centrum voor Veilige Sport
- Verruiming van de bestaande 30% cofinancieringsregel (van toepassing bij Topsport)
- Verhoging budget rubriek 4.1 (Innovatie & ontwikkeling) en tegelijkertijd verlaging budget rubriek 4.2
- Aanpassing voorwaarden rubriek 4.1

Deze wijzigingen worden navolgend nader toegelicht.

Het effect van de wijzigingen (op macro-niveau) is dat er in het Bestedingsplan 2020 meer geld naar de sportbonden gaat dan in 2019 (€20,7 mio versus €20,3 mio). In 2020 wordt er zoals aangegeven in de sportagenda 2017+ meer geld verdeeld middels maatwerk / aanvragen en minder via de basisfinanciering (obv ledenaantallen).

Basisfinanciering

Een belangrijk onderdeel van het Bestedingsplan is de basisfinanciering voor sportbonden. Deze basisfinanciering heeft tot doel: een basis te bieden voor sportbonden om een professionele kernorganisatie te zijn die leden kan vertegenwoordigen, de belangen van leden kan behartigen en de kerntaken van een sportbond kan uitvoeren.

Basisvoet

Elke bond ontvangt een basisvoet en daarbovenop wordt de basisfinanciering verdeeld op basis van ledenaantallen. De basisvoet geeft iedere bond, ook de kleinere bonden, de gelegenheid om te kunnen voldoen aan de Minimale KwaliteitsEisen van onze vereniging. Deze basisvoet is de afgelopen jaren opgelopen van €6.000 oorspronkelijk, naar €16.208 nu. Dit is hoger dan het bedrag dat benodigd is voor het oorspronkelijke doel van de basisvoet.

Daarnaast staat het principe van een (hoge) basisvoet ook op gespannen voet met de uitgangspunten van de Sportagenda 2017+. Hierin wordt gestreefd naar het efficiënt inzetten van schaarse middelen en het meer concentreren van activiteiten die nu versnipperd plaatsvinden over sportbonden en werkorganisatie.

Daarom is, na consultatie bij de verschillende gremia, besloten om de basisvoet over een periode van 3 jaar af te bouwen naar €8.208 om deze zodoende weer in lijn te brengen met de oorspronkelijke doelstelling van de basisvoet.

In 2020 blijft de basisvoet op het huidige niveau (€16.208). In 2021 en 2022 wordt deze met €4.000 per jaar afgebouwd. Deze fasering geeft bonden tijd om hierop te anticiperen.

Voor eventuele nieuwe toetreders tot de vereniging NOC*NSF wordt de basisvoet per direct teruggebracht naar €8.208.

De vrijgekomen middelen worden ingezet ten behoeve van collectieve diensten, die gericht zijn op bevordering van kwaliteit en professionaliteit bij (met name) kleine en middelgrote bonden.

Zo werkt de Stichting Nederland Sport momenteel samen aan een Shared Services Organisatie (SSO) voor de sport. De ontwikkeling hiervan is mogelijk gemaakt door een subsidie vanuit VWS (Sportakkoord 2018). De fasering van het verlagen van de basisvoet, geeft de mogelijkheid voor dit initiatief om de collectieve diensten nader uit te werken en uit te bouwen. In 2020 kan worden bezien of de SSO voldoende ondersteuning gaat bieden aan de betreffende bonden.

Toekenningsgrondslag

In de Sportagenda 2017+ is besloten om de toewijzing van basisfinanciering op basis van ledenaantallen af te bouwen. De samenleving verandert en vraagt andere zaken van sportbonden en verenigingen. Bindingsvormen worden meer divers van karakter. Om dit te stimuleren, dient nagedacht te worden over andere bindingsvormen om samen impact te houden en daarmee ook over andere manieren om de financiële middelen van de vereniging in te zetten. Deze discussie is niet eenvoudig, zeker waar het gaat om goede definities. Daarom is de opdracht gegeven aan de Sport InnovatieStudio (gefinancierd vanuit rubriek 4.2) om over dit vraagstuk na te denken en

dit nader uit te werken voor de vereniging. Belangrijk hierbij is de praktische uitvoerbaarheid van een alternatief verdelingsmodel (i.e. transactiemodel). Daarnaast is het ook belangrijk te bewaken dat dit model de impact van de georganiseerde sport verhoogt.

Van basisfinanciering naar maatwerkbudget

Om innovatie binnen de vereniging verder te stimuleren is besloten om €1 mio over te hevelen vanuit de basisfinanciering naar rubriek 4.1. Later in dit document (onder rubriek 4) gaan we hier nader op in. Deze middelen worden met name ingezet om ondernemerschap van bonden te stimuleren om zo meer in te spelen op de vraag vanuit de samenleving.

Extra doping controles (rubriek 2.1)

Voor het doen van extra dopingcontroles wordt €57.500 toegevoegd aan dit budget.

Centrum Veilige Sport (rubriek 2.2)

Het Centrum Veilige Sport vormt een van de belangrijkste uitwerkingen van de aanbevelingen van de Cie de Vries (seksuele intimidatie en misbruik in de sport). Binnen rubriek 2.2 worden verschillende gelden ten behoeve van dit thema samengebracht, die eerder over andere subrubrieken waren verdeeld. Daarnaast is het budget ook met €167.750 verhoogd.

Topsport: 30% co-financiering

De bestaande co-financieringsregel ten aanzien van Topsport-gelden (eigen inbreng van minimaal 30%) is verruimd. Sportbonden mogen meer kosten (eg. sportersbijdragen) meetellen in deze 30%.

Innovatie en Transitie (rubriek 4)

In het Bestedingsplan 2018 is gestart met de rubriek 'Innovatie en Ontwikkeling' (rubriek 4.1). In Bestedingsplan 2019 is deze rubriek opgesplitst in twee aparte maatwerkbudgetten waarbij rubriek 4.1 zich vooral richt op concrete product- en dienstinnovaties en rubriek 4.2 zich vooral richt op sport- en bondoverstijgende transitieprojecten die van belang zijn voor het collectief van de Nederlandse sport. In Bestedingsplan 2020 worden deze 2 sub-rubrieken gecontinueerd.

In Bestedingsplan 2020 wordt €2,5 mio bestemd voor rubriek 4.1. Hierin opgenomen is een bedrag van €1 mio, welke is overgeheveld van rubriek 1 (Basisfinanciering) naar rubriek 4.1. Dit om verdere innovatie te stimuleren binnen de vereniging en de sport zoals eerder aangegeven.

Daarnaast zijn ook de voorwaarden en de procedure voor aanvraag verder vereenvoudigd. Zodoende wordt het beter mogelijk ook voor kleinere bonden om een aanvraag te doen. Ook wordt aan bonden, die het lastig vinden een aanvraag op te stellen, ondersteuning vanuit de werkorganisatie aangeboden.

Voor rubriek 4.2 wordt een bedrag van €2 mio gereserveerd. Dit is €0,5 mio minder dan in Bestedingsplan 2019.

Richtlijnen 2020

De Richtlijnen voor 2019 treft u als bijlage aan. De belangrijkste wijzigingen zijn de technische doorvertaling van de hierboven beschreven inhoudelijke aanpassingen.

BIJLAGE: Bestedingsplan en Richtlijnen(boek) 2020

BESTEDINGSPLAN EN RICHTLIJNEN SPORTAGENDA 2017+
BESTEDINGSJAAR 2020

Geagendeerd voor de Algemene Vergadering van 20 mei 2019

INHOUDSOPGAVE

Dit Richtlijnenboek bevat de volgende onderdelen:

- I. Bestedingsplan Sportagenda
- II. Aanvraagprocedures en aanvraagvoorwaarden
- III. Richtlijnen
- IV. Beoordelings-, toekennings- en verantwoordingsprocedures
- V. Bezwaar en beroep

Bijlagen

- A – Minimale Kwaliteitseisen
- B – Zichtbaarheid De Nederlandse Loterij

I. BESTEDINGSPLAN SPORTAGENDA

Bestedingsplan 2020			
	NLO 2020	Aanvrager(s)	Begunstigde(n)
I) BASISFINANCIERING			
1.1 Basisfinanciering Sportbonden	€ 18.195.579	Sportbonden	Sportbonden
1.2 Basisfinanciering NOC*NSF	€ 4.821.624	NOC*NSF	NOC*NSF
	€ 23.017.202		
II) INTEGRITEIT & KWALITEIT			
2.1 Antidopingbeleid	€ 1.374.250	NOC*NSF	Dopingautoriteit
2.2 Centrum Veilige Sport	€ 485.297	NOC*NSF	NOC*NSF
2.3 Integriteitsbeleid en tuchtspraak	€ 261.475	NOC*NSF	ISR, NOC*NSF
2.4 Classificatie-instituut	€ 43.700	NOC*NSF	NOC*NSF
2.5 Kennis- en coördinatiepunt evenementen	€ 90.000	NOC*NSF	NOC*NSF
2.6 Regionale Sportnetwerken	€ 168.682	NOC*NSF	Regionale Sportnetwerken
2.7 Sport & Zaken	€ 42.171	NOC*NSF	Sport&Zaken
2.8 Onderzoek	€ 400.000	NOC*NSF	ZonMW
III) TOPSPORT			
3.1 Maatwerkbudget Topsport	€ 14.217.223	NOC*NSF	Diversen, zie richtlijn 3.1
IV) INNOVATIE & TRANSITIE			
4.1 Maatwerkbudget Innovatie	€ 2.500.000	Sportbonden	Sportbonden
4.2 Maatwerkbudget Transitie	€ 2.000.000	Collectief: Sportbonden en NOC*NSF	Collectief: Sportbonden en NOC*NSF
TOTAAL	€ 44.600.000		

II. AANVRAAGPROCEDURES EN –VOORWAARDEN

Aanvraagprocedures

Sportbonden

Het indienen van de aanvraag(voorwaarden) geschiedt voor sportbonden zoveel mogelijk digitaal. Hiertoe zal NOC*NSF jaarlijks uiterlijk op 1 oktober een digitaal platform (Portal Verdelen Middelen)¹ openen.

Sportbonden dienen jaarlijks voor 1 december te voldoen aan de Algemene Aanvraagvoorwaarden (zie volgende paragraaf). Een separate aanvraag voor de rubriek 1.1 'Basisfinanciering Sportbonden' is daarnaast niet nodig.

Voor enkele rubrieken gelden additionele of afwijkende aanvraagvoorwaarden en tijdspaden. Deze staan in de desbetreffende richtlijn vermeld.

NOC*NSF is van een aantal rubrieken de formele aanvrager en beheert vervolgens dit (meerjaren)budget t.b.v. de in de Richtlijnen benoemde begunstigden. Daarmee kunnen eenvoudiger meerjarentoekenningen en toestemming voor reallocaties worden verleend. Voor de wijze van aanvragen door de begunstigden heeft e.e.a. geen specifiek effect. Dit gebeurt op de gebruikelijke wijze via het digitale platform. Het betreft de rubrieken 2.1, 2.2, 2.3, 2.6, 2.7, 3.1, 4.1 en 4.2.

NOC*NSF

NOC*NSF dient jaarlijks voor 1 december te voldoen aan de Algemene Aanvraagvoorwaarden (zie volgende paragraaf). Een separate aanvraag voor de rubriek 1.2 'Basisfinanciering NOC*NSF' niet nodig. Voor de rubrieken 2.2 t/m 2.6, en 3.1 zal NOC*NSF wel een aanvraag moeten indienen.

Overige begunstigden

Hierbij geldt dat NOC*NSF de aanvrager is. Het betreft de rubrieken 2.1, 2.3, 2.7 en 2.8. Deze budgetten worden beschikbaar gesteld t.b.v. in de Richtlijnen beschreven doelen, activiteiten en/of uitvoeringsorganisaties. Daarbij geldt de navolgende uniforme procedurele lijn:

- NOC*NSF vraagt aan (namens de sport) voor 1 december.
- Basis van de aanvraag is het jaarplan + begroting van de 'begunstigde'
- De begunstigde voldoet aan Minimale Kwaliteitseisen, voor zover van toepassing/relevant.
- NOC*NSF maakt jaarlijks (een specifieke set van) afspraken met de begunstigde over activiteiten, kwaliteit, kwantiteit en doelmatigheid. Hierbij wordt gebruik gemaakt van input vanuit de sport. NOC*NSF neemt deze sets van afspraken op in het Jaarplan NOC*NSF.
- NOC*NSF monitort de uitvoering van de set van afspraken (via stakeholdermanager).
- NOC*NSF verantwoordt o.b.v. het jaar(activiteiten)verslag (incl. set van afspraken) en de jaarrekening van de begunstigde.

Algemene Aanvraagvoorwaarden

De algemene aanvraagvoorwaarden die voor 2020 gelden voor NOC*NSF en sportbonden zijn:

- Een door de A(L)V van de sportbond of NOC*NSF vastgesteld Jaarplan, Meerjarenplan (kan ook visiestuk zijn) en (Jaar)begroting
Hierbij wordt aandacht gegeven aan:
 - Het benoemen van de Minimale Kwaliteitseisen en de strategische cyclus

¹ Dit platform is te bereiken via/onder: <https://verdelenmiddelen.nocnsf.nl>

- De ontwikkelrichting van de organisatie (inclusief het bestuur en de vrijwilligersorganisatie) op basis van de (inhoudelijke) visie.
- HR beleid op het niveau van bestuur, directie, vrijwilligersorganisatie en medewerkers (elke bond op eigen niveau)
- Ten behoeve van het vaststellen van de contributie dienen de KISS-gegevens² (niet van toepassing voor NOC*NSF) aangeleverd te worden. Bij maximaal 10%, met een maximum van 5.000 leden, van de aangeleverde ledengegevens mogen NAW-gegevens, geslacht of geboortedatum ontbreken.
- Voldoen aan de Minimale Kwaliteitseisen³ via een zelfscan, maar met de mogelijkheid van pro-actieve controle door het bestuur van NOC*NSF. De lijst van Minimale Kwaliteitseisen kan jaarlijks worden geactualiseerd. De voor 2020 geldende eisen zijn opgenomen als **bijlage A**.
- Tijdigheid van de aanvraag, inclusief het aanleveren van voor verdeelmodellen benodigde gegevens. Het niet tijdig indienen van de aanvraag(voorwaarden) of verantwoording(svoorwaarden) leidt onherroepelijk tot een latere bevoorschotting.

Aanvrager is zich bewust van de effecten van de zichtbaarheid van De Nederlandse Loterij (**zie bijlage B**).

Indien een aanvrager niet in staat is om op vereiste datum gegevens aan te leveren, dient de aanvrager een verzoek tot uitstel in te dienen bij het toekenningsorgaan⁴. Dit verzoek moet minimaal 14 dagen voor het verstrijken van de vastgelegde aanleverdatum ingediend zijn via de Portal Verdelen Middelen of e-mailadres: verdelenmiddelen@nocnsf.nl. Indien het verzoek tijdig is ontvangen, dan zal NOC*NSF, als secretariaat van het toekenningsorgaan, met de aanvrager een nieuwe aanleverdatum overeenkomen. Deze datum is maximaal 1 maand later dan de oorspronkelijke aanleverdatum en wordt door NOC*NSF schriftelijk bevestigd en tevens gecommuniceerd naar het toekenningsorgaan.

² Betreft ledengegevens, bestaande uit: postcode (6 posities), woonplaats, geboortedatum, geslacht en startdatum lidmaatschap.

³ De Minimale Kwaliteitseisen zijn sinds 2014 verankerd in de statuten van NOC*NSF en gelden daarmee ook als lidmaatschapsvoorwaarden

⁴ In de Algemene Vergadering van 20 november 2012 is besloten dat het Bestuur NOC*NSF de rol van vaststellings- en toekenningsorgaan vervult. Vanaf 2018 is voor enkele rubrieken deze rol gedelegeerd aan de Directie NOC*NSF (zie hoofdstuk IV).

III. RICHTLIJNEN

1.1 Sportbonden – Basisfinanciering (Algemeen Functioneren)

Budget	€ 18.195.579
Aanvrager	Sportbonden
Begunstigde	Sportbonden

Doel

Een basis bieden voor sportbonden om een professionele kernorganisatie te zijn die de leden kan vertegenwoordigen, de belangen van leden kan behartigen en de kerntaken van de sportbond kan uitvoeren.

Aanvraagvoorwaarden

- Voldoen aan de Algemene Aanvraagvoorwaarden
- Opgave van het aantal verstrekte diploma's in het kalenderjaar 2018⁵ binnen opleidingen die zijn uitgevoerd conform de Kwalificatiestructuur Sport en die voorzien zijn van een positieve audit door NOC*NSF/Academie voor Sportkader. Hierbij dienen de gegevens van de geslaagden bijgevoegd te worden (NAW + beschrijving behaalde diploma; in Excel bestand). NOC*NSF kan ter verificatie van de opgegeven aantallen verzoeken tot nadere informatie.

Verdeelmodel/Toekenningsgrondslag

Stap 1

- Van het totaalbudget wordt als eerste stap een budget van maximaal €550.900 gereserveerd voor opleiden van kader. € 30.000,- van dit budget wordt aangewend voor het collectief financieren van audits van de opleidingen. De overige €520.900 wordt verdeeld op basis van het aantal verstrekte diploma's in 2018. De bijdrage per diploma is:
 - Trainer/Coach/Instructeur niveau 2: € 60,- per diploma
 - Trainer/Coach/Instructeur niveau 3: €105,- per diploma
- Er is geen uitzondering voor het opleiden aan de hand van deelcertificaten.
- Indien op basis van de aanvragen het maximale budget wordt overschreden, zal de bijdrage per diploma neerwaarts worden bijgesteld.

Stap 2

Het resterende budget wordt verdeeld met de volgende rekenkundige uitgangspunten:

- Een basisvoet voor iedere bond van €16.208
- Een additionele basisvoet voor de KNVB van: 7,5% x (rubrieksbudget -/- het onder stap 1 verdeelde budget).
- Het restbudget wordt op basis van het ledenaantal 2018⁶ vanaf 1.500 leden op basis van de volgende staffelindeling:

⁵ De gegevens die door sportbonden zijn opgegeven bij de verantwoording 2018 zijn van toepassing

⁶ Het ledenaantal dat is opgenomen in de NOC*NSF Ledencijfers 2018 wordt gehanteerd (o.b.v. KISS-gegevens). Correcties kunnen worden doorgevoerd o.b.v. de minimale afdracht van €5 per lid van de bond en het door het lid bewust aangaan van het lidmaatschap.

Staffel	Start bij	Eindigt bij	Wegingsfactor
1	1.501e lid	25.000 ^e lid	8,75
2	25.001	80.000	4,75
3	80.001	200.000	2,75
4	200.001	750.000	1,75
5	750.001	-	1,25

Verantwoordingsvoorwaarden

De algemene verantwoordingsvoorwaarden zijn van toepassing.

1.2 NOC*NSF - Basisfinanciering

Budget	€4.821.624
Aanvrager	NOC*NSF
Begunstigde	NOC*NSF

Doel

Financiering van de (vastgestelde) kerntaken van de koepel NOC*NSF

Aanvraagvoorwaarden

De algemene aanvraagvoorwaarden zijn van toepassing.

Toekenningsgrondslag

De maximale toekenning bedraagt het beschikbare budget.

Verantwoordingsvoorwaarden

De algemene verantwoordingsvoorwaarden zijn van toepassing.

2.1 Antidopingbeleid

Budget	€1.374.250
Aanvrager	NOC*NSF
Begunstigde	Dopingautoriteit

Doel

Het uitvoeren van het Nationale Controle Programma, het beheer van de Nationale Testing Pool en het geven van voorlichting door de Dopingautoriteit, op een wijze die zowel juridisch als kwalitatief voldoet aan de internationale eisen.

Aanvraagvoorwaarden

NOC*NSF vraagt aan op basis van:

- Meerjarenbeleidsplan, jaarplan en begroting van de Dopingautoriteit, dat vooraf is afgestemd met NOC*NSF.
- Een set van afspraken tussen NOC*NSF en de Dopingautoriteit dat bestaat uit de volgende onderdelen:
 - Omvang en diversiteit Nationale Controle Programma
 - Omvang Nationale Testing Pool
 - Omvang en inzet voorlichtingsactiviteiten

Toekenningsgrondslag

De maximale toekenning bedraagt het beschikbare budget.

Verantwoordingsvoorwaarden

De begunstigde levert een financiële en inhoudelijke verantwoording aan o.b.v. de set van afspraken, welke zij indient bij NOC*NSF. NOC*NSF zal op basis hiervan het toekenningsorgaan adviseren over de definitief vast te stellen bijdrage vanuit het Bestedingsplan, welke nooit hoger kan zijn dan het beschikbare budget binnen deze rubriek.

2.2 Centrum Veilige Sport

Budget	€485.297
Aanvrager	NOC*NSF
Begunstigde	NOC*NSF

Doel

Het zijn van een kenniscentrum voor sportverenigingen, sportbonden en andere sportaanbieders op gebied van grensoverschrijdend gedrag: we maken beleid, geven advies en voorlichting, helpen met preventie en bij incidenten. En boven alles houden we toezicht op een krachtige opvolging van schendingen. Alles voor een veilige, open, eerlijke en plezierige sport voor iedereen.

Aanvraagvoorwaarden

NOC*NSF vraagt aan op basis van:

- Jaarplan, waarin de activiteiten van Centrum Veilige Sport zijn opgenomen

Toekenningsgrondslag

De maximale toekenning bedraagt het beschikbare budget.

Verantwoordingsvoorwaarden

Voor NOC*NSF gelden de algemene verantwoordingsvoorwaarden.

2.3 Integriteitsbeleid en tuchtrecht

Budget	€261.475
Aanvrager	NOC*NSF
Begunstigde	NOC*NSF, Instituut Sportrechtspraak

Doel

Realiseren van sporttak-overstijgend uniform integriteitsbeleid, waaronder een adequate tuchtrechtspraak op het gebied van doping, matchfixing en seksuele Intimidatie.

Aanvraagvoorwaarden

NOC*NSF vraagt aan op basis van:

- Jaarplan, waarin activiteiten binnen het programma 'Sport en Integriteit' zijn opgenomen. Voor 2020 zullen de middelen worden ingezet voor monitoring en onderzoek seksueel grensoverschrijdend gedrag en communicatie t.b.v. vergroten bespreekbaarheid en bewustwording in sport over grensoverschrijdend gedrag.
- Meerjarenbeleidsplan, jaarplan en begroting van het ISR dat vooraf is afgestemd met NOC*NSF en de bij het ISR aangesloten bonden.
- Een set van afspraken tussen NOC*NSF en het ISR.

Toekenningsgrondslag

De maximale toekenning bedraagt het beschikbare budget. Hiervan is minimaal €120.000 beschikbaar voor uitvoeringstaken van het ISR. Aangesloten sportbonden op het gebied van Doping en Seksuele Intimidatie betalen geen jaarlijkse fee aan het ISR. Per zaak worden wel de variabele kosten bij de sportbond in rekening gebracht.

Verantwoordingsvoorwaarden

Voor NOC*NSF gelden de algemene verantwoordingsvoorwaarden.

Het ISR levert een financiële en inhoudelijke verantwoording aan o.b.v. de set van afspraken, welke zij indient bij NOC*NSF. NOC*NSF zal op basis hiervan het toekenningsorgaan adviseren over de definitief vast te stellen bijdrage vanuit Het Bestedingsplan, welke nooit hoger kan zijn dan het beschikbare budget binnen deze rubriek.

2.4 Classificatie-instituut

Budget	€43.700
Aanvrager	NOC*NSF
Begunstigde	NOC*NSF

Doel

Realiseren van de centrale uitvoering van nationale classificatiekeuringen binnen de gehandicaptensport, teneinde een eerlijke en gelijkwaardige competitie te creëren binnen de georganiseerde wedstrijdsport. Dit vanuit de visie:

*De nationale classificaties worden in Nederland door het Classificatie Instituut uitgevoerd. Deze is sinds 2015 ondergebracht bij NOC*NSF. NOC*NSF biedt daarmee een gespecialiseerd instituut met kennis en ervaring dat de sporters en sportbonden bedient met veilige en betrouwbare classificatieprocedures die aansluiten op de internationale eisen en -structuren. Daarbij dient het Classificatie Instituut kostenneutraal te opereren.*

Aanvraagvoorwaarden

NOC*NSF dient dit budget op te nemen in haar begroting en de hiermee uit te voeren activiteiten in haar jaarplan, dat door de Algemene Vergadering wordt vastgesteld.

Toekenningsgrondslag

De maximale toekenning bedraagt het beschikbare budget.

Verantwoordingsvoorwaarden

De algemene verantwoordingsvoorwaarden zijn van toepassing.

2.5 Kennis- en coördinatiepunt evenementen

Budget	€90.000
Aanvrager	NOC*NSF
Begunstigden	NOC*NSF

Doel

Deze rubriek heeft tot doel de centrale kennisopbouw en –ontsluiting inzake evenementen te stimuleren.

Aanvraagvoorwaarden

Om in aanmerking te komen voor een bijdrage, dient te worden voldaan aan de volgende aanvraagvoorwaarden:

1. Een samenwerkingsovereenkomst of vastgesteld beleidsdocument waaruit blijkt dat NOC*NSF participeert in het Kennis- en Expertisecentrum Evenementen.
2. Beschrijving/verankering van de activiteiten van het Kennis- en Expertisecentrum Evenementen in het Jaarplan en Begroting van NOC*NSF. Hieruit dient tevens een brede toegankelijkheid tot het centrum voor de leden van NOC*NSF.
3. Medefinanciering van het Kennis- en expertisecentrum door VWS van minimaal 66,6%

Toekenningsgrondslag

De maximale toekenning bedraagt het beschikbare budget.

Verantwoordingsvoorwaarden

De algemene verantwoordingsvoorwaarden zijn van toepassing.

2.6 Regionale sportnetwerken

Budget	€168.682
Aanvrager	NOC*NSF
Begunstigde	Regionale sportnetwerken

Doel

Versterken regionale allianties (voorheen Olympische netwerken) van sport en sportondersteunende organisaties (o.a. gemeenten, provincies, onderwijs, bedrijfsleven) gericht op het bereiken van de doelstellingen t.a.v. sportparticipatie.

Aanvraagvoorwaarden

NOC*NSF is aanvrager. Regionale allianties zijn begunstigden. Het maximale bedrag per alliantie is afhankelijk van het aantal allianties. Daarbij is voor iedere alliantie van toepassing:

- Propositie (regionale samenwerkingsovereenkomst) die voldoet aan de voorwaarden gesteld door NOC*NSF.
- Minimaal 50% co-financiering door de (partijen in de) alliantie

Toekenningsgrondslag

De maximale toekenning bedraagt het beschikbare budget.

Verantwoordingsvoorwaarden

De begunstigden leveren een financiële en inhoudelijke verantwoording aan, welke zij indient bij NOC*NSF. NOC*NSF zal op basis hiervan het toekenningsorgaan adviseren over de definitief vast te stellen bijdrage vanuit Het Bestedingsplan, welke nooit hoger kan zijn dan het beschikbare budget binnen deze rubriek.

2.7 Sport & Zaken

Budget	€42.171
Aanvrager	NOC*NSF
Begunstigde	Stichting Sport&Zaken

Doel

Een bijdrage aan het in standhouden en kwaliteitsontwikkeling van de (gratis) dienstverlening van Sport & Zaken, betreffende:

- Adviestrajecten sportbonden en sportverenigingen
- Sportbestuurdersdatabase

Aanvraagvoorwaarden

NOC*NSF vraagt aan op basis van:

- Meerjarenbeleidsplan, jaarplan en begroting van Sport & Zaken, dat vooraf is afgestemd met NOC*NSF.
- Een set van afspraken tussen NOC*NSF en Sport & Zaken

Toekenningsgrondslag

De maximale toekenning bedraagt het beschikbare budget.

Verantwoordingsvoorwaarden

De begunstigde levert een financiële en inhoudelijke verantwoording aan o.b.v. de set van afspraken, welke zij indient bij NOC*NSF. NOC*NSF zal op basis hiervan het toekenningsorgaan adviseren over de definitief vast te stellen bijdrage vanuit Het Bestedingsplan, welke nooit hoger kan zijn dan het beschikbare budget binnen deze rubriek.

2.8 Onderzoek

Budget	€400.000
Aanvrager	NOC*NSF
Begunstigde	ZonMw, ten behoeve van het onderzoeksprogramma Sport

Doel

(Co-)financiering van onderzoek & monitoring t.b.v. versterking van de totale georganiseerde sport. Vanuit deze rubriek levert de georganiseerde sport een bijdrage aan de Kennis Agenda Nederlandse Sport (K.A.N.S) en daarmee samenhangende onderzoeksprogramma's, zowel gericht op sportontwikkeling als op topsport als breedtesport (integraal onderzoeksprogramma ZonMw / NWO⁷, VWS en NOC*NSF/Sportbonden en eventuele andere partners).

Aanvraagvoorwaarden

NOC*NSF draagt namens de sport bij aan het onderzoeksprogramma van ZonMw, waarbij de volgende voorwaarden van toepassing zijn:

- Een 2^e meerjaren-onderzoeksprogramma (vanaf 2017) dient te zijn gestart.
- Het sportonderzoeksprogramma sluit aan bij de onderzoeksvragen uit de sportpraktijk – gericht op Beter Presteren (Team NL experts- expertise, onderzoek en innovatie); Een leven lang bewegen, van 1 tot 101 (sportparticipatie) en De waarde(n) van sport (gezonde leefstijl, integriteit en economie).
- In jaarplan NOC*NSF is co-financiering van het integrale sportonderzoeksprogramma ZonMw, VWS, en NOC*NSF opgenomen en geaccordeerd.
- 'Go' (door alle funding partners) op een integraal onderzoeksprogramma ZonMw, VWS en NOC*NSF.
- In de (deel)programmacommissie zit een vertegenwoordiger uit de sportsector voor toetsing op programmering en relevantie.
- In de toetsingscriteria voor de aan te vragen onderzoeksprojecten binnen de deelprogramma's zijn valorisatie / aansluiting op de sportpraktijk een vereiste.

Overige onderzoeksactiviteiten die uit dit budget worden (mede-)gefinancierd dienen onderdeel te zijn van het jaarplan en begroting van NOC*NSF.

Toekenningsgrondslag

De maximale toekenning bedraagt het beschikbare budget.

Verantwoordingsvoorwaarden

De algemene verantwoordingsvoorwaarden zijn van toepassing.

⁷ NWO staat voor Nederlandse Organisatie voor Wetenschappelijk Onderzoek. ZonMw is onderdeel van NWO. De NWO financiert duizenden toponderzoekers aan universiteiten en instituten en geeft sturing aan de Nederlandse wetenschap via subsidies en onderzoeksprogramma's.

3.1 Maatwerkfinanciering Topsport

Budget	€ 14.217.223
Aanvrager	NOC*NSF
Begunstigden	NOC*NSF, Sportbonden, CTO's, Regionale Topsport Organisaties, Stichting LOOT en NL Sporter

De ambitie

NOC*NSF en de sportbonden hebben de ambitie om bij de beste tien topsportlanden van de wereld te horen. We willen winnen! Daarvoor hebben we optimale topsportomstandigheden nodig. Voor de (potentiële) wereldtoppers bouwen we daarom verder aan hoogwaardige topsport- en opleidingsprogramma's, met bijbehorende begeleiding en voorzieningen voor topsporters. We kiezen daarbij voor een strategie waarin we structureel presterende programma's en programma's die de potentie hebben zich daartoe te ontwikkelen, zo optimaal mogelijk willen ondersteunen. Om te bepalen welke programma's dat zijn, worden drie stappen doorlopen: erkennen, focussen en financieren. We streven ernaar sporters vanaf 8 jaar voor het podium t/m de transitie naar een carrière na de topsport, kwalitatief en kwantitatief mondiaal concurrerende programma's aan te bieden. Deze programma's zijn niet alleen gericht op het verbeteren van de sportieve prestaties, maar ook op de andere factoren die bijdragen aan een langere succesvolle loopbaan.

Naast de collectief door NOC*NSF uitgevoerde activiteiten, kunnen topsportbonden en regionale organisaties, zoals CTO's en RTO's, voor de uitvoering van hun investeringsplannen voor financiële ondersteuning in aanmerking komen vanuit de rubriek Topsport.

Doelen

Realisatie van de Topsport-ambitie door middel van:

- (Deel) financiering van de programma's van bonden;
- (Deel) financiering van de landelijke en regionale topsportinfrastructuur;
- Zorgdragen voor de begeleiding, financiële en facilitaire ondersteuning van topsporters en talenten, gericht op een verantwoorde en succesvolle topsportloopbaan;
- Het leveren van een financiële bijdrage t.b.v. de (professionalisering en kwaliteitsontwikkeling van de) belangenbehartiging en dienstverlening m.b.t. topsporters;
- Financiering van de door NOC*NSF collectief aangeboden High Performance Services t.b.v. de programma's van bonden;
- Financiering van de door NOC*NSF te maken kosten ten behoeve van de voorbereiding, uitzending en evaluatie van de collectieve uitzending naar de Olympische en Paralympische Spelen, Europese Jeugd Olympische Festivals (EJOF), Jeugd Olympische Spelen (JOS) en Europese Spelen;
- Ontwikkeling en uitvoering van overkoepelende topsportbeleidsthema's.

Topsportbegroting

NOC*NSF neemt het budget op in haar begroting. Aan dit budget worden ook de voor de Topsportambitie beschikbare middelen van VWS en Partners in Sport toegevoegd.

Vanuit dit totaalbudget worden de volgende onderdelen gefinancierd:

1. Programma's van bonden;
2. Topsportinfrastructuur (CTO's, RTO's, Stichting LOOT);
3. Athlete Services (incl. NL Sporter);
4. Collectieve High Performance Services;
5. Teamuitzendingen;
6. De uitvoering van overkoepelende topsportbeleidsthema's.

De budgetten per onderdeel worden jaarlijks door het toekenningsorgaan vastgesteld op basis van de Topsportbegroting.

Aanvraagvoorwaarden

Per onderdeel en begunstigde gelden de volgende specifieke aanvraagvoorwaarden:

1. Programma's van bonden

Het toekenningsorgaan heeft in december 2016 vastgesteld welke programma's van erkende topsportdisciplines voldoen aan de 4 focuscriteria uit de Sportagenda 2017+ en vanaf 2017 financiering ontvangen als Topsportprogramma 2020 en/of Opleidingsprogramma 2024.

Deze sportbonden kunnen een aanvraag indienen voor financiering in 2020 van een Topsportprogramma 2020 en/of een Opleidingsprogramma 2024. Een aanvraag bestaat uit een begroting voor 2020 per programma (o.b.v. verplicht format 2020 en bijbehorende financiële uitgangspunten en begrotingsregels) en een actuele lijst met alle S- en/of S-1 sporters die binnen het programma participeren.

De bond co-financiert minimaal 30% van de totale kosten van het programma uit eigen middelen (ledenbijdragen, contributies, sponsorgelden en sportersbijdragen) of toont op een andere manier aan dat gezien de draagkracht van de bond een fundamentele financiële bijdrage wordt geleverd aan de financiering van het topsport- en/of opleidingsprogramma of van het parttime presterende programma.

De deadline voor het indienen van een aanvraag is 30 november 2019.

Winterprogramma's

De winterprogramma's werken met een gebroken boekjaar. Deze sportbonden kunnen een aanvraag indienen voor financiering 2020-2021 van een Topsportprogramma 2022 en/of Opleidingsprogramma 2026. Een aanvraag bestaat uit een begroting voor 2020-2021 per programma (o.b.v. verplicht format).

De bond co-financiert minimaal 30% van de totale kosten van het programma uit eigen middelen (ledenbijdragen, contributies, sponsorgelden en sportersbijdragen) of toont op een andere manier aan dat gezien de draagkracht van de bond een fundamentele financiële bijdrage wordt geleverd aan de financiering van het topsport- en/of opleidingsprogramma of van het parttime presterende programma.

De deadline voor het indienen van een aanvraag voor het toekenningsjaar 2020-2021 is 30 april 2020.

Start-up programma's

Binnen het totale topsportbudget is een bedrag beschikbaar voor start-up programma's. Dit betreft teamsporten met een zeer grote mondiale prestatiedichtheid en/of impact, waarvan de weg naar het wereldpodium een langere opbouwperiode vereist dan de 8 jaar die NOC*NSF als uitgangspunt neemt voor opleidingsprogramma's. Een beoordelingscommissie heeft medio 2017 vastgesteld welke programma's financiering ontvangen als start-up. Deze programma's kunnen een aanvraag indienen voor financiering in 2020. Een aanvraag voor financiering in 2020 bestaat uit een begroting 2020 (o.b.v. verplicht format).

De bond co-financiert minimaal 30% van de totale kosten van het programma uit eigen middelen (ledenbijdragen, contributies, sponsorgelden en sportersbijdragen) of toont op een andere manier aan dat gezien de draagkracht van de bond een fundamentele financiële bijdrage wordt geleverd aan de financiering van het topsport- en/of opleidingsprogramma of van het parttime presterende programma.

De deadline voor het indienen van een aanvraag is 30 november 2019.

Parttime presterende programma's

Binnen het totale budget voor programma's van bonden is daarnaast een bedrag beschikbaar voor parttime presterende programma's van erkende topsport- of internationale wedstrijdportdisciplines die voldoen aan de in de Sportagenda 2017+ opgenomen criteria. Het toekenningsorgaan heeft in

december 2016 vastgesteld welke programma's financiering ontvangen als parttime presterend programma. Deze programma's ontvangen van 2017 t/m 2020 een jaarlijkse basisfinanciering gebaseerd op de Lotto Basisbijdrage Top-10 (o.b.v. toewijzing 2012 in rubriek 2.1A) en de Lotto Deelnamegelden (o.b.v. het gemiddelde over de afrekening van de jaren 2009-2011 in rubriek 2.1B). De bond co-financiert minimaal 30% van de totale kosten van het programma uit eigen middelen (ledenbijdragen, contributies, sponsorgelden en sportersbijdragen) of toont op een andere manier aan dat gezien de draagkracht van de bond een fundamentele financiële bijdrage wordt geleverd aan de financiering van het topsport- en/of opleidingsprogramma of van het parttime presterende programma.

Een aanvraag voor financiering in 2020 bestaat uit een begroting 2020 (o.b.v. verplicht format).

De deadline voor het indienen van een aanvraag is 30 november 2019.

Afbouwregeling

Programma's van erkende topsport- en internationale wedstrijdportdisciplines die in 2019 (zomer) of van 2014 t/m 2018 (winter) financiering uit de oorspronkelijke Rubriek Maatwerkfinanciering Top 10 hebben ontvangen⁸ en daar in 2020 niet meer voor in aanmerking komen o.b.v. de toekenningsgrondslag, ontvangen een afbouwregeling. Deze afbouwregeling bestaat in het eerste jaar uit 50% van het laatste toegekende bedrag en in het tweede jaar uit 25% daarvan. Sportbonden hoeven hiervoor geen aanvraag in te dienen. Het op de regeling gebaseerde bedrag wordt automatisch uitgekeerd.

2. Topsportinfrastructuur (CTO's, RTO's, Stichting LOOT)

Centra voor Topsport en Onderwijs (CTO)

Om voor financiering in aanmerking te komen moet het topsportcentrum altijd in het bezit zijn van een CTO-accreditatie (bestuursbesluit NOC*NSF d.d. 10 november 2016).

CTO's kunnen een aanvraag indienen voor financiering in 2020. Een aanvraag bestaat uit:

- Begroting 2020 (o.b.v. verplicht format)
- Lijst met namen en rugnummers sporters (o.b.v. uitdraai Topsporter Monitoring Systeem), hierbij expliciet aangeven welke sporters CTO-LOOT onderwijs volgen i.v.m. de bijdragen aan CTO-LOOT scholen.
- Lijst van instroomprogramma's (RTC) onder regie van de sportbond, inclusief namen en rugnummers die door het CTO worden ondersteund.
- Het CTO co-financiert minimaal 30% van de totale kosten van het programma uit eigen middelen of toont op een andere manier aan dat gezien de draagkracht van het CTO een fundamentele financiële bijdrage wordt geleverd aan de financiering van de betreffende topsport- en/of opleidingsprogramma's.

Regionale Topsport Organisaties (RTO)

Om voor financiering in aanmerking te komen moet het RTO (als onderdeel van een CTO, tenzij door NOC*NSF als aparte entiteit aangemerkt) een samenwerkingsovereenkomst hebben met NOC*NSF.

RTO's kunnen een aanvraag indienen op basis van:

- Begroting 2020 (o.b.v. verplicht format)
- Lijst van instroomprogramma's (RTC) onder regie van de sportbond inclusief namen en rugnummers die door de RTO worden ondersteund.

⁸ Deze afbouwregeling is niet van toepassing op de financiering van individuele sporters (projecten) in 2019 (zomer) of 2014-2018 (winter) en op (incidentele) maatwerkwerkbijdragen binnen de genoemde periodes.

Stichting LOOT

NOC*NSF vraagt daarnaast een bijdrage aan voor Stichting LOOT. De bijdrage is gebaseerd op:

- Meerjarenbeleidsplan, jaarplan en begroting van Stichting LOOT, die vooraf zijn afgestemd met NOC*NSF.
- Een set van afspraken tussen NOC*NSF en Stichting LOOT.

De deadline voor het indienen van een aanvraag is 30 november 2019.

3. Athlete Services

Doel is het ondersteunen van topsporters met in ieder geval de Topsportpolis en een Vervoersvoorziening. De Stipendium- en Kostenvergoedingsregeling worden gefinancierd door een bijdrage van VWS. Statusverwerking van sporters, communicatie en voorlichting over het beroep topsporters horen hierbij.

De ondersteuning die de topsporter ontvangt, is afhankelijk van de indeling van het topsportprogramma en de status van de topsporter. Talentvolle sporters op weg naar het mondiale podium komen met ingang van 2018 in aanmerking voor een deel van de voorzieningen. De ondersteuning wordt mogelijk gemaakt door een bijdrage vanuit de Rubriek Maatwerkfinanciering Topsport, in natura bijdragen van Partners in Sport en subsidies en bijdragen van derden zoals bijvoorbeeld het Ministerie van Sociale Zaken.

Daarnaast wordt uit de Rubriek Maatwerkfinanciering Topsport een bijdrage geleverd aan de NOC*NSF Atletencommissie en de Nederlandse Vereniging voor Olympische Deelnemers.

NOC*NSF dient dit budget op te nemen in haar begroting en de hiermee uit te voeren activiteiten in haar jaarplan, dat door de Algemene Vergadering wordt vastgesteld.

NOC*NSF vraagt daarnaast een bijdrage aan voor een toekomstbestendige positie van NL Sporter en gratis lidmaatschap voor hiervoor genoemde topsporters. De bijdrage is gebaseerd op:

- Meerjarenbeleidsplan, jaarplan en begroting van NL Sporter, dat vooraf is afgestemd met NOC*NSF.
- Een set van afspraken tussen NOC*NSF en NL Sporter.

4. Collectieve High Performance Services

NOC*NSF dient dit budget op te nemen in haar begroting en de hiermee uit te voeren activiteiten in haar jaarplan, dat door de Algemene Vergadering wordt vastgesteld.

5. Teamuitzendingen

NOC*NSF dient dit budget op te nemen in haar begroting en toe te voegen aan de Bestemmingsreserve Uitzendingen Teams. De hiermee uit te voeren activiteiten in het kader van de collectieve uitzendingen worden opgenomen in haar jaarplan, dat door de Algemene Vergadering wordt vastgesteld.

6. Uitvoering Topsportbeleidsthema's

NOC*NSF dient dit budget op te nemen in haar begroting en de hiermee uit te voeren activiteiten in haar jaarplan, dat door de Algemene Vergadering wordt vastgesteld.

Toekenningsgrondslag

1. Programma's van bonden

De toekenningen aan Topsportprogramma's 2020 en Opleidingsprogramma's 2024 voor het bestedingsjaar 2017 hebben een meerjarige intentie en zijn leidend voor 2018-2020. Wijzigingen in de financiering (t.o.v. 2019) zijn mogelijk op basis van:

- Een bijstelling van de realisatie van inkomsten uit NLO, TeamNL-propositie en VWS-gelden voor topsport;
- Het monitoring en reviewproces: het niet nakomen van investeringsvoorwaarden en/of prestatieafspraken;
- Expertise-call van het topsport-management NOC*NSF.

Ditzelfde geldt voor de winterprogramma's met Topsportprogramma's 2022 en Opleidingsprogramma's 2026 en voor de start-up programma's.

2. Topsportinfrastructuur (CTO's, RTO's, Stichting LOOT)

CTO

De toekenningen aan de CTO's voor het bestedingsjaar 2017 hebben een meerjarige intentie en zijn leidend voor 2018-2020. Wijzigingen in de financiering (t.o.v. 2019) zijn mogelijk op basis van:

- Een bijstelling van de realisatie van inkomsten uit NLO, TeamNL-propositie en VWS-gelden voor topsport;
- Het monitoring en reviewproces: het niet nakomen van investeringsvoorwaarden;
- Expertise-call van het topsport-management NOC*NSF;
- Toe- of afname van het aantal sporters en/of programma's op het CTO of RTO;
- Toe- of afname van het aantal LOOT-leerlingen per CTO in geval van specifieke CTO-LOOT toekenning.

CTO-LOOT

De maximale toekenning voor CTO-LOOT bedraagt het beschikbare budget zoals opgenomen in de Topsportbegroting. Dit budget wordt verdeeld op basis van de bestaande criteria.

Voor leerlingen uit de start up programma's en voor de CTO scholen die niet de vaste voet van 25 leerlingen halen, zal voor schooljaar 2019/2020 op basis van maatwerk een toekenning worden gedaan. In 2019 wordt in samenwerking met de CTO's, de betrokken scholen en Stichting LOOT een analyse gedaan van de besteding van de beschikbare middelen, met als doel de regeling vanaf 2020 te optimaliseren.

RTO

De maximale toekenning aan de RTO's bedraagt het beschikbare budget zoals opgenomen in de Topsportbegroting. Dit budget wordt verdeeld onder de RTO's op basis van:

- Een vaste basisbijdrage per RTO;
- Het aantal instroomprogramma's (RTC's) per RTO dat door NOC*NSF (na overleg met de sportbond) wordt aangemerkt als "onder regie van de bond". Het vaste bedrag per programma, dat hiervoor wordt toegekend aan het RTO, dient te worden aangewend t.b.v. die programma's en na overleg en overeenstemming hiertoe met de betrokken bonden.

Stichting LOOT

De maximale toekenning voor Stichting LooT bedraagt het beschikbare budget zoals opgenomen in de Topsportbegroting.

Ad 3/4/5/6

De maximale toekenning per onderdeel bedraagt het beschikbare budget zoals opgenomen in de Topsportbegroting.

Het verlenen van statussen aan sporters, die grondslag zijn voor voorzieningen, is geregeld in het "Statusreglement Topsporters", vastgesteld door de Algemene Vergadering NOC*NSF.

Verantwoordingsvoorwaarden

Naast de algemene verantwoordingsvoorwaarden levert de begunstigde een inhoudelijke en financiële verantwoording/rapportage aan (o.b.v. een verplicht format). Daarvoor gelden de volgende specifieke verantwoordingsvoorwaarden:

- bij grote afwijkingen (5% of meer) ten opzichte van de ingediende begroting 2020 dient de begunstigde te overleggen met NOC*NSF (de verantwoordelijke prestatie manager of projectleider) om een correcte reallocatie (cijfermatig en procedureel) voor te bereiden; of
- onderbestedingen over 2020 dienen naar rato te worden verrekend met de door het Toekenningsorgaan vastgestelde programmatoekenning 2020 en de eigen bijdrage van de begunstigde.

Aanvullend hierop is per begunstigde het volgende van toepassing:

Programma's van bonden

- De topsportinkomsten en -kosten dienen in de jaarrekening 2020 van de bond per topsportprogramma gespecificeerd te zijn.
- De verantwoording van de besteding van de topsportgelden vanuit NOC*NSF door de bond vindt plaats in een afzonderlijke bijlage in de jaarrekening van de bond.
- Binnen de administratie van de bond is een brugstaat beschikbaar, die inzichtelijk maakt op welke wijze de financiële administratie en jaarrekening aansluiten op de verantwoorde bedragen in de bijlage van de jaarrekening.
- De bond verklaart in een separate brief aan NOC*NSF dat zij de voorwaarden voor besteding heeft nageleefd en dat de opgenomen kosten passen binnen de afgesproken kaders. NOC*NSF verstrekt de bond de tekst voor de verklaring. In afstemming tussen bond en NOC*NSF wordt bepaald welke bevoegde functionarissen/bestuurders de verklaring ondertekenen.

CTO's

- In de jaarrekening 2020 dient een onderscheid gemaakt te worden in de gemaakte kosten voor het CTO, voor CTO-LOOT en regio/RTO-activiteiten.
- Ten behoeve van de CTO-LOOT bijdrage levert het CTO een inhoudelijke en financiële verantwoording aan o.b.v. een jaarrekening en/of bestuursverklaring van de CTO-LOOT school en een definitieve lijst met CTO-LOOT leerlingen.

RTO's (met aparte entiteit), Stichting LOOT en NL Sporter leveren een inhoudelijke en financiële verantwoording aan o.b.v. de KPI's en/of de set van afspraken, die zij indienen bij NOC*NSF. De financiële verantwoording sluit aan bij de ingediende begroting en jaarrekening 2020. NOC*NSF zal op basis hiervan het toekenningsorgaan adviseren over de definitief vast te stellen bijdrage vanuit het Bestedingsplan, die nooit hoger kan zijn dan het beschikbare budget zoals opgenomen in de Topsportbegroting.

4.1 Maatwerkbudget Innovatie (fonds)

Budget	€2.500.000
Aanvrager	Sportbonden
Begunstigde	Sportbonden

Doel

Het Innovatiefonds is bedoeld om bonden te helpen een doorbraak te realiseren in het ontwikkelen en implementeren van nieuwe producten en diensten voor de sport en passend bij de veranderende vraag van de sporter. Het gaat hier om concrete producten en diensten die uiteindelijk structureel gefinancierd kunnen worden vanuit een eigen verdienmodel. De innovatie kan worden ingezet om dingen slimmer te doen op gebied van efficiëntie en effectiviteit maar ook om echte vernieuwingen door te voeren.

De plannen en activiteiten dienen in het verlengde van doelstellingen van de Sportagenda 2017+ en Transitie te liggen, waardoor het fonds indirect een bijdrage levert aan de collectieve doelen. Tevens heeft het fonds tot doel om de kennis/expertise die wordt opgedaan omtrent innovatie te borgen en uit te dragen binnen de sport. Hierdoor wordt de collectieve investering zo ingezet dat alle bonden kunnen profiteren van de opgebouwde kennis en expertise.

Aanvraagvoorwaarden

Binnen dit fonds kunnen sportbonden en samenwerkingsverbanden van sportbonden een aanvraag doen. Op verzoek van bonden kan NOC*NSF participeren in de uitvoering en daarvoor een bijdrage ontvangen. NOC*NSF kan niet zelf de aanvragende partij zijn.

Voor financiering vanuit dit fonds komen initiatieven in aanmerking die een financiële impuls nodig hebben voor de startup en/of implementatiefase. Het gaat dus specifiek niet om de financiering van de ideevorming en conceptualisering van innovaties.

Van een doorbraak is sprake als er t.b.v. het realiseren van impact en/of rendement daadwerkelijk een innovatief product of dienst gerealiseerd wordt, waarbij deze vernieuwende aanpak zekere risico's en investeringen met zich mee brengt. Juist om deze initiatieven een kans te geven, is dit fonds beschikbaar. Ontwikkeling van interne organisatieprocessen van bonden en topsportinitiatieven vallen niet onder het doel van dit fonds.

De aanvraagvoorwaarden voor sportbonden zijn:

- Het businessplan is een concreet, volwassen concept met kwalitatieve onderbouwing van nut en noodzaak.
- Het maximale aanvraagbedrag betreft 100.000 euro per aanvraag en per bond (ook bij samenwerkingen tussen meerdere bonden). Vervolgaanvragen op eerder toegekende projecten zijn niet mogelijk.
- Een sportbond kan jaarlijks maximaal 2 aanvragen indienen (incl. samenwerkingen tussen meerdere bonden) of hierbij betrokken zijn.
- Er wordt uitgegaan van een eigen financiële inbreng van minimaal 30% door de aanvrager(s). Of de bond toont op een andere manier aan dat gezien de draagkracht van de bond een fundamentele financiële bijdrage wordt geleverd aan de financiering.
- De aanvragende bonden moeten voldoen aan de minimale kwaliteitseisen van NOC*NSF.
- Opedane kennis moet betekenis hebben en ter beschikking komen voor het collectief.

Om het aanvraagproces te vereenvoudigen zal een aanvraagformat beschikbaar worden gesteld. Bonden zijn vrij om hiervan gebruik te maken. Zij kunnen ook kiezen voor het indienen van een plan in een eigen format.

Beoordelingskader

De ingediende aanvragen worden beoordeeld op basis van de onderstaande criteria:

- Bijdrage aan de ontwikkeling van de aanvragende sportbond(en) (individuele impact)
- Bijdrage aan de collectieve doelen en de efficiëntere en effectievere inrichting van het sportlandschap (collectieve impact)
- Mate van innovatie en daadwerkelijke doorbraak
- Mate van noodzaak en kwaliteit van de inhoudelijke onderbouwing.
- Verhouding tussen hoogte van de investering en te behalen resultaten (rendement)
- Kwaliteit van het businessplan, incl. uitgewerkte projectstructuur met organisatie, fasering, tijdspad en tijdbesteding van betrokkenen
- Een complete en realistische begroting waaruit duidelijk moet blijken van welke bronnen de cofinanciering gefinancierd wordt.

Beoordelingsproces

Het Bestuur van NOC*NSF benoemt het (externe) Expertpanel van het Innovatiefonds. Het Expertpanel heeft een rol in de beoordeling en adviseert het toekenningsorgaan over de uiteindelijke toekenningen. Het toekenningsorgaan stelt uiteindelijk de toekenningen vast, waarbij zij het beschikbare budget, de uitgangspunten van de Sportagenda en de diversiteit van de sport zal bewaken.

NOC*NSF zal medio juni 2019 een informatiebijeenkomst (Call for Proposal) organiseren, waarin het aanvraag- en beoordelingsproces aan belangstellenden zal worden toegelicht.

Het Innovatiefonds 2020 zal maximaal één jaar vanaf startdatum worden opengesteld, zolang er budget beschikbaar is. Sportbonden kunnen vanaf medio oktober 2019 een definitieve aanvraag c.q. businessplan indienen. Deze aanvraag zal aan de hand van het beoordelingskader door het Expertpanel worden getoetst en beoordeeld. Het Expertpanel heeft de mogelijkheid om de aanvrager(s) uit te nodigen voor een presentatie/toelichting. Het Expertpanel kan bij de beoordeling van aanvragen gebruik maken van de beschikbare kennis van experts binnen of buiten de sportsector.

Gestreefd wordt om uiterlijk binnen 2 maanden na ontvangst van de aanvraag duidelijkheid te kunnen geven over de eventuele toekenning. De eerste toegekende plannen kunnen dan vanaf 1 januari 2020 starten. Om dit mogelijk te maken zal in deze rubriek eerder kunnen worden aangevraagd dan in andere rubrieken (medio oktober i.p.v. 1 december).

Toekenningsgrondslag

Het fonds betreft een maatwerkbudget dat op kwalitatieve grondslagen (aanvraag- en beoordelingskader) wordt verdeeld. Er is dus geen sprake van een kwantitatief verdeelmodel. Er kan in totaal niet meer worden toegekend dan het beschikbare/opgebouwde (meerjaren)rubrieksbudget.

Het fonds heeft een meerjarig karakter. Eventuele onderbestedingen, restituties of directe opbrengsten kunnen weer worden toegevoegd aan het (meerjaren)rubrieksbudget.

De aanvragen binnen deze maatwerkruubriek kunnen voor de maximale looptijd van één jaar worden aangevraagd. De nog uit 2018 lopende meerjarenaanvragen hebben voorrang op nieuwe aanvragen bij de toewijzing. Hiervan wordt de voortgang getoetst aan de hand van de voorgangsrapportage en begroting.

De relatie tussen investering (uit deze rubriek) en het beoogde rendement is een belangrijk beoordelingscriterium. Bij gelijkwaardig(e) rendement(sbeoordeling) krijgen de collectieve projecten of (brede) samenwerkingsinitiatieven voorrang in de toekenning.

Verantwoordingsvoorwaarden

Naast de algemene verantwoordingsvoorwaarden, dient de begunstigde ook rekening te houden met de aanvullende verantwoordingsvoorwaarden van Rubriek 4.1. Deze bestaan uit een inhoudelijke projectverantwoording en drie financiële documenten, te weten een financieel projectoverzicht, Letter of Representation (model beschikbaar) en urenverantwoording. De verantwoordingsdocumenten dienen ingediend te worden bij NOC*NSF.

NOC*NSF zal op basis hiervan het toekenningsorgaan adviseren over de definitief vast te stellen bijdrage vanuit het Bestedingsplan, welke nooit hoger kan zijn dan het vooraf toegekende bedrag. Bij de financiële verantwoording wordt onder andere gekeken naar de juiste invulling van de cofinanciering.

De verantwoording vindt ook informeel gedurende het jaar plaats door monitoring van de projecten door NOC*NSF. Deze monitoring vindt plaats door diverse updates via voortgangsgesprekken, communicatieberichten of inbreng op kennisbijeenkomsten. Van de toegekende aanvragers wordt een proactieve houding verwacht ten opzichte van deze informele monitoring.

4.2 Maatwerkbudget Transitie

Budget	€2.000.000
Aanvrager	Sportbonden, NOC*NSF
Begunstigde	Sportbonden, NOC*NSF

Doel

De samenleving is in transitie, o.a. als gevolg van de exponentieel toenemende digitalisering. Instituties zijn niet meer leidend, maar de (snel veranderende) behoeften van burgers, klanten, consumenten. Sportorganisaties worden uitgedaagd om van traditioneel beherende en beheersende organisaties te veranderen in ontwikkelende en innovatieve entiteiten.

Uit onderzoek blijkt dat de sportinfrastructuur in Nederland, met als fundament de sportbonden en verenigingen, maar gedeeltelijk invulling geeft aan de sportbehoefte van de Nederlander. Geïnspireerd en gefaciliteerd door de 'transitie in de sport'-beweging zijn de sportbonden en NOC*NSF gestart zich aan te passen aan de veranderende marktomstandigheden. Het maximaliseren van binding, leveren van toegevoegde waarde, klanttevredenheid en het uitvinden van nieuwe bindingsvormen zijn nieuwe sleutelbegrippen om de Nederlander duurzaam aan het sporten en sportief bewegen te krijgen.

De Sportagenda 2017+ onderschrijft al de onderstaande transitiebewegingen die hiervoor noodzakelijk zijn:

- Echt te weten wie de (potentiële) sporter is en wat hem/haar beweegt;
- Meer samenwerking (sporttak overstijgend / gemeenten en andere partijen);
- Organisaties dienstbaar maken aan de sport en de sporter;
- Gezamenlijke programmatische sturing van collectieve middelen;
- Loslaten van ledendefinitie als basis voor financiering;
- Meer oog hebben voor en inspelen op de behoeften van de maatschappij waar de sport invulling aan kan geven;
- Ontwikkelen van nieuwe verdienmodellen voor verenigingen en bonden;
- Het creëren van een klimaat en voedingsbodemp waarin initiatieven gericht op samenwerking en ondernemerschap volop ruimte krijgen;
- Kansrijke initiatieven worden sneller gesignaleerd en gefaciliteerd: minimum aan regie en drempels;
- Werken vanuit de kracht van en samenwerking met relevante netwerkpartners binnen en buiten de sportsector.

Een belangrijke les die de transitiebeweging ons leert, is dat het in veel gevallen de kwaliteit van de mensen het verschil maken. De juiste mensen met de juiste kwaliteiten op de juiste plek zorgen voor vernieuwing, doorbraken en tastbare resultaten. Het vereist nieuwe en aanvullende competenties van mensen die binnen sportorganisaties actief zijn: verbindend leiderschap met lef en ondernemerschap. Het ontwikkelen van bestuurders, toezichthouders, vrijwilligers en professionals is een absolute randvoorwaarde om de inhoudelijke ambities te kunnen realiseren. Deze ontwikkeling vereist dat we collectief inzetten op de thema's Governance, Data, HRM, etc. Investeren in de ontwikkeling, inzetbaarheid en mobiliteit van de medewerkers in de sport is daarmee een absolute randvoorwaarde om de inhoudelijke ambities te kunnen realiseren.

Kortom: De sport staat voor belangrijke uitdagingen. Het uiteindelijke doel is om samen een belangrijke bijdrage te leveren aan het slimmer, vaardiger en creatiever worden van NOC*NSF en de bonden.

De sport wil daartoe samen een bijdrage leveren aan verbeteringen die leiden tot een betere aansluiting van de sportorganisaties en hun medewerkers op de veranderingen in de markt. Bevordering van innovatie en ontwikkeling is daarbij de leidraad. Het Maatwerkbudget Transitie is bedoeld om bonden en NOC*NSF samen overstijgende projecten te laten realiseren. Het gaat daarbij om thema's die van belang zijn voor het collectief van de sport en die zonder de hulp van deze middelen niet of moeizaam kunnen worden gerealiseerd. In 2019 is gestart met deze rubriek en in 2020 wordt hier een vervolg aan gegeven. Samengevat zijn de gelden zijn bedoeld om de collectieve innovatie en ontwikkeling in de sport te bevorderen en te versterken.

Procedure

In deze fase wordt binnen deze rubriek het budget van € 2,0 miljoen euro bestemd voor het verder invulling geven aan de transitie in de sport.

In de komende maanden wordt door een projectgroep bestaande uit vertegenwoordigers van aangesloten sportbonden en NOC*NSF aangevuld met experts gewerkt aan de uitwerking van het concrete programma voor 2020.

Dit plan zal in het najaar worden voorgelegd aan het ledenberaad en ter besluitvorming aan de Algemene Ledenvergadering. Op deze manier ontstaat er één collectief plan voor de besteding van de middelen die bestemd zijn voor noodzakelijke transitie binnen deze maatwerkrubriek.

BESTEDINGSPLAN EN RICHTLIJNEN SPORTAGENDA 2017+

IV. BEOORDELINGS-, TOEKENNINGS- EN VERANTWOORDINGSPROCEDURES

Beoordelingsprocedures

De beoordeling bestaat uit 2 stappen:

1. Toetsing Algemene Aanvraagvoorwaarden en additionele aanvraagvoorwaarden per rubriek

De aanvragen van sportbonden worden aan de Algemene Aanvraagvoorwaarden getoetst door NOC*NSF.

De aanvragen van NOC*NSF (ook t.b.v. andere begunstigden) worden getoetst door het hiervoor aangewezen orgaan.

Het niet voldoen aan de Algemene Aanvraagvoorwaarden heeft als consequentie dat niet overgegaan kan worden tot toekenning en bevoorschotting, ongeacht de status, beoordeling en eventuele toekenning of reservering van de overige rubrieken waarin een aanvraag is ingediend.

2. Inhoudelijke beoordeling aanvraag

Inhoudelijke beoordeling/toetsing is van toepassing bij de volgende rubrieken:

3.1	Maatwerkbudget Topsport
4.1	Maatwerkbudget Innovatie
4.2	Maatwerkbudget Transitie

Voor de rubrieken 2.1, 2.2, 2.3, 2.6, 2.7 en 2.8 is sprake van het opstellen van een jaarlijkse set van afspraken (door NOC*NSF met de begunstigde). Deze zullen opgenomen worden in het jaarplan van NOC*NSF.

De inhoudelijke beoordeling van aanvragen van sportbonden en overige begunstigden wordt gedaan door NOC*NSF, tenzij in de Richtlijnen anders benoemd. NOC*NSF kan zich laten bijstaan door (groepen van) experts.

De aanvragen van NOC*NSF dienen jaarlijks deel uit te maken van het jaarplan en begroting NOC*NSF, welke worden voorgelegd aan de Algemene Vergadering NOC*NSF. In dit proces vindt inhoudelijke afstemming en toetsing plaats met de achterban/leden via de hiervoor ingerichte overlegstructuur.

Toekenningsprocedures

Toekenningsorgaan

Bij AV-besluit (november 2012) is het Bestuur van NOC*NSF het toekennings- en vaststellingsorgaan. Een voorgenomen verdeelbesluit wordt geformuleerd door de Directie van NOC*NSF die zich bij maatwerkbudgetten laat adviseren door Expertpanels.

Voor 2020 zijn er een aantal uitzonderingen:

- Rubriek 3.1: de Directie van NOC*NSF zal fungeren als toekenningsorgaan. Zij zal zich laten adviseren door een Expertpanel onder onafhankelijk voorzitterschap. Het Expertpanel wordt door het Bestuur van NOC*NSF benoemd.
- Rubriek 4.1: de Directie van NOC*NSF zal fungeren als toekenningsorgaan. Zij zal zich laten adviseren door een Expertpanel onder onafhankelijk voorzitterschap. Het Expertpanel wordt door het Bestuur van NOC*NSF benoemd.
- Rubriek 4.2: De toekenning zal plaatsvinden bij besluit van de Algemene Ledenvergadering.

Het toekennings- en vaststellingsorgaan ziet in alle gevallen toe op:

- Een zorgvuldig beoordelingsproces(gang). Hiertoe kan zij zich separaat laten adviseren (bijv. een auditcommissie).
- Voldoende samenhang en diversiteit in alle toekenningen en vaststellingen, waarbij de geldende Sportagenda de inhoudelijke leidraad vormt. Hiertoe kan het toekenningsorgaan afwijken van toekenningsadviezen van expertpanels en/of directie NOC*NSF en/of kan zij de voorbereidende organen vragen om tot een herzien advies te komen.

Werkwijze

Na toetsing van de algemene en specifieke aanvraagvoorwaarden en (indien van toepassing) inhoudelijke beoordeling van de aanvragen zal NOC*NSF een toekenningsadvies geven aan het toekenningsorgaan. Daarbij is sprake van 2 type toewijzingen:

1. Verdeling o.b.v. kwantitatieve verdeelmodellen of vaste bijdragen

Op basis van de aangeleverde gegevens zal NOC*NSF een doorrekening maken van het in de desbetreffende rubriek vastgelegde verdeelmodel. Indien begunstigen de gevraagde gegevens, die noodzakelijk zijn voor het doorrekenen, niet voor de vastgestelde of overeengekomen aanleverdatum hebben aangeleverd, dan heeft dit de volgende consequenties:

1. NOC*NSF stopt de lopende bevoorschotting van de desbetreffende begunstigde.
2. NOC*NSF maakt een schatting van de ontbrekende gegevens om het verdeelmodel toe te kunnen passen. Indien deze schatting te hoog blijkt, zal het teveel berekende bedrag teruggevorderd worden van de begunstigde. Een te lage schatting is voor rekening en risico van de begunstigde.
3. NOC*NSF adviseert het toekenningsorgaan de toekenning voor de desbetreffende rubriek(en) met 10% te korten.

2. Verdeling o.b.v. kwalitatieve grondslagen

Alle ontvangen aanvragen worden door NOC*NSF beoordeeld, waarna een toekenningsadvies wordt geformuleerd t.b.v. het toekenningsorgaan. Indien het totaal van de aanvragen het beschikbare budget overtreft, zal NOC*NSF t.b.v. het toekenningsorgaan dienen te onderbouwen op basis waarvan de keuzes voor gehele, gedeeltelijke financiering of afwijzing van financiering zijn gebaseerd.

Het toekenningsorgaan stelt uiteindelijk de toekenningen per rubriek vast. Bij tijdige indiening van de aanvraag en (additioneel) benodigde gegevens vindt toekenning jaarlijks plaats uiterlijk op 15 februari. Begunstigen ontvangen zo spoedig mogelijk na de hiervoor genoemde data over de besluitvorming een Toekenningsbrief. Het toekenningsorgaan is bevoegd om aan het besluit per rubriek de volgende status toe te voegen:

Kleur	Status	Betekenis
Groen	Toekenning	De aanvraag voldoet aan alle aanvraagvoorwaarden en o.b.v. de toekenning wordt gestart met de bevoorschotting.
Geel	Toekenning	De aanvraag voldoet grotendeels aan alle aanvraagvoorwaarden. Er wordt gestart met de bevoorschotting. Voor 1 april, tenzij anders besloten, dient aan alle openstaande punten zijn voldaan.
Oranje	Reservering	De aanvraag voldoet niet aan alle de aanvraagvoorwaarden, maar verwacht wordt dat de aanvraag binnen afzienbare tijd wel voldoet. Het toekenningsbedrag wordt gereserveerd en de bevoorschotting wordt gestart, zodra aan alle aanvraagvoorwaarden is voldaan.

Rood	Afwijzing	De aanvraag voldoet niet aan de aanvraagvoorwaarden en/of komt o.b.v. de inhoudelijke beoordeling niet in aanmerking voor financiering. Er zal geen bijdrage worden toegekend. Eventuele gestarte bevoorschotting wordt gestopt en uitgekeerde bedragen worden teruggevorderd.
-------------	------------------	--

Het toekenningsorgaan stelt naast de hoogte van de bijdrage tevens de bijdrageduur vast. Met andere woorden: het toekenningsorgaan kan een meerjarenbijdrage toekennen.

Bevoorschotting

NOC*NSF is verantwoordelijk voor de uitkering van de toegekende gelden. De toegekende gelden worden volledig (100%) in 4 termijnen uitgekeerd:

- 1e bevoorschotting: eind februari, 25%
- 2e bevoorschotting: begin mei, 25%
- 3e bevoorschotting: eind juli, 25%
- 4e bevoorschotting: eind oktober, 25%

De definitief voor dat jaar geldende bevoorschottingstermijnen worden door NOC*NSF vastgesteld en bekend gemaakt in de toekenningsbrief.

De directie van NOC*NSF kan besluiten om af te wijken van de bevoorschotting en het algemene bevoorschottingsschema in de volgende gevallen:

- Op basis van een onderbouwd verzoek van een begunstigde, onderbouwd met een liquiditeitsbegroting voor de eerstkomende 12 maanden en een weergave van de onderzochte alternatieven. Voorwaarde is wel dat de begunstigde voldoet aan alle aanvraagvoorwaarden.
- Op basis van een goedgekeurd herstelplan (incl. monitorings-afspraken) kan besloten worden tot (hervatting van de) bevoorschotting voor begunstigde met de status 'oranje'.
- Op basis van een financiële (risico-)inventarisatie bij een begunstigde kan besloten worden tot nader orde de bevoorschotting stop te zetten en het toekenningsorgaan te verzoeken om een toekenning in te trekken en/of reeds bevoorschotte gelden terug te vorderen.
- Indien op basis van bevindingen van onafhankelijke organen (bijv. auditcommissie SI, accountantscontrole/-verklaring bij jaarstukken) geconstateerd wordt dat de begunstigde niet meer voldoet aan de Minimale Kwaliteitseisen, kan besloten worden tot nader orde de bevoorschotting stop te zetten en het toekenningsorgaan te verzoeken om een toekenning in te trekken en/of reeds bevoorschotte gelden terug te vorderen.

Tegen de hiervoor genoemde besluiten kan de begunstigde bezwaar aantekenen bij het Bestuur van NOC*NSF.

Verantwoordingsprocedures

Verantwoordingsvoorwaarden

- Sportbonden en NOC*NSF verantwoorden op basis van hun reguliere jaarverslag en jaarrekening/financieel jaarverslag dat door hun algemene (leden)vergadering is vastgesteld. Deze zelfde voorwaarden gelden voor overige begunstigden, waarbij geldt dat jaarrekening/jaarverslag c.q. inhoudelijke en financiële verantwoording is vastgesteld door het hiervoor bevoegde (hoogste) orgaan.
- Indien de algemene (leden)vergadering plaatsvindt na de betreffende deadline, kan bij het indienen van de verantwoording worden volstaan met het aanleveren van het concept jaarverslag en de concept jaarrekening. Het door de algemene (leden)vergadering goedgekeurde jaarverslag en jaarrekening dienen uiterlijk 1 maand na deze goedkeuring te worden geüpload in de VMS portal.

- In de jaarrekening/financieel jaarverslag dienen alle toegekende bijdragen uit het Bestedingsplan te zijn vermeld en gespecificeerd (naar rubrieksniveau).
- Indien uit het Bestedingsplan €150.000 of meer is ontvangen, dan dient de jaarrekening voorzien te zijn van een controle verklaring door een accountant.
- Indien minder dan €150.000 is ontvangen, dan kan volstaan worden met een rapportage bestaande uit de volgende onderdelen
 1. Een verklaring van de kas- of financiële commissie dat zij de boeken gecontroleerd en akkoord hebben bevonden
 2. Een verslag van de bevindingen van de kas- of financiële commissie
 3. Een (standaard) bestuursverklaring waarin opgenomen dat de ontvangen gelden zijn besteed aan datgene waarvoor de gelden ontvangen c.q. toegewezen zijn.
- Bij verschillende rubrieken zijn aanvullende verantwoordingsvoorwaarden van toepassing. Bij meerjaren(project)toekenningen dient de verantwoording plaats te vinden in het eerstvolgende jaar na afloop van de toekenningsperiode, zoals vermeld in de toekenningsbrief. Wel dient tussentijds en jaarlijks een voortgangs-/tussenrapportage te worden opgesteld en ingediend.
- Verantwoording dient jaarlijks voor 1 mei⁹ ingediend te worden via het digitale platform en dient te zijn voorzien van een ondertekening/autorisatie door een handelingsbevoegde namens de begunstigde.
- Een verzoek tot uitstel van maximaal 1 maand kan onder vermelding van redenen worden ingediend bij NOC*NSF (uitsluitend via de Portal Verdelen Middelen of het e-mailadres: verdelenmiddelen@nocnsf.nl), als secretariaat van het vaststellingsorgaan. Een dergelijk verzoek dient minimaal 14 dagen voor de verantwoordingsdatum te zijn ingediend.
- Het niet tijdig indienen van een verantwoording heeft consequenties voor de bevoorschotting (zie algemene aanvraagvoorwaarden).

Reallocatieverzoeken

De voor een specifiek jaar of periode toegekende gelden dienen binnen die periode besteed te worden, of er dient een schriftelijke betalingsverplichting aangegaan te zijn. Indien hieraan niet is voldaan, kunnen begunstigten een reallocatieverzoek indienen bij het toekenningsorgaan (via Portal Verdelen Middelen of e-mailadres: verdelenmiddelen@nocnsf.nl). Een reallocatieverzoek dient aan de volgende voorwaarden te voldoen:

- a. Verzoek dient voor 31 december via de VMS portal te zijn ingediend (voor rubriek 3.1 geldt een deadline van 31 januari). Ingediende verzoeken na deze datum worden niet in behandeling genomen.
- b. Het verzoek dient met redenen onderbouwd te zijn.
- c. Een reallocatieverzoek boven €10.000 dient voorzien te zijn van een planning van activiteiten en begroting. Hieruit moet blijken dat de gerealloceerde middelen in het navolgende jaar volledig worden besteed.

Reallocatie kan alleen binnen dezelfde rubriek plaatsvinden naar het eerstvolgende jaar. Reallocatie tussen verschillende rubrieken is niet mogelijk. Een reallocatieverzoek is per 4 jaar eenmaal per rubriek mogelijk, met uitzondering van de rubrieken waarbij sprake is van meerjarenbudgetten en – toekenningen (rubriek 2.6, 3.1)

Het toekenningsorgaan zal voor 15 februari besluiten over het reallocatieverzoek. NOC*NSF zal het toekenningsorgaan adviseren. Goedgekeurde reallocaties dienen door de begunstigde expliciet in de jaarrekening te worden opgenomen.

⁹ Voor bonden met een gebroken boekjaar geldt de datum van 15 oktober

Beoordeling en vaststelling

De verantwoordingen van sportbonden en overige begunstigen worden aan de verantwoordingsvoorwaarden getoetst door NOC*NSF. De verantwoordingen van NOC*NSF (ook t.b.v. andere begunstigen) worden getoetst door het hiervoor aangewezen orgaan.

De inhoudelijke en financiële beoordeling van verantwoordingen van sportbonden wordt gedaan door NOC*NSF, waarbij NOC*NSF zich kan laten bijstaan door (groepen van) experts. NOC*NSF en/of het vaststellingsorgaan kan de bond vragen om een nadere inhoudelijke of financiële toelichting of onderbouwing. De begunstigde is verantwoordelijk voor een kwalitatief toereikende administratie, waarbij van uitgaven die geheel of gedeeltelijk met bestedingsplan gelden zijn verricht, bewijsstukken aanwezig zijn.

De verantwoordingen van NOC*NSF dienen jaarlijks deel uit te maken van het jaarverslag en de jaarrekening NOC*NSF, welke jaarlijks worden voorgelegd aan de Algemene Vergadering NOC*NSF. In dit proces vindt inhoudelijke afstemming en toetsing plaats met de achterban/leden via de hiervoor ingerichte overlegstructuur.

Het vaststellingsorgaan stelt uiteindelijk de vaststellingen per rubriek vast. Bij tijdige indiening van de verantwoording vindt voorlopige vaststelling jaarlijks plaats voor 30 september¹⁰. Definitieve vaststelling geschiedt uiterlijk op de hier opvolgende 15 februari. Voor rubriek 3.1 geldt dat bij tijdige indiening van de verantwoording (voor 1 mei) definitieve vaststelling uiterlijk 31 oktober plaatsvindt. Van de definitieve vaststelling ontvangt de indiener een Vaststellingsbrief. Indien de vaststelling lager is dan de toekenning/bevoorschotting, zal het teveel ontvangen bedrag worden teruggevorderd, dan wel worden verrekend met c.q. ingehouden op de eerstvolgende bevoorschotting(en).

Onderbesteding / Niet voorziene additionele toekenningen

Teruggevorderde en/of niet uitgekeerde gelden uit het Bestedingsplan Sportagenda worden toegevoegd aan het bij NOC*NSF in beheer zijnde:

- Bestemmingsreserve Bestedingsplan;
- Restitutie VWS inzake VWS-gefinancierde onderdelen
- Bestemmingsreserve Topsport (van toepassing bij rubriek 3.1)

¹⁰ Voor bonden met een gebroken boekjaar, welke gebruik maken van de mogelijkheid om tot uiterlijk 15 oktober de verantwoording in te dienen, geldt de datum 1 december

V. BEZWAAR EN BEROEP

Tegen beslissingen op basis van de Richtlijnen Sportagenda Bestedingsplan van het toekenningsorgaan of vaststellingsorgaan kan door sportbonden en NOC*NSF beroep worden aangetekend bij de Beroepscommissie Bestedingsplan. Het Reglement Beroepscommissie Bestedingsplan is hierbij van toepassing. De BCB kan schriftelijk worden benaderd via het postadres van NOC*NSF (t.a.v. secretaris van de BCB) of via het e-mailadres: bcb@nocnsf.nl

Bijlage A: Minimale Kwaliteitseisen 2020

Vooraf

- Voor bonden met een gebroken boekjaar geldt het volgende: die eisen die betrekking hebben op een kalenderjaar, moeten worden bekeken vanuit het meest recente boekjaar.
- NOC*NSF beschikt over formats en voorbeelden van documenten die van toepassing zijn op de verschillende eisen. Voor meer informatie hierover kunt u contact opnemen met uw accountmanager.
- Op verschillende plaatsen worden aanbevelingen gedaan. Deze aanbevelingen dragen bij aan de kwaliteit van de organisatie, maar zijn geen eis. Niet voldoen aan de aanbevelingen kan daarom niet leiden tot een negatieve beoordeling.
- De accountmanagers van NOC*NSF zijn beschikbaar voor het beantwoorden van vragen en het ondersteunen van de bond bij de invoering en doorontwikkeling van de eisen en implementatie van de Code Goed Sportbestuur.

Uw bond dient te voldoen aan onderstaande eisen en de onderstaande vragen naar waarheid te beantwoorden. De bond dient de antwoorden bij een toets voldoende te kunnen onderbouwen met documentatie. De Minimale KwaliteitsEisen worden getoetst op basis van zelfscan door bonden via de portal Verdelen Middelen. Het bestuur van NOC*NSF heeft de mogelijkheid om onderzoek in te stellen naar de feitelijke stand van zaken bij de bond. Per jaar worden willekeurig 5-10 bonden¹¹ geselecteerd waar een toets wordt uitgevoerd waarin de zelfscan met de bond wordt doorgenomen en onderliggende documentatie wordt opgevraagd.

VERPLICHTE PROCEDURES EN REGELINGEN

1. Verplichte rapportage over het omgaan met de aanbevelingen van goed sportbestuur
 - A. *Heeft uw bond in meest recent afgesloten boekjaar aantoonbaar aan haar achterban gerapporteerd over de wijze waarop de bond is omgegaan met de aanbevelingen van de Code Goed Sportbestuur? Op welke wijze is hieraan invulling gegeven?*
2. Uitvoeren nulmeting goed sportbestuur, de 13 aanbevelingen vervolgens 2-jaarlijks toetsen
 - A. *Heeft uw bond de 2-jaarlijkse toetsing Goed Sportbestuur uitgevoerd? (Nieuwe leden starten met de nulmeting)*
 - B. *Zo ja, in welk jaar was dit voor het laatst?*
3. De bond heeft en werkt met een besturingsmodel waarin een duidelijk onderscheid is tussen bestuurlijke, beleidsmatige, toezichhoudende en ondersteunende (uitvoerende) taken. Er zijn geen bestuurders in dienst als werknemer waarbij dit leidt tot verstrengeling van bovengenoemde taken.
 - A. *Beschikt u over een actueel document waarin uw besturingsmodel beschreven is? (aanbeveling)*

¹¹ ten minste 80% van de geselecteerde bonden zijn in de afgelopen 4 jaar niet al eerder geselecteerd geweest.

- B. *Maakt u in dit document onderscheid tussen bestuurlijke, beleidsmatige, toezichhoudende en ondersteunende (uitvoerende) taken? (aanbeveling)*
- C. *Heeft uw organisatie een protocol waarin wordt aangegeven op welke wijze met mogelijke vrijwillige dubbelfuncties binnen uw organisatie wordt omgegaan?*
- D. *Verklaart u dat er geen bestuursleden zijn die uitvoerende, betaalde taken verrichten waarbij zij onder toezicht staan van het bestuur waarin zij zelf zitting in hebben?*
- E. *Verklaart u dat de familiale- en/of commerciële belangen die bestuursleden bij de sportbond hebben openbaar zijn gemaakt.*
- F. *Beschikt u over een door minimaal het bestuur vastgesteld directiestatuut en is deze openbaar gemaakt? (altijd en alleen wanneer er sprake is van een werkorganisatie met directeur)*
4. *Verplichte evaluatie van het bestuur. Het bestuur draagt zorg voor reflectie op haar eigen functioneren en haar relatie met de werkorganisatie en achterban. Hiermee wordt geborgd dat de rol- en taakuitvoering in de verschillende geledingen helder is en ook uitgevoerd wordt zoals afgesproken.*
- A. *Heeft het bestuur in het afgelopen jaar een evaluatie gehouden waarin zowel de zachte kant (interne samenwerking, persoonlijk gedrag, relatie met de achterban) als de harde afspraken (rol- en taak vastheid, activiteiten en prestaties van het bestuur) besproken is?*
- B. *Heeft u de bevindingen van deze evaluatie gedeeld met de achterban? Op welke manier?*
- Aanbevolen wordt voor het houden van de bestuursevaluatie periodiek (eens per 2 jaar) gebruik te maken van externe begeleiding.*
5. *Het bestuur zorgt dat de organisatie duidelijk vastlegt welke onverenigbaarheden er zijn bij het vervullen van een bestuursfunctie. Dit kunnen onverenigbaarheden zijn binnen en buiten de bondsstructuur. Binnen de bondsstructuur zijn in ieder geval bestuursfuncties onverenigbaar met het lidmaatschap van enig toezichhoudend of tuchtrechtsprekend orgaan, evenals het lidmaatschap van kas- en/of financiële commissie. De nevenfuncties en onverenigbaarheden worden openbaar gemaakt.*
- A. *Heeft u in uw statuten, huishoudelijk reglement of andere openbare beleidsdocumenten vastgelegd welke onverenigbaarheden onacceptabel zijn bij het vervullen van een bestuursfunctie?*
- B. *Heeft u sportbond-relevante nevenfuncties van bestuursleden openbaar gemaakt?*
6. *De organisatie hanteert een benoemingsperiode van maximaal 12 jaar. Hierbij stelt zij een rooster van aftreden vast en maakt dit openbaar. Uitzonderingen op deze eis zijn per individueel geval door de ALV van de bond goedgekeurd en openbaar gemaakt.*
- A. *Heeft u in uw statuten vastgelegd dat er voor bestuursfuncties in principe sprake is van een maximale aaneengesloten zittingsperiode van 12 jaar of korter?*
- B. *Zijn er in het huidige bestuur individuele uitzonderingen op deze regel en zo ja, zijn deze goedgekeurd door de ALV?*
- C. *Heeft u minimaal 1 keer in de afgelopen 12 maanden het rooster van aftreden openbaar gemaakt? Op welke manier?*

7. De organisatie kent binnen haar grenzen geen zelfstandige of autonome geledingen die eigen beleid (kunnen) bepalen dat kan afwijken van het door de ALV vastgestelde beleid.

A. Indien uw organisatie regionale geledingen kent (naast de aangesloten lokale sportverenigingen) die een zelfstandige rechtspersoon zijn, is er in de statuten van zowel de landelijke bond als van de regionale geledingen expliciet geregeld dat de regionale geledingen zich moeten conformeren aan het beleid van de landelijke bond?

8. Het bestuur zorgt ervoor dat de organisatie in ieder geval naast de statuten de volgende reglementen heeft: een tuchtreglement, een dopingreglement, een regeling tegen seksuele intimidatie, een regeling voor de bestrijding van matchfixing en een regeling voor klachten. Daarnaast draagt bestuur zorg voor een algemene bepaling dat strafbare feiten ook als overtreding zijn aangemerkt mitsdien begaan in relatie tot de sport, de sportbeoefening en, of de sportbond en, of zijn leden.

A. Heeft uw organisatie de beschikking over een geldend en door de Algemene Leden Vergadering goedgekeurd tuchtreglement dat verankerd is binnen de statuten van de bond, óf is uw bond hiervoor aangesloten bij het Instituut Sportrechtspraak (ISR)?

B. Heeft uw bond de tweejaarlijkse scan op het gebied van tuchtrecht uitgevoerd en voldoet uw bond aan alle in de scan opgenomen kwalitatieve waarborgen op het gebied van tuchtrecht?

C. Heeft uw organisatie de beschikking over een geldend en door de Algemene Leden Vergadering goedgekeurd dopingreglement dat voldoet aan de geldende (internationale) eisen en dat verankerd is binnen de statuten van de bond, óf is uw bond hiervoor aangesloten bij het ISR?

D. Heeft uw organisatie de beschikking over een geldend en door de Algemene Leden Vergadering goedgekeurd reglement tegen seksuele intimidatie dat verankerd is binnen de statuten van de bond, óf is uw bond hiervoor aangesloten bij het ISR?

E. Heeft uw organisatie de beschikking over een geldend en door de Algemene Leden Vergadering of bestuur goedgekeurd tuchtreglement tegen matchfixing in lijn van de 'blauwdruk regels ter voorkoming van matchfixing en betting', dat verankerd is binnen de statuten van de bond, of is de aansluiting bij het ISR verankerd binnen de statuten?

F. Heeft u een vertrouwenscontactpersoon aangesteld? Is deze te vinden via website of andere bondspublicaties?

G. Heeft uw organisatie de beschikking over een geldend en door het bestuur of de Algemene Leden Vergadering goedgekeurde klachtenwegwijzer?

De eis C is niet van toepassing voor sportbonden zonder erkende topsport- of internationale wedstrijd sportdisciplines volgens het betreffende reglement.

Statuscriteria

9. De solvabiliteit en liquiditeit is op laatst bekende balansdatum voldoende c.q. toereikend.

A. Is de solvabiliteit van uw organisatie op meest recente balansdatum voldoende? (richtinggevende indicator: EV/Balanstotaal >0,2)

- B. Is de liquiditeit van uw organisatie op meest recente balansdatum voldoende?
(richtinggevende indicator: current ratio: vlottende activa/kort vreemd vermogen >1)
10. De organisatie legt de ALV een door accountant goedgekeurde geconsolideerde balans en jaarrekening voor
- A. Heeft uw organisatie een geconsolideerde balans en jaarrekening over 2018?
- B. Is deze voorzien van een controleverklaring door een accountant? (Indien u 150.000 euro of meer heeft ontvangen uit het Bestedingsplan 2018)
- Heeft uw kas- of financiële commissie de jaarrekening over 2018 en de balans goedgekeurd?
(Indien u minder dan 150.000 euro heeft ontvangen uit het Bestedingsplan 2018).
- C. Alleen voor bonden die een EV hebben dat lager is dan 25% van de jaarbegroting
- Indienen van een liquiditeitsbegroting bij de aanvraag van de gelden; jaar van de aanvraag +1 en het huidig jaar;
 - Invullen van een balans in de portal T= jaar, -2 en +2, waarbij de portal automatisch de ratio van (netto) werkkapitaal, liquiditeit en solvabiliteit berekent;
 - Invullen overzicht van de reserves/het vermogen in de portal, een specificatie van het Eigen Vermogen, waaruit het weerstandsvermogen, bestemmingsreserve en algemene reserve blijkt. T = jaar, -2 en +1;
 - Toevoegen van de ratio weerstandsvermogen.
Berekening weerstandsvermogen: weerstandsvermogen / vaste kosten¹².
11. De organisatie beschikt aantoonbaar over de registratie van bewust aangaan van het lidmaatschap van haar leden (voor natuurlijke personen geldt dit incl. NAW gegevens, geboortedatum, geslacht, in lijn met de daaraan gestelde eisen volgens de privacywetgeving).
- A. Voert u een ledenadministratie waarin per lid de naam, het adres, de postcode, de woonplaats, het geslacht en de geboortedatum wordt geregistreerd

12 Waarderingscijfer Ratio Betekenis:

A >2 Uitstekend

B 1,4 - 2 Ruim voldoende

C 1 - 1,4 Voldoende

D 0,8 - 1 Matig

E 0,6 - 0,8 Onvoldoende

F < 0,6 Ruim onvoldoende

BIJLAGE B: Zichtbaarheid De Nederlandse Loterij

Zichtbaarheid van de Nederlandse Loterij via de sport(bonden) zal bijdragen aan een hogere winst van de Nederlandse Loterij en daardoor mogelijk een hogere afdracht aan de bonden/Nederlandse sport. Begunstigden van het bestedingsplan zijn zich hier bewust van. Zij kunnen, in hun eigen belang, bijdragen aan de zichtbaarheid van de Nederlandse Loterij bijvoorbeeld op de volgende manieren

1. De sportbond vermeldt het logo van de Nederlandse Loterij in bijvoorbeeld de nieuwsbrief het jaarverslag en de homepage van de website.
2. De sportbond besteedt regelmatig aandacht aan De Nederlandse Loterij in haar (leden) magazine, haar (digitale) nieuwsbrief en/of andere communicatie met haar leden.
3. De sportbond plaatst persbericht(en) van de Nederlandse Loterij (inclusief foto) in haar magazine of (digitale) nieuwsbrief en/of op haar website. De Nederlandse Loterij levert hiervoor persbericht en foto aan.
4. De sportbond kan voldoen aan verzoeken voor input aan de Nederlandse Loterij over de eigen sport in de vorm van persberichten en/of nieuwsbrieven, die door de Nederlandse Loterij kunnen worden doorgezet naar geïnteresseerde abonnees.
5. De sportbond is zich bewust van het feit dat meewerken aan de zichtbaarheid van concurrenten van de Nederlandse Loterij nadelig is voor de afdracht aan de Nederlandse Sport.

Bovenstaande suggesties zijn niet limitatief. Indien bonden op enige wijze zichtbaarheid geven aan de Nederlandse Loterij, dan is dat in het belang van de gehele Nederlandse Sport.

NOC*NSF plaatst de benodigde bestanden van de Nederlandse Loterij (logo's, advertorials, artikelen, foto's, etc.) op Ledennet, het extranet voor sportbonden, in de rubriek Doc's & Downloads.

Notitie

Ter advisering

aan Algemene vergadering NOC*NSF
van Commissie Richtlijnen Bestedingsplan Sportagenda
betreft Bestedingsplan en Richtlijnen 2020
datum 2 mei 2019

Advies Commissie Richtlijnen en Bestedingsplan Sportagenda (CRBS) t.b.v. de Algemene Vergadering NOC*NSF d.d. 20 mei 2019

Toelichting

Vooraf

Dit document betreft het advies van de CRBS op het Bestedingsplan 2020 en de Richtlijnen 2020. De verantwoordelijkheid van de Commissie is om de Algemene Vergadering van NOC*NSF te adviseren over de hoogte van het Bestedingsplan Sportagenda 2017+, de inrichting van het Bestedingsplan 2020 (rubrieken en budgetten) en de bijbehorende Richtlijnen.

Het advies van de CRBS begint met een aantal opmerkingen over het geheel van het Bestedingsplan. Vervolgens wordt een aantal specifieke onderdelen belicht om tenslotte tot een advies te komen aan de Algemene Ledenvergadering.

Bestedingsplan 2020

De CRBS heeft kennis genomen van het Bestedingsplan 2020 en van het proces waarin toegewerkt is naar dit voorstel. Er is waardering voor de zorgvuldigheid waarmee dit is gedaan. Op verschillende momenten is er ruimte geweest voor bonden om zowel bestuurlijk als vanuit de werkorganisaties input te leveren. De commissie constateert ook dat het proces om tot een nieuw - op de Sportagenda 2017+ gebaseerd - Bestedingsplan te komen, met meer ambitie ter hand is genomen dan het vorig jaar. Dit heeft ook meer discussie opgeleverd binnen de vereniging NOC*NSF over de ontwikkelingen in het Bestedingsplan.

De commissie is positief over deze ontwikkeling en is van mening dat dit ook in lijn is met het advies van de CRBS daarover van vorig jaar. Hierin werd aangegeven dat de commissie van

mening is dat de ambities zoals deze zijn verwoord in de de Sportagenda 2017+ gehandhaafd moeten blijven.

Wanneer we kijken naar de uitkomsten van het proces om tot een nieuw Bestedingsplan te komen, en kijken naar de definitieve voorstellen, dan is de commissie van mening dat de ambitie om als georganiseerde sport echt werk te maken van vernieuwing en innovatie, nog onvoldoende in dit Bestedingsplan tot uiting komt.

Er is begrip voor de diversiteit binnen de vereniging en dat hierbij soms gezocht moet worden naar compromissen, maar de commissie zou de ledenvergadering nadrukkelijk mee willen geven om grotere stappen te zetten in het moderniseren van de georganiseerde sport.

In 2017 zijn we gestart met het project onder de titel 'Transitie in de sport'. We hebben samen met het NOC*NSF bestuur het nieuwe geluid voor de toekomst van de sport uitgedragen. Om dat proces handen en voeten te geven is door werkgroepen naar de deelgebieden ledendefinitie, minimale kwaliteitseisen en verdeling van met name de basisfinanciering gekeken.

Dat leidt echter nog niet tot merkbare veranderingen in het Bestedingsplan 2020. Omdat de NLO inkomsten voor 2020 meevallen, kunnen we de middelen voor innovatie vergroten zonder dat dit een negatief effect heeft op de middelen ten behoeve van de Basisfinanciering. Deze extra middelen voor innovatie zijn echter niet zinvol als de leden van NOC*NSF de weg naar vernieuwing niet doorzetten.

De CRBS kan zich vinden in het verdeelmodel 2020, maar roept het bestuur van NOC*NSF en de Bonden op, de beoogde vernieuwing, voortkomen uit de Sportagenda 2017+, versneld door te zetten, om de sport klaar te maken voor de verandering die om ons heen plaatsvindt en aan ons niet voorbij zal gaan.

Overwegingen bij de belangrijkste wijzigingen

Basisvoet

De CRBS kan zich vinden in de voorstellen die gedaan worden ten aanzien van de basisvoet. Het is belangrijk om oog te hebben voor de diversiteit binnen onze vereniging en om gezamenlijk te investeren in de kwaliteit en continuïteit van de georganiseerde sport. De afbouw van de basisvoet vanaf 2021, ten gunste van collectieve diensten die gericht zijn op bevordering van kwaliteit en professionaliteit bij (met name) kleine en middelgrote bonden, wordt gezien als een goede ontwikkeling in de kwaliteitsbevordering binnen onze vereniging in haar volle breedte. Begrip is er voor de fasering die het mogelijk maakt voor bonden om te anticiperen op de aanpassing en ook om de opbouw van de Shared Service Organisatie mee te nemen in de afweging voor het Bestedingsplan van 2021 en verder.

Toekenningsgrondslag

"In de Sportagenda 2017+ is besloten om de toewijzing van basisfinanciering op basis van ledenaantallen af te bouwen. De samenleving verandert en vraagt om aanpassing van sportbonden en verenigingen. Bindingsvormen worden meer divers van karakter."

Dit citaat uit het voorstel aan de AV geeft naar de mening van CRBS de essentie van de achterliggende ambitie bij het Bestedingsplan 2020 aan. De commissie had graag gezien dat er op dit terrein meer voortgang was geboekt. De geschiedenis binnen onze vereniging leert ons echter dat dit een weerbarstig thema voor onze leden is.

Het voorstel, om de SportInnovatieStudio de opdracht te geven dit onderwerp nader uit te denken, wordt ondersteund. Belangrijk is om naast het uitwerken van alternatieven voor de toekenningsgrondslag tegelijkertijd ook oog te hebben voor de haalbaarheid en uitvoerbaarheid van dergelijke modellen, en dit als duidelijke toetsingscriteria mee te geven in de opdrachtverstrekking. De CRBS benadrukt dat ook het huidige verdeelmodel op basis van leden vele onzuiverheden kent, en zeker ook in het nadenken over toekenningsgrondslagen ter discussie gesteld zal moeten worden.

Van basisfinanciering naar maatwerkbudget

De CRBS ondersteunt van harte het voorstel om € 1 miljoen uit de basisfinanciering over te hevelen naar rubriek 4.1. Dit is in lijn met het vastgestelde beleid en het is ook belangrijk om bonden in de gelegenheid te stellen voortgang te boeken in het vernieuwen en innoveren.

Het is daarbij goed om ook oog te hebben voor de toegankelijkheid van rubriek 4.1. De voorstellen om de aanvraagprocedure verder te vereenvoudigen en ook de mogelijkheid te bieden voor ondersteuning, zijn daarom belangrijke randvoorwaarden.

De commissie benadrukt het belang om best practises uit de rubriek 4.1 en 4.2 zo spoedig mogelijk bekend te maken binnen de vereniging, en ervaringen continu te blijven delen.

Ten aanzien van de overige wijzigingen heeft de CRBS geen specifieke op- of aanmerkingen.

Advies

De CRBS adviseert de Algemene Vergadering om, met in acht neming van de hierboven gemaakte opmerkingen, in te stemmen met het Bestedingsplan 2020 en de Richtlijnen 2020.

Notitie

Ter besluitvorming

aan Algemene Vergadering NOC*NSF
van Commissie Richtlijnen Bestedingsplan Sportagenda
betreft Samenstelling Commissie Richtlijnen Bestedingsplan Sportagenda
datum 6 mei 2019

gevraagd besluit

De Algemene Vergadering wordt gevraagd in te stemmen met de herbenoeming van Jan-Dirk van der Zee (directeur Koninklijke Nederlandse Voetbal Bond) als lid van de Commissie Richtlijnen Bestedingsplan Sportagenda.

Notitie Binnen de CRBS loopt de eerste termijn van Jan-Dirk van der Zee af. Hij stelt zich verkiesbaar voor een tweede (en tevens laatste) termijn.

Daarmee wordt het Rooster van Aftreden als volgt:

Naam	Functie in CRBS	Benoemd tot	Termijn (4 jaar, max = 2)
Mevr. Margo de Vries	Lid	Nov 22	1e
Dhr. Cees Varossieau	Voorzitter	Mei 21	1e
Dhr. Joachim Driessen	Lid	Mei 21	1e
Dhr. Jan. Kossen	Lid	Nov 20	2e
Dhr. Jan Dirk van der Zee	Lid	Mei 23	2e

Notitie

Ter besluitvorming

aan Algemene Vergadering NOC*NSF
van Financiële Commissie
betreft Samenstelling Financiële Commissie
datum 6 mei 2019

gevraagd besluit

De Algemene Vergadering wordt gevraagd in te stemmen met de herbenoeming van Ad Tielemans (penningmeester Nederlands Handbal Verbond) als lid van de Financiële Commissie.

Notitie Binnen de Financiële Commissie loopt de eerste termijn van Ad Tielemans af. Hij stelt zich verkiesbaar voor een tweede (en tevens laatste) termijn.

Daarmee wordt het Rooster van Aftreden als volgt:

Naam	Functie in FC	Benoemd tot	Termijn (4 jaar, max = 2)
Dhr. Hans Gerrits Jans	Voorzitter	mei-20	1e
Dhr. Peter Ouwendijk	Lid	nov-22	1e
Dhr. Ad Tielemans	Lid	mei-23	2e
Dhr. Wolfgang Born	Lid	mei-21	1e
Dhr. Peter de Jong	Lid	mei-21	1e

Notitie

Mededeling

aan Algemene Vergadering NOC*NSF
van Bestuur NOC*NSF
betreft Wijziging Erkeningslijst Topsport- en Internationale wedstrijd sportdisciplines 2017-2020
datum 6 mei 2019

Mededeling

Aan de Algemene Vergadering wordt medegedeeld dat de Nederlandse Gewichtheffbond is toegevoegd aan de Lijst Topsport- en Internationale wedstrijd sportdisciplines.

Notitie De Algemene Vergadering (AV) heeft op 9 mei 2016 de Lijst Topsport- en Internationale wedstrijd sportdisciplines vastgesteld. Deze lijst staat voor 4 jaar vast (2017 t/m 2020) en is opgesteld op basis van het door de AV vastgestelde Reglement Topsport- en Internationale wedstrijd sportdisciplines. In dit Reglement is vastgelegd (artikel 6, lid 3) dat van tussentijdse wijzigingen mededeling wordt gedaan in de eerstvolgende AV.

Aan de AV wordt medegedeeld dat de Nederlandse Gewichtheffbond is toegevoegd aan de Lijst Topsport- en Internationale wedstrijd sportdisciplines, met gewichtheffen als erkende topsport discipline. Gewichtheffen stond al als topsport erkende discipline op de lijst, maar dan als onderdeel van de Koninklijke Nederlandse Krachtsport- en Fitnessbond. De Nederlandse Gewichtheffbond is tijdens de AV van 19 november 2018 toetreden als lid van NOC*NSF. Conform artikel 6 lid 2 van het Reglement Topsport- en Internationale wedstrijd sportdisciplines is de discipline gewichtheffen nu onder deze bond opgenomen op de lijst.

Bijlage: Erkeningslijst Topsport- en Internationale wedstrijd sportdisciplines 2017-2020



Lijst Topsport- en Internationale wedstrijd sportdisciplines 2017-2020

Bond	Sport	Discipline	Olympisch/ Niet-Olympisch/ Paralympisch	Uitkomsten erkenning Sportagenda 2017+
Atletiekunie	Atletiek	Atletiek	Olympisch	Topsport
		Para-atletiek	Paralympisch	Topsport
Koninklijke Nederlandse Autosport Federatie	Autosport	Kart/Autoren en Rally	Niet Olympisch	Topsport
Badminton Nederland	Badminton	Badminton	Olympisch	Topsport
		Para-badminton	Paralympisch	Topsport
Koninklijke Nederlandse Base en Softball Bond	Baseball	Baseball heren	Niet Olympisch	Topsport
	Softball	Softball dames	Niet Olympisch	Topsport
Nederlandse Basketball Bond	Basketball	Basketball	Olympisch	Topsport
		Rolstoelbasketbal	Paralympisch	Topsport
		3x3 Basketball	Niet Olympisch	Topsport
Koninklijke Nederlandse Biljart Bond	Biljart	Poolbiljarten	Niet Olympisch	Topsport
		Driebanden heren	Niet Olympisch	Internationale wedstrijd sport
		Snooker heren	Niet Olympisch	Internationale wedstrijd sport
Bob en Snee Bond Nederland	Bobslee	Bobslee	Olympisch	Topsport
		Skeleton	Olympisch	Topsport
		Rodelen	Olympisch	Topsport
Nederlandse Boks Bond	Boksen	Boksen	Olympisch	Topsport
Nederlandse Bowling Federatie	Bowling	Bowling	Niet Olympisch	Topsport
Nederlandse Indoor- en Outdoor Bowls Bond	Bowls	Bowls	Niet Olympisch	Internationale wedstrijd sport
Nederlandse Bridge Bond	Bridge	Bridge	Niet Olympisch	Topsport
Koninklijke Nederlandse Cricket Bond	Cricket	Cricket heren	Niet Olympisch	Topsport
Nederlandse Curling Bond	Curling	Curling	Olympisch	Topsport
		Rolstoelcurling	Paralympisch	Topsport
Koninklijke Nederlandse Dam Bond	Dammen	Dammen heren	Niet Olympisch	Topsport
Nederlandse Algemene Danssport Bond	Dansen	Standaard en Latin	Niet Olympisch	Topsport
Nederlandse Darts Bond	Darts	Darts	Niet Olympisch	Internationale wedstrijd sport
Nederlandse Floorball en Unihockey Bond	Floorball	Floorball	Niet Olympisch	Internationale wedstrijd sport
Gehandicaptensport Nederland	Boccia	Boccia	Paralympisch	Topsport
	Goalball	Goalball	Paralympisch	Topsport
	Rugby	Rolstoelrugby	Paralympisch	Topsport
	Sledgehockey	Sledgehockey	Paralympisch	Topsport
	Voetbal	Blindenvoetbal	Paralympisch	Topsport
Nederlandse Gewichtheffbond	Gewichtheffen	Gewichtheffen	Olympisch	Topsport
Nederlandse Golf Federatie	Golf	Golf	Olympisch	Topsport
Koninklijke Nederlandse Gymnastiek Unie	Gymnastiek	Ritmische gymnastiek	Olympisch	Topsport
		Trampolinespringen	Olympisch	Topsport
		Turnen	Olympisch	Topsport
Nederlands Handbal Verbond	Handbal	Handbal	Olympisch	Topsport
Nederlandse Handboog Bond	Handboogsport	Recurve	Olympisch	Topsport
		Para-handboogsport	Paralympisch	Topsport
		Compound dames	Niet Olympisch	Topsport
		Compound heren	Niet Olympisch	Internationale wedstrijd sport
Koninklijke Nederlandse Hippische Sportfederatie	Paardrijden	Dressuur	Olympisch	Topsport
		Eventing	Olympisch	Topsport
		Springen	Olympisch	Topsport
		Para-dressuur	Paralympisch	Topsport
		Endurance	Niet Olympisch	Internationale wedstrijd sport
Koninklijke Nederlandse Hockey Bond	Hockey	Hockey	Olympisch	Topsport
		Zaalhockey dames	Niet Olympisch	Topsport
		Zaalhockey heren	Niet Olympisch	Internationale wedstrijd sport
Nederlandse IJshockey Bond	IJshockey	IJshockey	Olympisch	Topsport
Nederlandse Jeu de Boules Bond	Jeu de boules	Petanque dames	Niet Olympisch	Topsport
		Petanque heren	Niet Olympisch	Internationale wedstrijd sport
Judo Bond Nederland	Judo	Judo	Olympisch	Topsport
		VI Judo	Paralympisch	Topsport
	Jiu Jitsu	Jiu Jitsu fighting heren	Niet Olympisch	Internationale wedstrijd sport
		Ne Waza heren	Niet Olympisch	Internationale wedstrijd sport

Karate Do Bond Nederland	Karate	Karate sparring	Niet Olympisch	Topsport
		Karate stijl	Niet Olympisch	Topsport
Nederlandse Klim- en Bergsport Vereniging	Klimmen	Sportklimmen dames	Niet Olympisch	Topsport
		Sportklimmen heren	Niet Olympisch	Internationale wedstrijdsport
		IJsklimmen dames	Niet Olympisch	Internationale wedstrijdsport
		IJsklimmen heren	Niet Olympisch	Topsport
Koninklijk Nederlands Korfbal Verbond	Korfbal	Korfbal	Niet Olympisch	Topsport
Koninklijke Nederlandse Vereniging van Luchtvaart	Zweefvliegen	Zweefvliegen	Niet Olympisch	Internationale wedstrijdsport
Koninklijke Nederlandse Motorrijders Vereniging	Motorsport	Enduro	Niet Olympisch	Topsport
		Motocross heren	Niet Olympisch	Topsport
		Wegrace	Niet Olympisch	Topsport
Nederlandse Onderwatersport Bond	Vinzwemmen	Vinzwemmen heren	Niet Olympisch	Internationale wedstrijdsport
Federatie Oosterse Gevechtkunsten	Wushu	Wushu stijl	Niet Olympisch	Topsport
		Wushu sparring dames	Niet Olympisch	Internationale wedstrijdsport
		Wushu sparring heren	Niet Olympisch	Topsport
Reddingsbrigade Nederland	Reddend zwemmen	Reddend zwemmen dames	Niet Olympisch	Topsport
		Reddend zwemmen heren	Niet Olympisch	Internationale wedstrijdsport
Koninklijke Nederlandsche Roei Bond	Roeien	Roeien	Olympisch	Topsport
		Para-roeien	Paralympisch	Topsport
Nederlandse Rollersports en Bandy Bond	Rolhockey	Rolhockey heren	Niet Olympisch	Internationale wedstrijdsport
Nederlandse Rugby Bond	Rugby	Rugby Sevens	Olympisch	Topsport
		Rugby 15 a side	Niet Olympisch	Topsport
Koninklijke Nederlandse Schaak Bond	Schaken	Schaken	Niet Olympisch	Topsport
Koninklijke Nederlandse Schaatsenrijders Bond	Schaatsen	Kunrijden	Olympisch	Topsport
		Langebaanschaatsen	Olympisch	Topsport
		Shorttrack	Olympisch	Topsport
		Inline-skaten heren	Niet Olympisch	Internationale wedstrijdsport
Koninklijke Nederlandse Algemene Schermbond	Schermen	Degen	Olympisch	Topsport
		Floret	Olympisch	Topsport
		Sabel	Olympisch	Topsport
		Rolstoelschermen	Paralympisch	Topsport
Koninklijke Nederlandse Schietsport Associatie	Schieten	Sportschieten	Olympisch	Topsport
		Para-sportschieten	Paralympisch	Topsport
	Moderne Vijfkamp	Moderne Vijfkamp	Olympisch	Topsport
Nederlandse Ski Vereniging	Skiën	Alpine skiën	Olympisch	Topsport
		Freestyle skiën	Olympisch	Topsport
		Langlaufen	Olympisch	Topsport
		Skispringen	Olympisch	Topsport
		Noordse combinatie	Olympisch	Topsport
		Snowboard	Olympisch	Topsport
		Para-alpine skiën	Paralympisch	Topsport
		Para-langlaufen	Paralympisch	Topsport
		Para-snowboard	Paralympisch	Topsport
	Biatlon	Biatlon	Olympisch	Topsport
		Para-biatlon	Paralympisch	Topsport
Squash Bond Nederland	Squash	Squash	Niet Olympisch	Topsport
Holland Surfing Association	Surfen	Golfsurfen	Niet Olympisch	Internationale wedstrijdsport
Taekwondo Bond Nederland	Taekwondo	Taekwondo sparring	Olympisch	Topsport
		Para-taekwondo	Paralympisch	Topsport
		Taekwondo stijl	Niet Olympisch	Internationale wedstrijdsport
Nederlandse Tafeltennis Bond	Tafeltennis	Tafeltennis	Olympisch	Topsport
		Para-tafeltennis	Paralympisch	Topsport

Koninklijke Nederlandse Lawn Tennis Bond	Tennis	Tennis	Olympisch	Topsport
		Rolstoeltennis	Paralympisch	Topsport
Nederlandse Triathlon Bond	Triathlon	Triathlon	Olympisch	Topsport
		Para-triathlon	Paralympisch	Topsport
		Duaton dames	Niet Olympisch	Topsport
		Duaton heren	Niet Olympisch	Internationale wedstrijdsport
Koninklijke Nederlandse Voetbal Bond	Voetbal	Voetbal	Olympisch	Topsport
		Futsal heren	Niet Olympisch	Topsport
Nederlandse Volleybal Bond	Volleybal	Beachvolleybal	Olympisch	Topsport
		Volleybal	Olympisch	Topsport
		Para-volleybal	Paralympisch	Topsport
Nederlandse Waterski & Wakeboard Bond	Wakeboard	Wakeboard heren	Niet Olympisch	Internationale wedstrijdsport
	Waterski	Waterski	Niet Olympisch	Internationale wedstrijdsport
Watersportverbond	Kano	Kano slalom	Olympisch	Topsport
		Kano sprint	Olympisch	Topsport
		Para-kano	Paralympisch	Topsport
		Kanopolo heren	Niet Olympisch	Internationale wedstrijdsport
	Zeilen	Zeilen	Olympisch	Topsport
		IJzeilen	Niet Olympisch	Internationale wedstrijdsport
	Funboard	Funboard heren	Niet Olympisch	Internationale wedstrijdsport
	Kiteboarden	Kitesurfen heren	Niet Olympisch	Internationale wedstrijdsport
Koninklijke Nederlandsche Wielren Unie	Wielrennen	Baanwielrennen	Olympisch	Topsport
		BMX	Olympisch	Topsport
		Mountainbike	Olympisch	Topsport
		Wegwielrennen	Olympisch	Topsport
		Para-wielrennen	Paralympisch	Topsport
Koninklijke Nederlandse Krachtsport & Fitnessbond	Worstelen	Worstelen Grieks-Romeins	Olympisch	Topsport
		Worstelen vrije stijl	Olympisch	Topsport
	Powerliften	Para-powerliften	Paralympisch	Topsport
		Powerliften	Niet Olympisch	Internationale wedstrijdsport
Koninklijke Nederlandse Zwembond	Zwemmen	Schoonspringen	Olympisch	Topsport
		Synchroonzwemmen	Olympisch	Topsport
		Waterpolo	Olympisch	Topsport
		Zwemmen	Olympisch	Topsport
		Para-zwemmen	Paralympisch	Topsport